

ГЛАВА СФИКСА

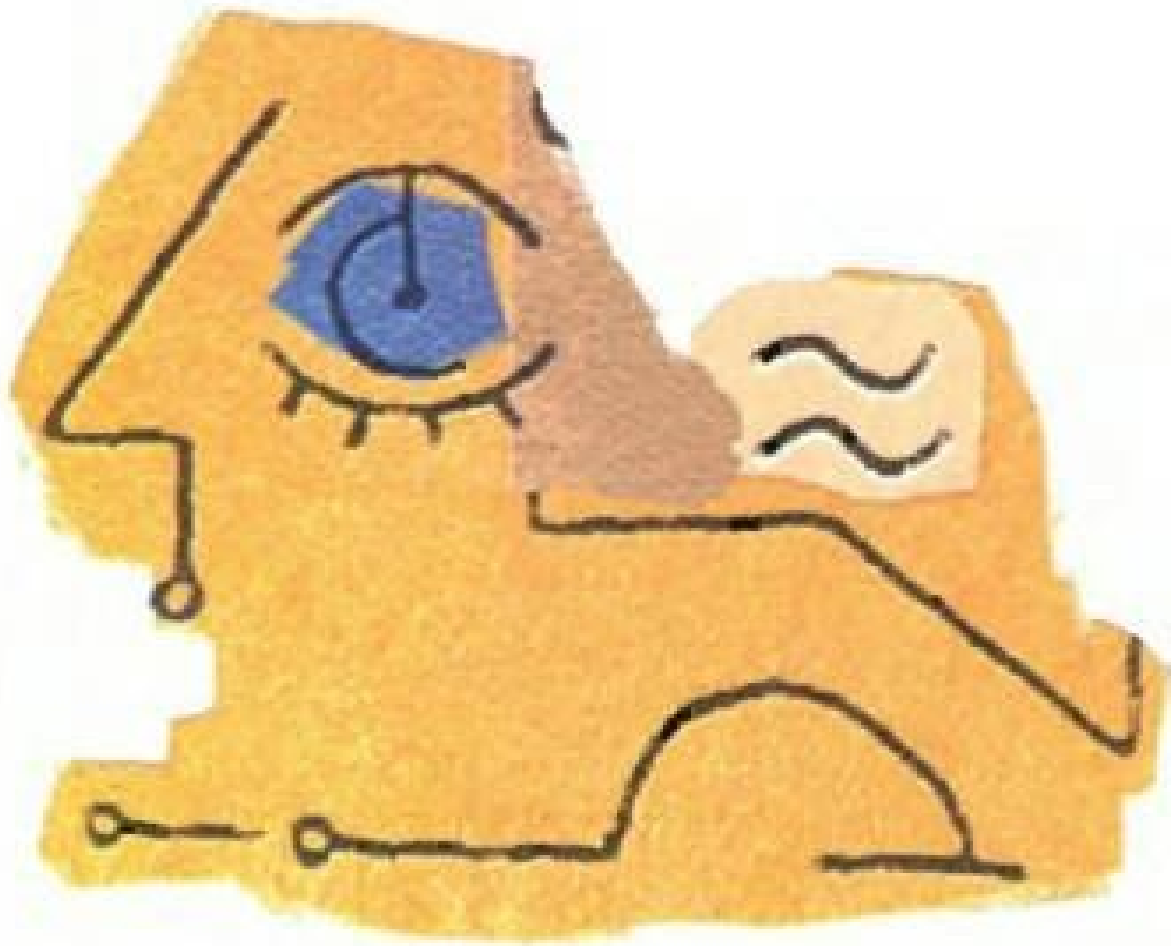

ЭРИХ ФОН ДЕНИКЕН

Знают ли туристы, что в Египте под песками близ Саккары покоятся миллионы мумий всевозможных животных? Под землей скрывается настоящий Ноев ковчег, который еще предстоит открыть! Что побудило древних египтян забальзамировать миллионы птиц и сотни тысяч крокодилов? Эрих фон Деникен изучил древние документы, в которых сообщается, что раньше на Земле жили «чудесные существа многих типов и отличные друг от друга». Порождены ли все эти существа человеческой фантазией — или на нашей планете действительно некогда жили все эти монстры? Да, жили — утверждает Деникен в своей захватывающей книге. Какой корифей геной инженерии придумал их и создал? Остроумно соединяя предания с научными данными, писатель и исследователь уводит нас в особый мир, где реальность оказывается интереснее, чем вымысел.

---

---

**Эрих фон Деникен**

**ГЛАЗА СФИНКСА**

## НЕКРОПОЛИ ЖИВОТНЫХ И ПУСТЫЕ МОГИЛЫ

*О Египет, Египет! От того, что ты знаешь, останутся одни лишь легенды, которые покажутся будущим поколениям невероятными.*

*Луций Апулей, римский философ, II в. н. э.*

Долговязый молодой человек с черными усиками преградил мне дорогу. «Welcome to Egypt!» — воскликнул он и протянул мне руку. Несколько озадаченный, я ответил на рукопожатие и подумал, что таков, наверное, новомодный обычай приветствия туристов. Затем последовали типичные в подобной ситуации длительные расспросы: кто я, откуда, что собираюсь посетить в Египте. Из всех сил стараясь казаться дружелюбным, я кое-как избавился от навязчивого парня. Однако радость моя оказалась недолгой. Не успел я выйти из здания Каирского аэропорта, как меня остановил еще один человек — все с тем же «Welcome to Egypt!». И снова рукопожатие — без тени мысли о том, нравится мне это или нет.

Следующие несколько дней я постоянно сталкивался с этим назойливым гостеприимством. «Welcome to Egypt!» слышалось в Египетском музее Каира, звучало из уст продавца папирусов; этими же словами меня приветствовали и юный чистильщик обуви на углу улицы, и таксист, и консьерж отеля, и продавец сувениров.

Поскольку каждый из них непременно хотел узнать, откуда я прибыл, мне быстро надоело каждый раз отвечать одно и то же. После очередного рукопожатия — уже перед ступенчатой пирамидой в Саккаре — я с самым серьезным видом заявил, что прилетел с Марса! Но это заявление не произвело на моего собеседника ровным счетом никакого впечатления. Он лишь схватил меня за обе руки и громко закричал: «Welcome to Egypt!»

Вот такими «продвинутыми» стали египтяне: даже туристы с Марса никого здесь не удивляют!

За свои 54 года я не раз бывал в этой стране на берегах Нила. Здесь изменилось многое: дороги, транспорт, здания отелей. Даже воздух и тот стал другим — более тяжелым, удушливым от выхлопных газов. Но неизменным остался покров таинственности, окутывающий древнейшее государство, и полностью сохранилось многовековое очарование Египта.

В 1954 г., еще девятнадцатилетним, я впервые оказался в подземных лабиринтах под песками Саккары. Впереди шли мой коллега, студент-египтянин, и двое проводников. Каждый из нас держал в руках горящую свечу: в то время, 35 лет назад, под эти своды еще не провели электричество. Эти подземные ходы еще не были доступны для туристов. Я помню все так ясно, как будто это было вчера: один из проводников высоко поднимает свечу, и пламя освещает громоздкий, высотой в человеческий рост, саркофаг. Отблески свечей дрожат на поверхности гранита.

— Что там, внутри? — спрашиваю я с некоторой дрожью в голосе.

— Священные быки, молодой человек, мумии быков!

Еще несколько шагов — и снова под сводами широкая ниша, а в ней — саркофаг. Напротив, в заплесневелой могиле — то же самое. Гигантские чудовищные саркофаги видны повсюду, куда достигает свет наших свечей. Толстый слой пыли заглушает шаги. Новые коридоры, новые ниши, новые саркофаги... На душе делается тревожно, а от мелкой пыли першит в горле. Ни малейшего ветерка в затхлом, застоявшемся воздухе. Все саркофаги приоткрыты, тяжелые гранитные

крышки чуть сдвинуты со своих мест. Я хочу-увидеть мумию священного быка и прошу обоих проводников и моего товарища-студента помочь мне. Они подсаживают меня, я взбираюсь повыше, ложусь животом на приоткрытый верхний край саркофага и, дрожа от предвкушения, заглядываю в него, держа свечу так, чтобы свет падал внутрь. Но внутри ничего нет! Я заглядываю во второй саркофаг, в третий, в четвертый... И там пустота. Где же мумии священных быков? Кто-то забрал их отсюда? Может быть, все мумии давно извлечены и хранятся в музеях? Или — у меня возникает смутное подозрение — в этих саркофагах вообще никогда и не было мумий быков?

И вот теперь, 35 лет спустя, я вновь стою под теми же подземными сводами. Сюда уже провели электричество, и группы туристов движутся по двум параллельным ходам. Слышатся восторженные возгласы, мелькают удивленные лица. Уверенный голос гида объясняет, что в каждом саркофаге прежде находилась мумия Аписа — священного быка древних египтян.

Я не пытаюсь возражать gidу, хотя теперь уже наверное знаю, что в массивных гранитных саркофагах никогда не было никаких мумий священных быков!

### *Все началось с Огюста Мариета*

\*\*\*\*\*

1850 год, Париж. В Лувре работает ассистентом 28-летний Огюст Мариет. Это маленький энергичный человек, который умеет ругаться не хуже извозчика. За последние семь лет он приобрел обширнейшие познания о Египте. Огюст Мариет бегло говорит по-английски, по-французски и по-арабски, знает иероглифы и как одержимый трудится над переводом древнеегипетских текстов. До французов дошли сведения о том, что англичане, их главные соперники в области археологии, якобы приобрели в Египте какие-то ценные старинные рукописи. «Великая нация» не могла остаться непричастной к такому повороту событий. Парижская академия наук решила послать в Египет молодого ассистента Мариета. Располагая всего шестью тысячами франков, он должен был перехватить у англичан наиболее ценные папирусы.

Огюст Мариет прибыл в Каир 2 октября 1850 г. Уже на следующий день он посетил коптскую патриархию, поскольку надеялся, что коптские монастыри помогут ему добраться до древних египетских папирусов. Однако священнослужители не спешили с ответом. Дни ожидания Мариет проводил в прогулках по Каиру. Он заметил, что почти в каждой антикварной лавке выставлены на продажу фигурки сфинксов — и не какие-нибудь там подделки для туристов, а подлинные, найденные, как правило, в Саккаре. Это заставило ученого призадуматься. 17 октября пришел наконец долгожданный ответ. Увы, коптская патриархия сообщила лишь то, что для решения вопроса о древних папирусах *потребуется* еще некоторое время. Узнав эту неприятную новость, Мариет поднялся к цитадели и, погруженный в свои мысли, уселся на ступеньки.



*Огюст Мариет*

Перед ним в вечерних сумерках раскинулся Каир. «Как мачты затонувшего флота, — писал Мариет, — из глубокого моря тумана вздымались три сотни минаретов. На западе высились погруженные в золотую пыль заката пирамиды. Зрелище было впечатляющим. Оно захватило меня, и я с почти физической болью ощущал его прелесть... Исполнилась мечта моей жизни. Вокруг меня — такой близкий и доступный — простирался целый мир захоронений, стел, надписей, статуй. Что там могло быть еще? На следующий день я нанял несколько мулов для поклажи и пару ослов для себя, купил палатку и наполнил несколько ящиков всем необходимым для путешествия в пустыню. 20 октября 1850 г. я поставил палатку у подножия большой пирамиды...» [1] [\[1\]](#).

Спустя семь дней энергичный Мариет развил вокруг пирамид весьма бурную деятельность. Со своим маленьким караваном он двинулся на юг и, проведя в пути полдня, разбил лагерь в Саккаре, между руинами древних стен и рухнувшими старинными колоннами. Достопримечательность сегодняшней Сакка-ры — ступенчатая пирамида фараона Джосера (2630–2611 до н. э.), — тогда еще никому не известная, скрывалась в земле. Огюст Мариет не привык сидеть сложа руки. Прогуливаясь по окрестностям своего лагеря, он обнаружил торчавшую из песка голову сфинкса и сразу же вспомнил о сфинксах в антикварных лавках Каира. Те сфинксы тоже были найдены в Саккаре! Пройдя еще несколько метров, он наткнулся на разрушенную каменную плиту, на которой можно было разобрать надпись «Апис». Теперь 28-летний парижанин воспрянул духом. Те, кто бывал здесь до Мариета, тоже видели голову сфинкса и стелу с надписью, но никто не уловил связи между этой головой и стелой. Мариет вспомнил древних авторов — Геродота, Диодора Сицилийского и Страбона — которые сообщали о каком-то таинственном культе Аписа в Древнем Египте. В 1-ой главе своего сочинения «География» Страбон (64/63 до н. э. — 23/24 н. э.) писал:

«Невдалеке находится и сам Мемфис, город правителей Египта; от дельты до Мемфиса всего тридцать тысяч царских локтей [т. е. 16,648 км. — Э.Д.]. Среди храмов

этого города первым должен быть назван храм Аписа, бога, равного самому Осирису...

Здесь, как я уже говорил, почитаемого богом быка Аписа... установили в храме. Здесь находится и храм Сераписа. Он стоит на таком песчаном месте, что ветер намечает песчаные холмы, и мы видели сфинксов, засыпанных песком наполовину или даже до самой головы...» [2].

Речь шла о частично засыпанных песком сфинксах, о Мемфисе, об Аписе и храме Сераписа («Серапис» — это греческое слово, которым называли священного быка). Мариет правильно выбрал место! У Диодора Сицилийского, жившего в I в. до н. э. и составившего 40-томную «Историческую библиотеку», Мариет читал: «Остается только добавить к сказанному то, что касается священного быка, которого называют Аписом. Когда этот бык умирает, ему устраивают пышные похороны...» [3].

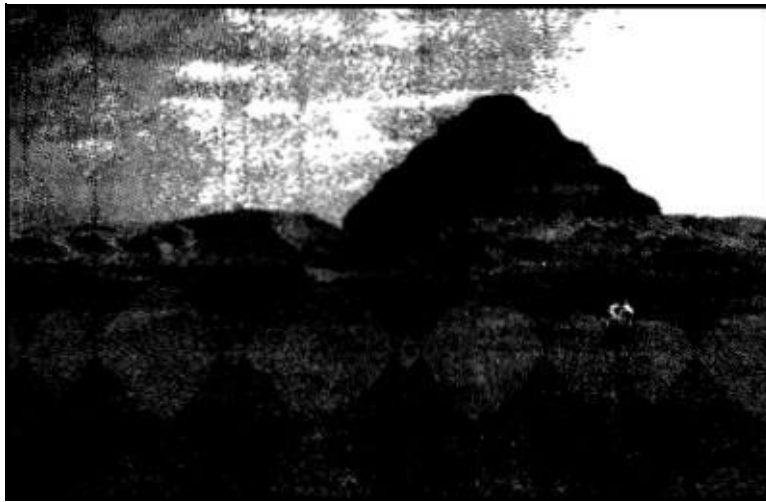

*Ступенчатая пирамида в Саккаре. Перед ней поля погребений, раскопки которых еще предстоят. Каким еще сюрпризом они могут удивить?*

Пышные похороны? До сих пор никому в Египте не удалось найти захоронения священных быков. Мариет забыл о задании, которое ему поручили, забыл о коптской патриархии, забыл о копиях, которые должен был сделать с папирусов. Его обуял охотничий азарт. Движимый им, он нанял 30 рабочих и велел раскопать маленькие песчаные холмы, следовавшие один за другим через каждые несколько метров. В результате удалось извлечь на поверхность 134 сфинкса, расстояние между которыми составляло примерно шесть метров. Образовалась целая аллея сфинксов. Древний историк Страбон оказался прав!

В руинах одного небольшого храма Мариет нашел несколько каменных табличек с рисунками и надписями. Здесь было изображение фараона Нектанеба II (360–342 до н. э.), который посвятил этот храм богу Апису. Теперь Мариет не сомневался: где-то здесь должны быть упомянутые Диодором «пышные захоронения» священных быков.

Последовавшие затем недели были заполнены лихорадочными поисками. Одно открытие следовало за другим. Мариет выкапывал из песка скульптурные изображения богов, соколов и леопардов. Внутри сооружения, похожего на часовню, он обнаружил крупную известковую скульптуру — туловище священного быка. Эта находка вызвала удивительную реакцию у женщин окрестных деревень. Как-то во время полуденного отдыха Мариет имел возможность наблюдать странную сцену — полтора десятка девушек и женщин по очереди взбирались на быка, садились верхом ему на спину и принимались ритмично двигать животом и бедрами. Как

выяснил немало удивленный Мариет, женщины считали эти «гимнастические упражнения» надежной гарантией от бесплодия.

Разыскивая вход в подземелье с захоронениями священных быков, Мариет откопал сотни всевозможных фигурок и амулетов. По Каиру поползли слухи, что беспокойный французский археолог якобы повинен в исчезновении некоторых золотых статуэток. Вскоре на место раскопок прибыл чиновник египетского правительства в сопровождении солдат на верблюдах и приказал Мариету прекратить работу.

Мариет проклинал все на свете, но не сдавался. Из Парижа, где были весьма довольны его отчетами и находками, пришло еще 30 тысяч франков. Кроме того, французские коллеги сумели договориться с правительством Египта. 30 июня 1851 г. Мариет смог продолжить свои раскопки. От нетерпения он даже использовал динамит и при взрыве старался уловить характер звука, который позволил бы сделать выводы о составе грунта.

### *Где мумии священных быков?*

12 ноября 1851 г. перед Мариетом наконец открылся вход в подземелье. Когда осела пыль и принесли факелы, Мариет увидел перед собой нишу с массивным саркофагом. У него не оставалось ни малейших сомнений: цель поисков была достигнута! Здесь, внутри саркофага, должна была находиться мумия священного быка. Приблизившись к саркофагу и осветив нишу факелом, Мариет обнаружил, что гигантская крышка сдвинута с места. Но саркофаг был пуст!

В последующие недели Мариет тщательно исследовал загадочные захоронения, буквально «прочесывая» их. Длина главного подземного хода составляла 300 м, высота свода — 8 м, а ширина — 3 м. Справа и слева располагалось по шесть широких ниш, и в каждой из них был установлен гранитный саркофаг, основание которого было надежно вмуровано в пол подземелья. В своде второго коридора, такого же большого, как и первый, зиял пролом. Там также обнаружилось двенадцать точно таких же саркофагов. Их размеры составляли 3,79 м в длину и 2,30 м в ширину (без крышки). Толщина стенок саркофага — 42 см. Мариет подсчитал, что вес саркофага должен был бы быть не менее 70 т, а вес крышки — 20–25 т. Однако все крышки саркофагов оказались либо сдвинуты со своего места, либо совсем сняты. И нигде нет никаких следов «пышных похорон» быков.

Мариет предположил, что до него здесь побывали какие-то грабители или монахи из расположенного неподалеку монастыря святого Иеремии. Раздосадованный, взбешенный, он, тем не менее, продолжал раскопки с прежней настойчивостью. Его взору открывались новые своды, а под ними — деревянные саркофаги времен XIX династии (1307–1196 до н. э.). Когда на пути встретилось серьезное препятствие — огромная каменная глыба — Мариет, не раздумывая, вновь использовал динамит. Сквозь образовавшуюся дыру в свете факелов стал виден ещё один массивный деревянный саркофаг. Его крышка оказалась повреждена взрывом и сорвана с места. Когда убрали обломки дерева, в саркофаге обнаружилась мумия человека.



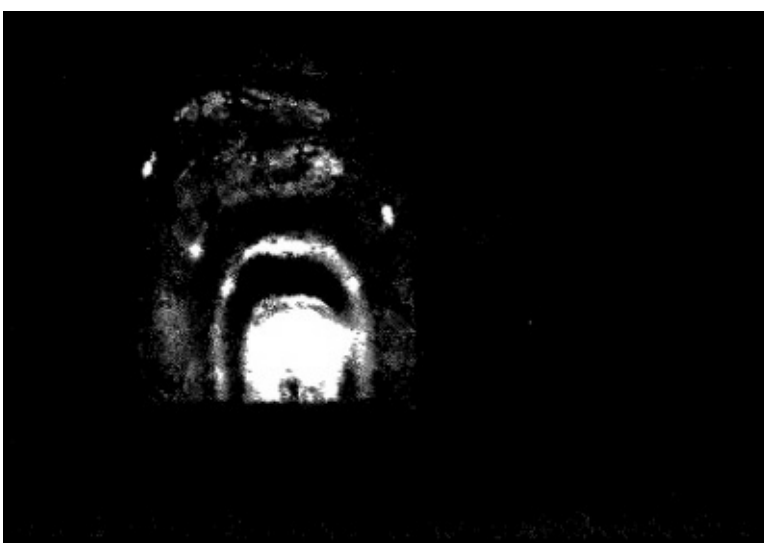

*Склеп Сераписа в Мемфисе.*

Вот как пишет об этом сам Мариет:

«Лицо этого человека покрывала золотая маска. На шее у мумии висел на золотой цепи миниатюрный жезл из зеленого полевого шпата и красной яшмы. На еще одной цепи были два амулета из яшмы, и на них было начертано имя принца Хемуаса, сына Рамзеса II... Саркофаг окружали восемнадцать статуй с человеческими головами и надписями «Осирис — Апис, Великий Бог, Владыка вечности»» [1].

Лишь в 30-е гг. XX в. эта находка, которую Мариет считал мумией принца, сына Рамзеса II (1290–1224 до н. э.), подверглась тщательному изучению. Когда британские египтологи сэры Роберт Монд и доктор Оливер Майерс разрезали окутывающую мумию покрывала, наружу выступила зловонная масса битума с мелкими осколками костей.

Но где же священные быки? Летом 1852 г. Мариет обнаружил новое захоронение, а в нем — еще несколько саркофагов Аписа, вновь с приоткрытыми крышками. Самые древние из них относились к 1500 г. до н. э. Но ни в одном из них тоже не оказалось ни единой мумии священного быка!

Наконец 5 сентября 1852 г. было найдено два нетронутых саркофага. В пыли на земле Мариет увидел следы ног. Три с половиной тысячи лет назад они были оставлены жрецами, которые хоронили здесь священных быков! У входа в нишу, словно охраняя ее, стояла позолоченная статуя бога Осириса, а на земле лежали золотые пластинки, осыпавшиеся за прошедшие тысячелетия с крышки саркофага. На ней были выгравированы изображения двух мужчин, в которых Мариет узнал Рамзеса II и его сына. Они протягивали богу Апису-Осирису (изображенному в виде получеловека-полубыка) жертвенный напиток. С большим трудом, при помощи стамесок и канатных лебедок крышки саркофагов были подняты. Вновь предоставим слово самому Мариету:

«Таким образом, я был уверен, что передо мной должна находиться мумия Аписа, и поэтому удвоил свою осторожность... Моей первой заботой было сохранить голову священного быка. Но я не нашел ее. В саркофаге оказалась лишь зловонная масса битума, которая крошилась при малейшем прикосновении». В этой вонючей массе было множество мелких обломков костей, очевидно растрескавшихся еще в то время, когда совершалось само погребение. Среди мешанины этих костей я нашел пятнадцать

фигурок, расположенных без всякой последовательности и, скорее всего, чисто случайно...» [1].

Не меньшим разочарованием для Мариета стало и открытие второго саркофага:

«Ни черепа священного быка, ни каких бы то ни было достаточно крупных костей; наоборот, еще больше мелких костяных обломков».

Подземные ходы под Саккарой, в которых так и не удалось найти мумии священных быков (хотя каждому туристу говорят, что в саркофагах находятся именно эти мумии, и даже в специальной литературе, как правило, встречается эта ошибка), сегодня носят название «Серапеум» — от греческого «Серапис» (объединение слов «Osir» и «Apis»).

Огюст Мариет, неутомимый исследователь, сумел уладить разногласия с египетскими властями и после недолгого пребывания в Париже вновь вернулся в Египет. Сама мысль о том, чтобы остаться на родине и вернуться к работе в музее была для него теперь невыносима. В 1858 г. по рекомендации Фердинанда Аессепса, строителя Суэцкого канала, египетское правительство доверило Мариету надзор над всеми раскопками, осуществлявшимися в Египте.



*Этот гигантский саркофаг обнаружен в одной из камер, высеченных в скале. Для чего это сделано?*

Огюст Мариет со свойственной ему энергией развил невероятно бурную деятельность. Под его руководством раскопки велись одновременно в сорока местах. Численность рабочих, участвовавших в этих работах, порой доходила до 2700 человек. Мариет был первым египтологом, составлявшим точные каталоги всех находок. Заслуги Огюста Мариета перед историей огромны, это признало даже египетское правительство, удостоившее его в 1879 г. титула паши. Именно он основал всемирно известный Египетский музей, и даже либретто знаменитой оперы «Аида», сочиненной Джузеппе Верди к открытию Суэцкого канала, обязано своим происхождением Огюсту Мариету. Могила великого французского археолога находится в

саду при Египетском музее в Каире, и сегодня тысячи туристов ежедневно проходят мимо нее, даже не подозревая об этом.

## *Саркофаги с фальшивыми мумиями*

\*\*\*\*\*

У археологов нет сомнений в том, что в массивных саркофагах Серапеума когда-то находились мумии священных быков. «А что еще могло там быть? — фыркнул в недавней беседе со мной один специалист. — Может быть, ядерные отходы?» Ядерные отходы? Едва ли... Но решение загадки может оказаться самым неожиданным. Чтобы провести расследование, я должен сперва изложить некоторые любопытные факты.

Наряду со священным Аписом, египтяне чтили еще двух менее известных быков, которые назывались Мневис и Бухие. Страбон в своей 17-ой книге отмечает в этой связи: «Гелиополь расположен на большом насыпном холме... Там находятся храм Солнца и бык Мневис, содержащийся в крытом помещении.

Быка Мневиса там считают таким же богом, как Аписа в Мемфисе» [2].

Мневис — это бык с торчащими против ворса черными пучками шерсти. Из письма, которое написал жрец храма Солнца в Гелиополисе, известно, что этого быка действительно мумифицировали. В письме жрец подтверждает получение 20 локтей тонкого полотна, в которое обернули мумию Мневиса. В Гелиополе, городе Солнца — Амона-Ра, действительно обнаружено несколько захоронений таких быков. Но все эти могилы до единой были разрушены и разграблены. До сих пор еще не удалось найти ни одного нетронутого захоронения быка Мневиса.

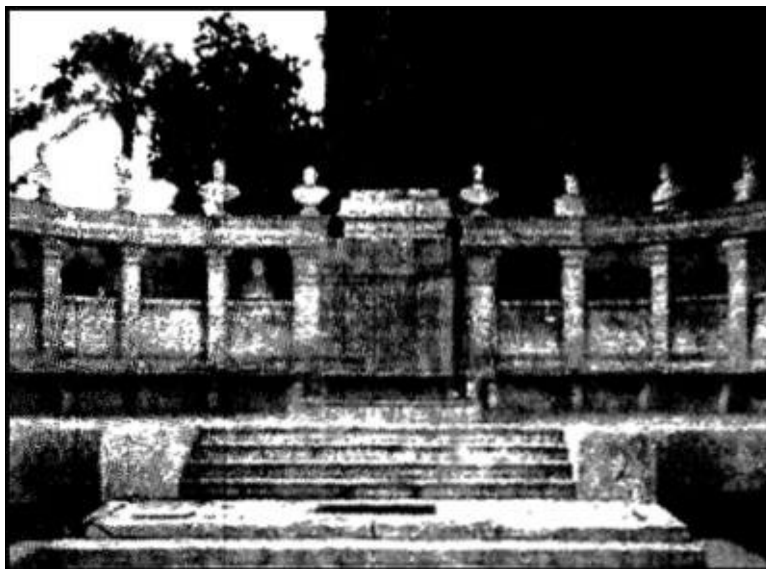

*Ежедневно тысячи туристов проходят перед могилой Огюста Мариета, не подозревая этого.*

Культ быка Бухиса существовал в центральной части Египта, недалеко от современного Луксора. Открытие катакомб Бухиса — как это нередко бывало в археологии — произошло случайно. Британскому археологу сэру Роберту Монду стало известно, что в нескольких километрах от деревни Армант в песке обнаружили бронзовую фигуру быка. Небольшая деревня

Армант сразу же была идентифицирована как храмовый город Гермонтис, который древние египтяне называли также Южный Он (в отличие от Северного; Северный Он — Гелиополь). Сэр Роберт Монд решил, что если культ быка существовал в Северном Оне, то подобный культ был вполне возможен и в Южном. Найденная бронзовая фигура быка до некоторой степени подтверждала это предположение, и сэр Монд начал поиски.

Как и Мариет в Серапеуме, британская археологическая экспедиция также обнаружила под руинами полностью разрушенного храма Гермонтиса подземные места захоронений с громоздкими саркофагами, которые (точно так же как и в Серапеуме) были вмурованы в ниши справа и слева от центрального хода. Поскольку речь шла о священных быках Бухиса, эту находку, насчитывавшую 35 погребальных ниш, назвали «Бухеум» [4].

Невдалеке от этого места сэр Роберт обнаружил следы второго захоронения, названного «Баквария» (Baqaria). Обе археологические находки были в плачевном состоянии.

Как и в большинстве случаев, грабители узнали о них раньше археологов. Кроме того, ниши, в которых находились саркофаги, оказались частично затоплены подземными водами, а мумии — или то, что считалось мумиями, — были изъедены полчищами термитов. Бронзовые фигурки, разбросанные кругом, были испорчены коррозией. Очевидно, когда-то в захоронении были некие железные предметы, но сейчас металл полностью проржавел и рассыпался в пыль. Вот что писал о своих находках сэр Роберт Монд:

«Возможно, лучше всего сохранилась мумия из Бакварии № 32, которую мы нашли лишь в конце раскопок. Мы очень осторожно обращались с этой мумией и зафиксировали каждую подробность... Положение это [мумии. — Э. Д.] было свойственно не покоящемуся быку, а скорее шакалу или собаке... Ни одна кость не была сломана». [4]

Все это звучит странно и как-то неубедительно. Саркофаги быков — единственная реальная деталь, за которую можно ухватиться. Они существуют в Серапеуме, в подземельях под Гелиополем, в Бухеуме, в Бакварии, а также в Абусире, недалеко от Гизы. Но все эти саркофаги либо пусты, либо содержат все ту же битумную массу с осколками костей.

Еще сильнее озадачивает обнаружение вместо предполагаемых мумий быков человеческой мумии с золотой маской на лице. При этом, как позднее выясняется, под оболочкой скрываются вовсе не останки человеческого тела, а опять-таки битум. Наконец, предполагаемые мумии быков оказываются мумиями шакалов или собак.

Но это еще не все странности. Британские египтологи Монд и Майерс подвергли химическому анализу некоторые из своих находок из Бухеума и Бакварии. Кусок белого стекла содержал 26,6 % окиси алюминия — слишком много для обычного стекла. В глине, из которой был сделан искусственный глаз, обнаружилось слишком много извести. Предполагали, что белая часть глиняного глаза — это фаянс, но оказалось, что это не египетский фаянс и не стекло. (В отличие от обычного фаянса, составной частью египетского фаянса был мелкий кварцевый песок. Египтяне делали из него украшения — преимущественно полые бусы.)

Саркофаги для быков (без крышки) представляют собой цельные блоки из асуанского гранита. Асуанская долина находится примерно в тысяче километров от Серапеума. Уже одно только изготовление, полировка и транспортировка саркофага с крышкой, весящего 90—100 тонн, предполагают труд, в то время практически непосильный. Потом тяжеловесные, неподатливые громадины нужно было втащить в заранее подготовленную нишу, установить там и закрепить. Затраченные на все это усилия доказывают, что египтяне придавали особое значение тому, что должно было находиться внутри саркофагов. А затем происходит

непостижимое: жрецы разбивают кости только что искусно мумифицированных животных на мелкие кусочки и смешивают все это с вязкой, клейкой битумной массой, добавляя туда несколько фигурок богов и амулеты. Эту массу закладывают в саркофаг, закрывают крышкой... И все?

Если бы все это происходило именно так, то египтяне могли бы не тратить столько сил на изготовление и транспортировку этих огромных саркофагов. Для того чтобы тысячи лет хранить измельченные кости (среди которых почему-то нет частей ни черепов, ни рогов) вовсе не нужно колоссальных гранитных вместилищ. Специалисты сходятся в том, что древнеегипетские жрецы никогда не стали бы дробить тушу священного быка на части, ведь это было бы кощунством. Вот что в связи с этим пишет сэр Роберт Монд:

«Мумию следовало укладывать в могилу целиком, а не в какой-либо иной форме, которая древним египтянам представлялась просто невысказанной и неприемлемой» [4].

Тем не менее вновь и вновь обнаруживаются именно разбитые на части, измельченные кости животных. Нельзя не упомянуть один случай. В подземельях возле Абусира нашли две превосходно забальзамированные, абсолютно неповрежденные мумии. Льняные покровы, окутывавшие их крест-накрест, были затянуты бечевками. Из-под покровов виднелись даже головы с рогами, что, разумеется, усиливало энтузиазм исследователей. Неужели наконец-то нашлись хорошо сохранившиеся мумии быков? Французские специалисты Лортэ и Гайяр осторожно взрезали шнуры и принялись слой за слоем снимать покров с одной из мумий. Разочарованию французов не было предела: внутри оказалась все та же мешанина из костей различных животных. Было трудно, а нередко просто невозможно установить, каким животным принадлежали эти кости. Вторая мумия, длина которой составляла 2,5 м, а ширина — 1 м, внешне казалась самым настоящим быком, но на деле выяснилось, что и она представляет собой смесь костей животных по меньшей мере семи различных видов, в том числе телят и быков.

Все подземелья с саркофагами быков были разрушены. Может быть, это дело рук грабителей? Возможно, они пришли в ярость от того, что обнаружили в саркофагах не мумии, а лишь мелкие осколки костей? Но в древние времена грабители могил искали лишь золото и драгоценные камни, мумии их не интересовали. К тому же действиями грабителей никак не удается объяснить обнаружение в псевдо-мумиях быков костей различных животных. Можно предположить, что так поступили с мумиями в порыве религиозного рвения богобоязненные монахи. Предположим, они знали, где находятся входы во все эти некрополи, и, проникнув туда, они в праведном гневе сдвигали крышки саркофагов и измельчали содержимое тяжелыми металлическими предметами — как давят виноград. Такое предположение тоже не находит подтверждений. Религиозная ярость не могла не оставить следов. Покровы были бы разорваны в клочья, фигурки богов разбиты или расплавлены. Надо полагать, для изгнания языческих «демонов» монахи положили бы в каждый саркофаг христианский крест или оставили в подземных галереях изображения христианских святых. Ничего подобного не произошло. Так где же оказались мумии священных быков?

### *Противоречивые предания*

\*\*\*\*\*

Если верить греческому историку Геродоту (490–425 до н. э.), который в 450 г. до н. э.

посетил Египет и беседовал с тамошними жрецами, мы напрасно ищем мумии священных быков. Геродот сообщает, что египтяне своих священных быков просто-напросто съедали:

«Они считают быков священными животными Эпафа <sup>[2]</sup>. Поэтому египтяне проверяют быков следующим образом: достаточно найти хотя бы один единственный черный волосок на теле быка, как его уже признают нечистым. Эту проверку производит специально назначаемый жрец. Животное сначала ставят в вертикальное положение, а потом укладывают на спину. Вытаскивают наружу язык, чтобы разглядеть, нет ли на нем особых отметин, о которых я расскажу ниже. Жрец осматривает волосы на хвосте быка, если, конечно, они там есть... После такой проверки животное приносится в жертву следующим образом: его переносят к алтарю, на котором совершаются жертвоприношения, и разводят здесь огонь, потом жрецы опрыскивают приносимое в жертву животное вином и, обращаясь к богу, убивают быка, после чего отрезают ему голову. С туши сдирают шкуру, а голову уносят прочь, произнося при этом многочисленные заклинания. Если в городе есть рынок и там имеются греческие купцы, то голову приносят на рынок и продают. А если греков на рынке нет, то голову выбрасывают в Нил. Потрошат и сжигают приносимых в жертву животных по-раз-ному. Чаще всего с быка сдирают шкуру и произносят молитву, затем опустошают его брюшную полость, но внутренности и жир оставляют внутри тела. В то же время от туши отделяют бедра, головки бедренных костей, лопатки и шею. После этого тушу животного заполняют хлебом и медом, инжиром, миррой (благовонной смолой), ладаном, другими благовонными веществами и изюмом, а затем сжигают как жертву. Перед сожжением поливают тушу еще некоторым количеством масла. До принесения жертвы всем полагается поститься. Пока жертва горит, все присутствующие жалобно причитают, а покончив с причитаниями, устраивают трапезу из уцелевших частей жертвенного животного.

Все египтяне приносят в жертву чистых быков и телят. Коров же приносить в жертву не полагается. Они священные животные Исиды...» [5].

Таково свидетельство Геродота. Если изложенные им сведения достоверны, то вопрос о некрополях священных быков теряет всякий смысл. Зачем трудиться и выкапывать гранитные саркофаги, если жрецы в свое время уже съели священных быков на торжественном пиру? Парадоксально, однако, что тот же Геродот в другом месте рассказывает, как бальзамируют быка, очищая при этом внутренности с помощью нагнетания в кишки быка кедрового масла. В целом повествования древних авторов содержат противоречивые свидетельства о священных быках. Если верить Геродоту, быков съедали, а если верить Диодору Сицилийскому, им устраивали «пышные похороны». Древнеримские авторы — Плиний, Папиний Стаций и Аммиан Марцеллин — едины в том, что быков топили в священном источнике.

Топили, съедали, бальзамировали, разделяли на части — чему же верить?

В одном древнеегипетском-тексте («Папирус Аписа») во всех подробностях изложено, как мумифицировали священных быков. Здесь описано каждое действие и отмечается, в каком количестве и в каком месте должны были находиться во время бальзамирования жрецы, где и как полагалось заворачивать тушу в ткань — справа и слева, сверху и снизу, крест-накрест.

После омовения и очищения водой и маслом быка покрывали слоем соды, чтобы туша полностью высохла. Во время всей этой церемонии один жрец стоял перед быком и негромким голосом произносил заклинания и молитвы, а также следил за тем, чтобы быка бальзамировали как полагается. Тушу животного оборачивали *десятками метров* ткани, череп загипсовывали, а

между рогами укрепляли золотой диск — символ происхождения животного от бога Солнца. В глазницы вставлялись стеклянные глаза. Затем наступал черед торжественной процессии: мумию переносили в заранее подготовленную могилу... Все это описано достаточно подробно. Так где же искать истину?

## Кто такой Омар Хайям?

Как-то один знакомый пригласил меня в ночной ресторан с настоящей египетской кухней. Мы заказали рис, птицу, пропаренную коричневую фасоль с луком и местные овощи *мулухия*.

Это растение с мясистыми и сочными листьями, из которого готовят пряные супы и другие блюда. Когда подали густое фруктовое вино, мой спутник рассказал мне, что в страшные времена калифа Эль-Хакима, который правил в Каире в 996—1021 гг., употребление в пищу мулухии было строжайше запрещено. Тех, кто ел мулухию, убивали «на месте преступления». Жестокий калиф не только хотел перевоспитать египтян, но и наслаждался их страданиями. После калифа Эль-Хакима ни одному египетскому правителю не удавалось каким бы то ни было образом заставить египтян отказаться от возделывания мулухии или хотя бы сократить ее посевы.

Мой спутник с аппетитом поглощал зелень. Тем временем я обратил внимание на бутылку вина и прочел на этикетке: «Омар Хайям».

— Кто такой этот Омар Хайям? — спросил я.

— Наверное, так звали винодела или виноторговца, — ответил мой спутник.

Официант случайно услышал вопрос и ответ и тотчас возразил:

— Омар Хайям когда-то был правителем Египта!

Внезапно возле нашего столика возник метрдотель и властным жестом руки дал понять официанту, чтобы тот удалился.

— Омар Хайям был выдающимся военачальником! — заявил обер-кельнер.

— Омар Хайям? — возмутился гость, сидевший за соседним столиком. — Да это же вождь бедуинов!

Лучше бы я не задавал этого вопроса! Весь ресторан вскоре включился в дискуссию, каждый спешил высказать свое мнение.

— Адмирал!

— Основатель зоологического сада!

Посетители ресторана старались перекричать друг друга, как на аукционе.

— Да что вы мелете чушь! — бурно жестикулируя, крикнул какой-то пожилой человек, похожий на торговца. — Омар Хайям — инженер, автор проекта Асуанской плотины.

Спустя несколько дней я беседовал с доктором Халилом Гали, руководителем раскопок в Саккаре. Под конец разговора я спросил его:

— Кем же все-таки был Омар Хайям?

— Омар Хайям — проговорил он, как будто прочитал строчки в энциклопедии, — персидский поэт, математик, астролог, жил в 1048–1112 гг. Обращался к философским темам. Сочинял любовные песни, отличался цветистым слогом...

Всегда надо спрашивать у тех, кто действительно знает.

И вот я беседую с тем, кто действительно знает. Доктор Халил Гали не просто египтолог, а «директор древностей Саккары» — именно так называется занимаемая им должность. Это остроумный, любезный человек, полиглот, в ходе нашей беседы как бы между прочим заметивший, что читал некоторые мои книги.

— Фантазия необходима и нам, археологам, — сказал он. Археологическая область Саккары — самый обширный район раскопок в Египте и во всем мире. Начинается она на границе плато Гизы недалеко от Абусир и тянется на 60 км в южном направлении против течения Нила. В зимние месяцы здесь постоянно работает несколько международных экспедиций, пытающихся вырвать у песка и камней их тайны. Весной 1988 г. французской экспедиции из Коллеж де Франс посчастливилось открыть две неизвестные до сих пор пирамиды времен фараона Пепи 1 (2289–2255 до н. э.).

— Хотите увидеть эти пирамиды? — спросил меня доктор Гали.

И вот мы едем в его джипе по песчаным барханам мимо освоенного туристами района Саккары. По дороге я узнал, что фараон Пепи известен уже давно. Он был преемником фараона Тети (2323–2291 до н. э.), который в свою очередь стал родоначальником VI династии. Тети, Пепи — такого рода сокращенные имена очень подошли бы нашим политикам! Пирамида Пепи I находится на юге Саккары, и вблизи него французская археологическая экспедиция сделала еще одно открытие. Вторым открытием французов стала пирамида династии Пепи. «А что тут особенного? — подумал я. — Разве вершины пирамид и без того не виднеются из песка?»

Было 16 часов пополудни, и нестерпимый зной как будто проникал в самые поры, до корней волос, слипшихся от жары. Еще один рывок — и джип останавливается перед огромной ямой. Кругом никаких следов какой бы то ни было пирамиды.

Доктор Гали, мой сотрудник Билли Дюнненбергер и я подходим к краю ямы. У меня перехватывает дыхание, но не от зноя, к которому можно привыкнуть, а от вида, открывшегося в десяти метрах под нами. Для нас привычнее стоять *перед* пирамидами, задирая голову, или любоваться четкими контурами на фоне горизонта. Здесь все иначе. Как гости из иного измерения, мы стояли *над* пирамидой, которая уже тысячи лет служила каменоломней, источником дешевого строительного материала. Две грани с превосходно отполированными и четко подогнанными друг к другу блоками еще можно было различить.

— Давно начаты эти раскопки?

— Последние полгода французская экспедиция работала здесь вместе с египетскими археологами и ста восьмьюдесятью рабочими, — объяснил мне доктор Гали, — а теперь, летом, раскопки невозможно продолжать из-за жары.

Археологи из Коллеж де Франс с помощью электронных устройств «запеленговали» эту пирамиду под толстым слоем песка и камней. Появились такие методы, о которых Генрих Шлиман не мог и мечтать. С помощью магнитометра определяют магнитное поле того или иного места. Единица измерения называется «гамма». Магнитное поле земли колеблется в пределах между 25 000 гамма на экваторе и 70 000 — на полюсах. На основании полученных измерений устанавливают показатель магнитного поля на конкретной территории и с помощью зондов проверяют, одинакова ли эта величина для всей исследуемой местности. Если обнаруживаются какие-либо отклонения — например, из-за наличия в земле металлов или пустот, то для дальнейшего исследования используют GPR (ground penetrating radar) <sup>[3]</sup>. Принцип



действия этого прибора аналогичен принципу работы эхолота. Генератор высокочастотных импульсов направляет их в глубину грунта, а затем, отраженные, они измеряются с помощью специальной антенны. Портативный компьютер отображает эти импульсы в виде волн и линий на мониторе. Если в грунте обнаруживаются те или иные аномалии, чужеродный объект можно легко определить с помощью GPR. Так французским археологам удалось сделать свои открытия, не производя никаких раскопок, не используя никакого шанцевого инструмента. Коллектив, состоящий из физиков и археологов Калифорнийского университета в Беркли, уже десять лет занимается составлением полной карты подземных сооружений в Долине царей [6].

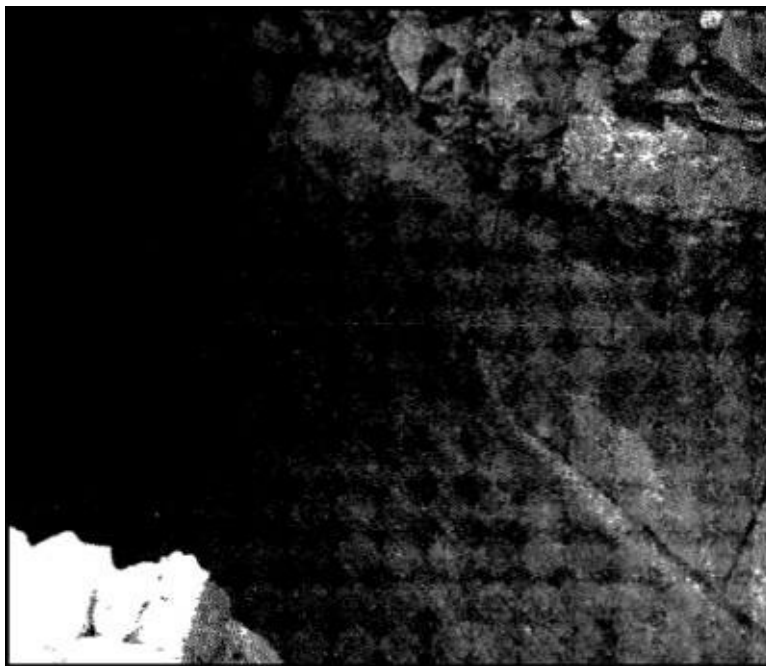

*Из этого земляного провала поднимается пирамида периода фараона Пепи I, которую начали раскапывать с 1988 г.*

Таким образом, современная техника помогает установить местонахождение тысячелетних, давно забытых захоронений и подземных сооружений. В следующие десять лет мы сможем открыть больше археологических сокровищ, чем обнаружили их за предыдущие сто. Правильный выбор места и соответственные затраты денег и времени помогут современным искателям сокровищ не упустить ничего важного и ценного.

Но, к сожалению, на пути археологов порой встречаются преграды религиозного и политического характера. Всегда существуют «вечно вчерашние», которые боятся правды о прошлом.

— А что, собственно, означает название «Саккара»? — спросил я доктора Гали, когда мы возвращались обратно.

— Это слово было известно еще в глубокой древности. Слово «саккар» происходит от слова «шакал».

— А сколько лет самым старым находкам из Саккары?

Моложавый доктор Гали слегка наморщил лоб:

— История Саккары берет свое начало во времена I династии, то есть где-то в 2920 году до н. э., и продолжается до христианских времен. Существуют даже находки, относящиеся к доисторическим временам.

Все еще занятый мыслями о священных быках, я вполне серьезно спросил:

— Я внимательно изучил отчет Огюста Мариета о его раскопках. Вам, наверное, известно,

что Мариет так и не нашел в Серапеуме ни одного быка?

— Да, я знаю об этом, — после недолгой паузы ответил доктор Гали.

— Раскопки в Саккаре, надо полагать, принесут еще немало сенсаций?

Доктор Гали понимающе улыбнулся, продемонстрировав ослепительно белые зубы:

— Мы предполагаем, что до настоящего времени Саккара изучена лишь на 20 %, а еще 80 % ее сокровищ пока что остаются под землей нетронутыми.

Я поразился. Всего 20 % — так много нерешенных вопросов! Какие еще сюрпризы может преподнести будущее? Какой турист, приехавший в Египет и стоящий со своей туристической группой у пирамиды Джосера, пришедший к пирамиде фараона Унаса (2356–2323 до н. э.) или оказавшийся у великолепной гробницы знатного вельможи Ти в Саккаре, может предположить, что земля под его ногами полна лабиринтов со множеством ходов и закоулков? Кому из измученных зноем путешественников, прихлебывающих холодный чай или нагревающуюся от жары колу у себя в палатке, интересно, что в Саккаре покоятся под землей миллионы (!) мумифицированных животных самых разных видов? Настоящий гигантский Ноев ковчег под слоем песка!

Монументальные саркофаги для псевдоживотных играют в моих рассуждениях ключевую роль. Но не будем спешить! Я близок к тому, чтобы добраться до тех монстров, ради которых египтяне не останавливались ни перед какой, даже самой тяжелой работой. К чему вообще эта страсть все мумифицировать? Еще можно как-то объяснить стремление мумифицировать людей. Но зачем проделывать это с животными?

## *Тело, Ка и Ба*

\*\*\*\*\*

Из текстов, найденных в пирамидах, из множества надгробных надписей, а также из папирусов и книг таких античных авторов, как Геродот, с достаточной ясностью вырисовываются религиозные представления древних египтян.

Бог Хнум (изображавшийся с головой барана) создал человека из двух частей: тела и Ка. Тело бrenно, а Ка — бессмертно. Это Ка представляет собой часть великого, универсального Духа, источника энергии, которая все оживляет. Тело — лишь материя, которая без Ка не обладает способностью жить и дышать. В отличие от тела, Ка — духовно, вездесуще и вечно. Однако Ка не соответствует нашему представлению о *душе*. Один из крупнейших и наиболее авторитетных специалистов по данному вопросу Райнхард Грисхаммер писал о Ка:

«Скорее всего, в нем видели двойника человека или нечто вроде духа-покровителя, духа-защитника. Несомненно лишь то, что Ка означало определенную силу и могущество. Мы знаем, что обозначаемый словом Ка аспект личности человека с момента рождения пронизывает всю его последующую жизнь. Об этом свидетельствуют тексты и изображения» [7].

Наряду с Ка, каждый человек обладает также определенным *Ба*. Этим словом обозначается состояние, возникающее при объединении тела и Ка. Ба можно определить как сознание, как индивидуальную совесть, как психику или как информационное содержание жизни. Когда тело умирает, Ка соединяется с Ба. «Он пришел к своему Ка», — говорили об умершем древние египтяне. Тело после смерти становилось сброшенной оболочкой, а Ка и Ба, напротив, навечно

соединялись в бессмертном союзе и переходили в иное измерение, к богам и предкам.

Эта древняя точка зрения, на протяжении тысячелетий в той или иной форме представленная в различных религиях, сегодня стала особенно популярной. Названия изменились, а содержание осталось прежним. За всякой материей физика в конечном счете видит колебания. Мир атома, субатомных частиц, из которых состоит все наше мироздание, — это излучение, колебания. К примеру, электрон (составная часть любого атома) пульсирует со скоростью 1023 раз в секунду. Это число можно записать в виде единицы с 23 нулями. Физика, стремящаяся создать формулу мира, которая позволила бы все объяснить и увидеть мир гармоничным и взаимосвязанным, до сих пор не знает, что же является первопричиной всех колебаний. Эзотерики и философы, опираясь на чувства и разум, в свою очередь утверждают: мир един, любое явление так или иначе взаимосвязано со всеми остальными.

Дерево, животное, человек излучают колебания (Ка), но растение и животное не обладают чувством личной ответственности. Дерево, например, не осуществляет никаких действий, который можно было бы назвать правильными или неправильными, хорошими или плохими, логичными или нелогичными. Следовательно, у дерева нет души, нет личной ответственности (Ба). Только союз тела, Ка и Ба делает человека единственной в своем роде личностью, отличной от всех других индивидуальностей. Никто из нас — даже однояйцовые близнецы — не приобретает жизненный опыт одинаковым образом. Например, одно и то же событие радует людей в разной мере. Все мы остаемся людьми, складываемыми из одного и того же генетического материала, и в то же время все мы различны, среди нас нет двух одинаковых. Мы не просто рождаемся, мы еще и проходим процесс становления.

Все это замечательно, но так и не объясняет, для чего мумифицировать мертвое тело, пустую оболочку без Ка и Ба. У древних египтян постепенно складывалось представление о том, что Ка и после смерти остается соединенным с телом, что Ка нуждается в теле, чтобы вернуться в него. Для благоденствия Ка и Ба в загробной жизни тело должно было сохраняться. Мы не знаем, что привело египтян и некоторые другие народы к этой странной идее, которая противоречила их собственной вере. В соответствии с представлениями египтян, тело после ухода Ка и Ба становилось бесполезным грузом. Но идея, что тело тоже должно сохраняться, неизбежно вела к мумифицированию умерших и к строительству гробниц, надежных, как бастионы. Для защиты от грабителей и разбойников эти гробницы были окружены ловушками и лабиринтами, в которых легко было заблудиться. Чем богаче был умерший, тем больше сокровищ помещали в саркофаг вместе с телом. Это были не только золото, драгоценные камни или долгохранящиеся продукты. Любимые вещи, игрушки, украшения; даже постель и инструменты сопровождали мумию в царство теней. Умерший должен был благоденствовать в потустороннем мире и ни в чем не испытывать недостатка в том долгом путешествии, в которое отправлялся после смерти.

Найденные захоронения это подтверждают — при всей нелогичности такого мумифицирования и таких похорон. Трудно удержаться от искушения поинтересоваться, не были ли древние египтяне сумасшедшими? Или же мы чего-то не понимаем в этих захоронениях и письменах? Но все объяснения и истолкования древнеегипетских пышных похорон весьма приблизительны и противоречат какому бы то ни было практическому опыту и здравому смыслу. В чем же дело?

Во все времена алчные потомки грабили могилы предков. Хорошо защищенные и замаскированные гробницы фараонов не стали исключением. Их грабили не только в течение последних двух тысячелетий, но и в древности, когда все еще шло строительство этих сложных, величественных, причудливых по своей конструкции некрополей. Уже к началу царствования XVIII династии (приблизительно 1500 до н. э.) едва ли осталась хотя бы одна гробница фараона,

которую еще не успели ограбить. Из сохранившихся письменных свидетельств известно, что фараон Харемхеб (1319–1307 до н. э.) повелел снова привести в порядок разрушенную усыпальницу своего предшественника Тутмоса IV (1401–1391 до н. э.). К тому времени Тутмос успел провести в саркофаге 80 вполне безмятежных лет. Фараоны и жрецы точно знали, что умерший не забрал с собой своих сокровищ и любимых предметов в иной мир и не израсходовал их на жертвоприношения. Но вместо того, чтобы сделать правильный, разумный вывод о том, что мумифицирование и сооружение гробниц не имеют смысла, даже несмотря на то, что эта практика противоречила религиозной концепции духовного и бессмертного Ка, жрецы не оставляли своих стараний. Только место захоронений теперь перенесли в Долину царей неподалеку от Фив. В горах выдалбливали подземные ниши, окружали их ловушками и чудовищными обломками скал, а умерших ублажали еще большим количеством побрякушек, чем раньше. Об этом свидетельствует оставшееся нетронутым погребение Тутанхамона (1333–1323 до н. э.).

Опять что-то не сходится!

### *Спящие мертвецы*

\*\*\*\*\*

Двадцать три года назад в книге «Воспоминания о будущем» я высказал слишком смелое для того времени предположение, что древние египтяне верили не столько в духовное, сколько в телесное возрождение:

«Вероятно, именно поэтому забальзамированные покойники так заботливо обеспечивались всем, что было им необходимо в земной жизни. Иначе зачем понадобились бы им золото, украшения, любимые вещи? И поскольку вслед за умершими, несомненно еще заживо, отправляли некоторых слуг, погребая их в той же могиле, предполагалось, что прежняя жизнь продлится в загробной. Поэтому обряд погребения представлял собой подготовку усопшего к новой жизни. Сооружались гробницы с очень большим запасом прочности — чуть ли не в расчете на атомную бомбардировку. Такие захоронения могли бы выдержать любую бурю. Ценности, сопровождающие усопших в их потустороннем странствии, были совершенно неподвластны кризисам, потому что представляли собой золото и драгоценные камни» [8].

Я ссылаясь на книгу физика и астронома Роберта Эттингера [9], показавшего, каким образом можно подготовить тела умерших людей к последующему оживлению. А как обстоит дело сегодня?

В Соединенных Штатах Америки — разумеется, именно там! — существует «ACS» («American Cryonics Society») [4]. Математик А. Квайф, основатель и президент этого общества, категорически не согласен с тем, что смерть — явление неизбежное. Цель данной организации состоит в препарировании и замораживании тел усопших, чтобы позднее — спустя десятилетия, века или тысячелетия — снова их разморозить. Многого уже удалось достигнуть в исследованиях на животных. Доктор Пол Эдвард Сегалл из «ACS» заявляет, что подверг свою собственную собаку глубокой заморозке и разморозил ее через 15 минут. Собака после этого виляла хвостом. Сотни подобных экспериментов провели на хомяках, и каждое пятое животное

снова оживало после заморозки. Объектом таких исследований были также кошки, рыбы и черепахи. Результаты оказывались весьма обнадеживающими. У животных отсасывали кровь и заменяли ее раствором, устойчивым к воздействию низких температур. Кровь замораживали, клетки при этом разрушались. Обескровленные тела помещали в специальные резервуары с жидким азотом при температуре минус 196 °С. Что касается людей, то здесь важное значение имеет извлечение из тела мозга и некоторых особенно чувствительных органов и хранение их в отдельных емкостях. В настоящее время подобные вещи уже осуществляются при транспортировке органов для трансплантации. История о Франкенштейне становится реальностью.

Несколько лет назад я посетил большую погребальную пирамиду недалеко от Орландо (Флорида, США). Здесь гроб с телом умершего не закапывают в землю и не сжигают, а устанавливают в выдвижном ящике с низкой температурой. На каждом ящике — табличка с персональными данными усопшего. Указана на табличке и причина смерти. В центре пирамиды находится устланный коврами поминальный зал. Родные и близкие могут в любое время навещать тех, кто покоится в этой пирамиде. Бесшумные лифты движутся между этажами внутри пирамиды. И над живыми, и над мертвыми непрерывно звучит тихая органная музыка.

Какие выводы сделают археологи, обнаружив через три с половиной тысячи лет замороженных или мумифицированных покойников в герметически закрытых вакуумных выдвижных ящиках? Три с половиной тысячи лет — это как раз тот период времени, что отделяет нашу цивилизацию от древнеегипетской. Предвижу упрек, что сравнивать мумифицирование в Древнем Египте и глубокое замораживание в наши дни нельзя: ведь в Древнем Египте, провозжая мумифицированных покойников в иной мир, их благословляли и напутствовали заклинаниями, о чем свидетельствуют сделанные археологами находки. Из такого рода советов и указаний, как вести себя после смерти, возникла египетская «Книга мертвых». Справедлив ли этот упрек?

Тот, кто при жизни заранее согласен, чтобы после смерти его тело подвергли глубокой заморозке, да еще хранили в отдельных емкостях его мозг и внутренности, рассчитывает на телесное воскрешение. Оставшимся в живых это не мешает сопровождать его уход в морозильную камеру скорбными стихами и псалмами: «Радуйся жизни в лучшем мире» или «В твоей новой жизни ты будешь избавлен от болезни, которая так терзала тебя здесь. Всемогущий и вечный Бог да защитит тебя на твоём пути и да будет Он к тебе милосерден».



*В египетских музеях удивляешься маленькому зоопарку, канопам и мумифицированным животным, например, соколу и ибису.*

На основании такого рода текстов будущие археологи могли бы прийти к выводу, что умершие верили во вторую жизнь в потустороннем мире. Как бы не так! Можем ли мы с достаточной уверенностью в своей правоте сказать, что знаем, какими мотивами руководствовался живший четыре тысячи шестьсот лет назад фараон, когда повелел соорудить для себя пышное надгробие на все времена? По примеру великих владык каждый хотел, чтобы и его тело после смерти мумифицировали. Первоначальная цель, связанная с надеждой на телесное воскрешение, постепенно была забыта.

При содействии жрецов, извлекавших из своего труда немалую выгоду, в Египте начался культ мумий, не имеющий себе равных в мире. Возникли новые профессии, связанные со вскрытием тел, их потрошением, бальзамированием. На мумифицирование трупов работали целые отрасли. Выдалбливались саркофаги из гранита, алебаstra и древесины, осуществлялись поставки меда, воска, мазей, благовонных масел и соды (едкого натра) в огромных количествах, а также миллионов похожих на вазы сосудов для внутренностей и мозга, производилось несколько миллионов метров ткани для заворачивания в нее мумий.

Что же стало с этим множеством обернутых тканью тел?

Когда царством фараонов завладели римляне, наблюдение за могилами, прежде осуществлявшееся жрецами, прекратилось. Тысячи могил подверглись разграблению, мумии и саркофаги использовались как топливо. С проникновением в Египет во II в. и. э. христианства монахи принялись разрушать подземные галереи, где мумии нередко были свалены штабелями, как попало. В эпоху Средневековья Европу охватило какое-то гротескное лихорадочное увлечение мумиями. Их восхваляли и рекламировали как лекарственные средства. Отдельные части мумий, их оболочку, порошок и пасту из них рекомендовали для лечения параличей, сердечной недостаточности, болезней печени, желудочных отравлений, эпилепсии и даже переломов. Начался массовый экспорт мумий из Египта, европейские аптекари боролись за ценный товар. «Немного мумии» было в каждой домашней и походной аптечке, порошок из мумии глотали или использовали в виде мазей и присыпок. Этот «фармакологический бум» продержался около двух столетий, а затем началось то, что французский врач и исследователь мумий Анж-Пьер Лека назвал «египтоманией» [10]. Мумии стали предметом коллекционирования. Их выставляли в музеях и на ярмарках, как рыцарские доспехи, помещали в парадных залах богатых особняков, демонстрировали в общедоступных хранилищах. В последнем столетии один предприниматель из штата Мэн (США) начал использовать мумии в качестве сырья для производства бумаги. К большому огорчению предприимчивого фабриканта, содержащиеся в мумиях смолы и битум окрашивали бумагу в бурый цвет. Однако такой оборот дела дал импульс новому производству — производству оберточной бумаги! Бурые листы, оказавшиеся непригодными в качестве писчей бумаги, поставлялись в виде роликов предприятиям розничной торговли. Так вот мумии стали служить в качестве упаковочного материала — «обертками из вечности» [11].

### *Миллионы животных в бинтах*

\*\*\*\*\*

Человек — это сгусток страхов, радостей, печалей и надежд. Умирают родители, возлюбленные, дети, друзья. У человека нет выбора, он вынужден примириться с неизбежностью смерти. Продолжают ли умершие свое существование после смерти? Хорошо ли

им в другой жизни? Страдают ли они? Заканчивается ли все со смертью — или же боги и духи призывают нас к ответу за наши земные дела? Этого мы не знаем. Пять тысяч лет истории человечества так и не дали ответа на эти вечные вопросы. Нет ни одного подтвержденного естественными науками доказательства, что существует жизнь после смерти или что после смерти человек может родиться заново. Конечно, существует масса книг на эту тему, я сам прочел их целое множество. В основе этих книг лежат либо религиозные представления, либо философские послышки, либо мистические учения, — или же эти книги представляют собой рассказ о личном опыте. В таких книгах говорится о потустороннем, о сознании, свободно путешествующем в каких-то сказочно красочных сферах, о том, как люди входят в подобный гипнотическому транс и переживают расширение сознания. Мне приходилось немало читать о такого рода опытах, я даже сам как-то попробовал пережить состояние транса.

Некоторые исследователи пытаются общаться с умершими и зафиксировать их голоса с помощью магнитофона. Кому-то даже удается получить телевизионное изображение потустороннего мира на мониторе. Иногда результаты выглядят вполне убедительно, однако ни один специалист в области естественных наук не принимает их всерьез. Ему необходимы эксперименты, которые могут быть воспроизведены в любое время, и данные, не допускающие никакой иной интерпретации, кроме той, что они доказывают возможность повторного рождения или жизни после смерти. Рассказы о личных переживаниях под гипнозом или без него в естественных науках ничего не значат.

Люди постоянно ищут ответ на вопрос о том, что ждет нас после смерти. Жизнь столь мучительна, полна страданий — так неужели она закончится ничем? Жизнь так коротка, а смерть — это небытие навсегда? Нет! Этого не должно, не может быть! У жизни должен быть какой-то смысл, открывающийся людям после смерти.

Древних египтян подобные мысли терзали точно так же, как нас. Тот, кто ищет ответы на вопросы, находит их. Поскольку мы ни за что не хотим согласиться с окончательным и непоправимым уходом из жизни, в нашем сознании вспыхивает искра надежды. Есть шанс избежать смерти, и этот шанс — второе рождение. И не имеет значения, будет ли это второе рождение духовным или телесным. Прочная, неколебимая вера в повторное рождение и лучшее существование превращается в смысл жизни. У обретенной надежды вырастают крылья. Становится легче терпеть и переносить тяжелый повседневный труд, страдания, горе, несправедливость. Из этой надежды на повторное рождение возникают (в наши дни) такие общества, как «ACS», и точно так же возникали (в древности) религиозные организации, утверждавшие необходимость мумифицирования умерших.

Все это понятно и объяснимо, — в конечном счете, речь идет о личном бессмертии. Но что побуждает целый народ к тому, чтобы мумифицировать миллионы и миллионы животных? То, что какая-нибудь зажиточная леди хочет похоронить свою комнатную собачку или любимую кошку как человека, уже никого не удивляет — об этом свидетельствуют специальные кладбища домашних животных. Одиночество во все времена порождало особое отношение людей к домашним животным, над которым нередко посмеиваются. Но почему мумифицировали еще и сотни тысяч крокодилов, змей, бегемотов, ежей, крыс, лягушек и рыб? Они ведь никоим образом не относились к числу домашних животных? Вот список (неполный) животных, которых мумифицировали древние египтяне [12]:

Бык	Корова
Баран	Овца
Коза	Ангилопа
Газель	Собака
Волк	Павиан
Крокодил	Ласка
Землеройка	Крыса
Змея	Лев
Кошка	Медведь
Рысь	Заяц
Еж	Бегемот
Летучая мышь	Лягушка
Рыбы	Угорь
Выдра	Ибис
Сокол	Орел
Коршун	Ястреб
Сова	Ворона
Ворон	Голубь
Ласточка	Удод
Аист	Гусь
Жуки	Скорпион

Одним их самых знаменитых и, несомненно, самым успешным археологом из всех, кто проводил раскопки в Саккаре, является доктор Уолтер Брайан Эмери (1903–1971). Еще будучи начинающим египтологом, он входил в состав археологической экспедиции, которая натолкнулась неподалеку от храмового города Арманта (Южный Он) на подземные ходы Бухеума (с саркофагами для животных). С 1935 г. Уолтер Брайан Эмери производил раскопки исключительно в Саккаре. Он открыл древнейшие захоронения фараонов из I династии вместе с могилами слуг, которые были обречены на смерть и похороны вместе со своим господином. Когда в 1964 г. Уолтер Брайан Эмери раскопал относительно позднее захоронение времен Птолемея (приблизительно 330 лет до завоевания Египта римлянами), на глубине 1,25 м он обнаружил останки быка, некогда завернутого в материю. Шестью — метрами глубже был найден кувшин с конической крышкой. Эмери тщательно исследовал пространство вокруг него и обнаружил справа и слева другие кувшины такой же формы. На некоторых из них был знак бога Луны Тота. Больше 500 кувшинов нашел в этом месте Уолтер Брайан Эмери, и в каждом кувшине находилась мумия ибиса.

Всего лишь в нескольких метрах в восточном направлении от могилы № 3510, относящейся к III династии (3649–2575 до н. э.), Эмери обнаружил на десятиметровой глубине колодец, доверху заполненный мумиями ибисов. Все участники раскопок были поражены, когда оказалось, что этот колодец вел в длинный, изогнутый главный ход, от которого ответвлялись больше 50 боковых коридоров, в свою очередь ветвящихся на шахтные стволы. Всего в этом лабиринте длиной в несколько километров было около полутора миллионов мумий ибисов [13]. Все птицы были тщательно препарированы, забинтованы и помещены в кувшины, формой напоминающие вазы. Эти заполненные кувшины лежали вплотную друг к другу. В главный вход, высота которого составляла 4,5 м, а ширина — 2,5 м, можно было бы свободно въехать на тракторе. Этот подземный лабиринт, о котором еще в начале XVIII в. упоминал путешествовавший по Египту француз Поль Лука, писавший, что прошел по нему больше четырех километров, до сих пор не изучен до конца. Входы в лабиринт, открытые Уолтером Брайаном Эмери, сегодня вновь засыпаны песком. Какова же судьба миллионов мумий ибисов? Может быть, в скором времени какой-нибудь торговец керамикой откроет, благодаря этим



находкам, свое дело. Полтора миллиона ваз ждут своих покупателей.

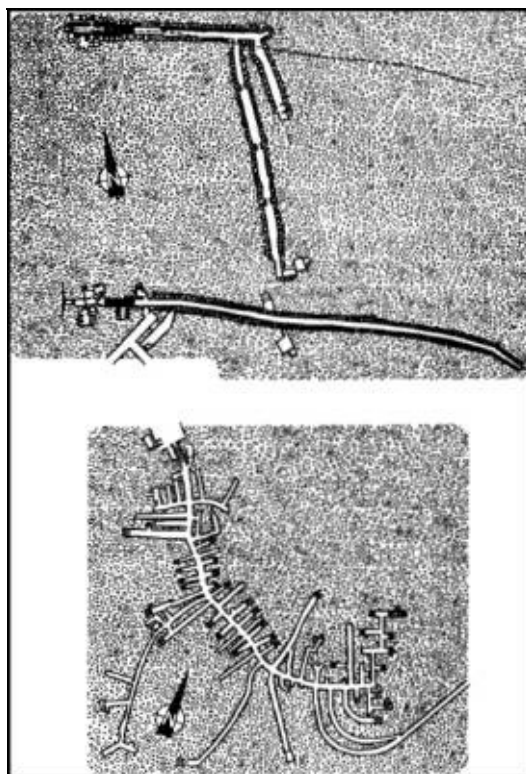

*План подземной, частично двухэтажной «Птичьей галереи» в Саккаре.*

Что касается количества птиц, то здесь рекордной является находка мумий ибисов возле Туна-эль-Джебель. Туна-эль-Джебель находится недалеко от древнего храмового центра Гермополиса, примерно в 40 км южнее Эль-Минии. Египтологи обнаружили в этом месте подземное кладбище животных, площадь которого составляет 16 гектаров. Археологи, производившие раскопки, миновали две штольни и проникли в настоящий город в скалах — с улицами, тупиками и множеством закоулков, буквально набитых мумиями ибисов, а также мумиями соколов, фламинго и павлинов. Одних только мумий ибисов в этих катакомбах оказалось 4 миллиона! Известно, что Гермополис с находящимся в семи километрах к западу от него Туна-эль-Джебелем до прихода греков и римлян почитали как место паломничества и город священных животных. Древнейшим памятником этого некрополя считается пограничная стела фараона Эхнатона (1365–1347 до н. э.). Тысяча триста лет отделяют период римского владычества от времени правления Эхнатона. Какой же силой убеждения должна обладать религия, способная на протяжении столь долгого времени сохранять в умах людей одни и те же представления? Кто знает, может быть, еще будут найдены захоронения животных, на тысячу лет более древние, чем некрополь, обнаруженный в Туна-эль-Джебеле.

### *Сундуки для павианов*

\*\*\*\*\*

Теперь речь пойдет об Абидосе. Абидос расположен приблизительно в 560 километрах вверх от Каира по течению Нила. Это место особенно важно в археологическом отношении, так

как найденные здесь могилы относятся к периоду I и II династий, т. е. ко времени, от которого сегодня нас отделяют пять тысяч лет. Абидос был центром культа Осириса, бога, которому подчинялось все, что происходило на земле. Именно Осирис дал людям такие полезные умения, как возделывание земли и выращивание винограда, за что его стали называть «Совершенным». У Осириса был брат по имени Сет. Он позавидовал Осирису, потому что того все любили. Зависть заставила Сета убить Осириса и расчленил труп брата, бросив части тела в Нил. Легенда гласит, что голова Осириса захоронена в Абидосе. Неудивительно, что первые фараоны избрали Абидос местом своего погребения: здесь они оставались поблизости от почитаемого ими Осириса. В Абидосе были найдены не только роскошные гробницы фараонов, но и могилы дворцовой челяди, высших сановников и даже женщин из гарема, которые должны были последовать за своим властелином в потусторонний мир. По своей или чужой воле отправлялись они в этот путь, мы не знаем, известно лишь то, что захоронение в Абидосе считалось большой честью.

Именно поэтому довольно трудно понять, почему как раз в священной земле Абидоса было погребено такое множество мумий собак. Когда в начале XX в. археологи открыли вход в одну засыпанную камнями камеру, они обнаружили внизу подземные ходы высотой в полтора метра, а шириной — в два. Эти коридоры заканчивались погребальными нишами, доверху заполненными мумиями собак. Мумии были завернуты в белые покрывала и лежали штабелями, беспорядочно сваленные друг на друга. Вынести их из подземелья оказалось невозможно: от малейшего прикосновения мумии разваливались на части — просто рассыпались в прах. Среди мумий нашли несколько масляных ламп, какими пользовались римляне в I в. до н. э. Исходя из этого предполагается, что мумии пролежали в могилах Абидоса некоторое время (а может быть, и не одно тысячелетие) до того, как в Египет пришли римляне. Возможно, именно римляне — «грабители могил» оставили свои лампы в этом удушливом подземелье.

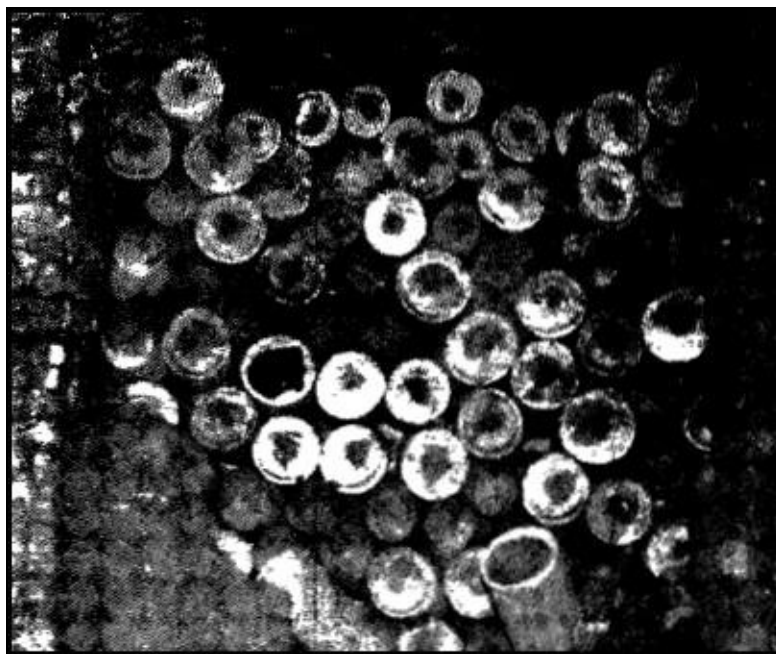

В этих емкостях, похожих на гильзы, доктор Уолтер Брайан Эмери обнаружил миллионы(!) забальзамированных птиц. Эти снимки сделаны в подземной галерее соколов в Саккаре.

Мумии животных встречаются в огромном количестве. Но это лишь верхушка айсберга. Вспомним, что пока изучено лишь 20 % района Саккары! Неумолимому археологу Уолтеру Эмери, обнаружившему здесь миллионы мумий ибисов, удалось сделать еще одну сенсационную

находку. В ходе раскопок храма времен фараона Нектанеба I (380–322 до н. э.) Эмери открылась тесная камера, откуда можно было спуститься в подземные ходы, расположенные на еще большей глубине. По обеим сторонам главного коридора находились прямоугольные ниши, высеченные в скальном грунте. В каждой нише стоял деревянный сундук, внутри которого лежала обернутая повязками мумия павиана. Ступни животных были погружены в известь или гипс, — вероятно, для того, чтобы прямоугольные деревянные саркофаги были более устойчивыми.

Главный ход, достигавший в длину 200 м, шел в юго-восточном направлении и заканчивался продолговатым помещением без ниш. Эмери и его спутники осветили зал лампами и увидели кругую лестницу. Она вела в еще более глубокое подземелье, бесконечно долго тянущееся в направлении с востока на запад. Ниши здесь лепились одна к другой, как жемчужины в ожерелье, и в каждой нише находился вертикально стоящий деревянный ящик с мумифицированным павианом. Когда Эмери распорядился убрать строительный мусор из верхней галереи, рабочие натолкнулись на слепки частей человеческого тела. Здесь были гипсовые руки, ноги, головы и даже парики. Французский египтолог Жан-Филипп Лауэр, бывший в свое время сотрудником Уолтера Эмери, а потом ставший одним из крупнейших знатоков Саккары, в этой связи отмечал:

«Несомненно, здесь мы имели дело с «медицинскими заклинаниями», помещенными сюда паломниками, которые искали исцеления. Цель их могла заключаться как в том, чтобы сообщить богу о своей болезни в соответствующей части тела, так и в том, чтобы таким образом выразить свою благодарность за уже свершившееся исцеление» [14].

Эмери распорядился, чтобы галереи с мумиями павианов продолжали очищать от мусора. Он предполагал, что его ждут новые сюрпризы. Уолтер Эмери был неутомимым археологом, всегда готовым вести раскопки, и, подобно Огюсту Мариету, обладал чутьем на открытия. И оно его не подвело. В расположенном на большей глубине ярусе подземелья с мумиями павианов была обнаружена ниша, служившая соединительным проходом в новые комплексы подземных лабиринтов. Один из этих ходов был «снизу доверху заполнен мумиями ибисов в неповрежденных керамических кувшинах. Тысячи этих мумий загоразживали проход» [14]. Во время раскопок 1970–1971 гг. экспедицией Эмери были найдены мумии хищных птиц. Общее количество мумий орлов, соколов, коршунов, воронов и ворон можно было оценить лишь приблизительно. Такой специалист как Жан-Филипп Лауэр, знающий гигантскую сеть подземных ходов не понаслышке, говорит о количестве, которое «несомненно, могло достигать нескольких миллионов» [14]. Всего, насколько известно в настоящее время, египтяне почитали как священных и мумифицировали 830 видов птиц.

Эмери был уверен в том, что эти ходы каким-то образом связаны с надземными постройками, относящимися ко времени III династии (2649–2575 до н. э.). Судьба, однако, не позволила ему доказать свою правоту. В ходе работ, целиком и полностью захвативших Эмери, у него случился инсульт.

### *Танец мумий и чары мертвых*

\*\*\*\*\*

Затраты Древнего Египта на миллионы и миллионы мумий животных дают основания призадуматься. Священные, посвящаемые богам формы жизни? Пожалуй, именно так и обстояло дело. В Индии, например, коров до сих пор считают священными животными. Однако там никому не приходит в голову втирать в тело мертвой коровы благовонные масла, с огромным трудом это тело высушивать, искусно заворачивать его в ткань, помещать в огромный саркофаг и хоронить в могиле, которую придется в поте лица выдалбливать в скале. Между прочим, и у египтян корова считалась священным животным. Кто у кого перенял этот культ?

В Египте мумифицировали не только птиц, павианов и собак. В сосудах, похожих на вазы, лежали также яйца ибисов. Иногда их количество составляло от 40 до 100 штук. Каждое яйцо в отдельности было тщательно завернуто в ткань. В некрополе Тебтинис, одном из подземных кладбищ, которое находится западнее Нила в оазисе Мединет-эль-Фаюм, насчитали более 20 000(!) мумифицированных крокодилов! Между изъеденными насекомыми и рассыпающимися от времени мумиями крокодилов были найдены глиняные кувшины с аккуратно уложенными в них крокодильими яйцами. Из произведений античных авторов известно даже название одного еще более крупного лабиринта для захоронения священных крокодилов — *Сухейон*. Однако установить его местонахождение не удалось до сих пор.

В своей страсти к мумифицированию, охватившей их в древности, египтяне не щадили даже змей и лягушек. Различных ядовитых змей, которые в Египте водятся в изобилии, натирали благовонными мазями, заворачивали в узкие полоски льняной ткани и затем помещали в продолговатые деревянные саркофаги. Мумифицированных лягушек в повязках плотно укладывали в небольшие бронзовые сосуды. А жрецы из города Эсна, располагавшегося на 50 км выше современного Луксора, специализировались даже на мумифицировании рыб. Такие мумии находят тысячами — от самых мелких до самых крупных видов. Тщательно обернутые тканью мумии рыб находятся в специально отведенном для них некрополе в десяти километрах к западу от города Эсна.

С позиций современного человека абсурдная страсть к мумифицированию может быть объяснена лишь религиозными мотивами. Древние египтяне считали животных священными и верили в то, что и у животного есть Ка, и это Ка в своей новой жизни нуждается в теле, с которым сосуществовало в земной жизни. Если подходить к этому вопросу с экономической точки зрения, то ситуация представляется по меньшей мере бессмысленной. Множество ценных предметов и благородных металлов перетекало в саркофаги и могилы, огромное количество труда затрачивалось на бесполезное мумифицирование со всеми сопряженными с ним замысловатыми операциями. Зачем? Ради пустых оболочек? Но ведь тысячелетний опыт и повседневные наблюдения должны были подсказать египтянам, что с этими оболочками ничего не произойдет. Абсолютно ничего. Никогда, ни разу не оживало содержимое повязок мумий, ни одна мумия крокодила никогда не зашевелилась и не выползла из льняного кокона, ни разу в гнетущей тишине некрополей не послышался собачий визг или лай. Нет ни малейших сомнений в том, что египтяне чтили животных еще в доисторические времена, обожествление животных не было внушено египтянам жрецами фараонов. Как же должны были эта вера или это заблуждение владеть умами людей, чтобы пережить тысячелетия египетской истории?

Этот вопрос не давал покоя уже авторам античной эпохи. В 86-й главе своей первой книги Диодор Сицилийский писал:

«Это удивительное и просто невероятное обожествление животных египтянами весьма смущает тех, кто пытается отыскать и обосновать причины явления. Воззрение жрецов по этому поводу должно, как мы уже говорили в связи с их верой в богов, оставаться в тайне; однако народ Египта указывает три причины, первая из которых

абсолютно сказочна и вполне соответствует наивности и простоте людей, живших в старину. Вот эта причина:

Египтяне говорят, что самые первые боги из-за своей малочисленности были побеждены более многочисленными, дерзновенными и жестокими людьми, населявшими землю. Победенные людьми боги преобразились в животных и благодаря этому сумели избежать насилия со стороны людей. Когда же впоследствии боги добились господства над всем миром и надо всем, что в мире существует, то оказались благодарны и милостивы к тем, кто был причиной их спасения. Тогда-то боги и объявили животных священными.

Вторая причина такова: согласно легенде когда-то давным-давно египтяне проигрывали многие битвы из-за беспорядка в своих войсках. Тогда им пришла в голову мысль дать отдельным отрядам знаки отличия. Этими знаками стали изображения животных, которые египтяне чтут и поныне. Рисунки тех или иных зверей укреплялись на копьях, которые несли предводители, благодаря чему каждый воин теперь знал, к какому отряду он принадлежит...

Третьей причиной считают ту пользу, которую каждое из этих животных приносит всему обществу и отдельным людям...»

Все это, как со всей определенностью отмечает Диодор Сицилийский, лишь народные представления, так как мнение жрецов о причине обожествления животных должно было «оставаться в тайне». Уже тогда!

Греческий писатель Лукиан (ок. 120 — ок. 190 н. э.), уже в почтенном возрасте ставший секретарем правителя Египта, писал, что обожествление египтянами животных имеет астрологическую природу. В разных местах этой страны жители почитали различные небесные знаки и соотносили их с местными животными. Другие писатели древности оспаривают данное утверждение. Они считают, что животных чтили из страха или потому, что звери совершали чудеса. Диодор Сицилийский рассказывает об одном таком чуде:

«Но об этих животных из уст в уста передают также еще и другую легенду. Как будто бы один старый царь по имени Менас, преследуемый своими же собственными собаками, вбежал в воду Меридского озера, где его чудесным образом подхватил крокодил и перенес на себе на другой берег».

Все эти объяснения не более чем легенды, вызывающие у современного человека ироническую улыбку. Но может быть, за этим кроется нечто более существенное, какая-то непонятная нам древняя истина, известная лишь жрецам и посвященным? Доктор Теодор Хопфнер, основательно изучивший культ животных в Египте и знакомый со всеми рассказами античных авторов на эту тему, в свое время резюмировал:

«Ни один из этих фактов не объясняет, почему египтяне вообще прониклись идеей воплощения богов в животных. Воплощение душ умерших людей в животных может быть /признано причиной культа животных в столь же малой степени, как и воплощение в них богов, поскольку о переселении душ... для египтян вообще не могло быть и речи» [12].

Что же дальше? Интересен следующий факт: среди того или иного вида животных священными считались не все, а лишь вполне определенные особи. Не каждую газель, не каждую собаку, не любую корову и не всякого быка жрецы признавали священными, а лишь

отдельных животных с теми или иными не вызывающими сомнений качествами. Вот что писал Геродот о священных быках-Аписах с черно-белыми пятнами:

«Так называемый Апис имеет следующие отличительные признаки: он черен; на лбу у него должно быть четырехугольное белое пятно, на спине — изображение орла; волосы на хвосте у него очень густые, а под языком заметно изображение жука».

Такого вот особенного быка (именно такого!) почитали еще в доисторическом Египте. Неведомые нам далекие предки видели в божественном быке существо, явившееся из Космоса, творение бога Пта. Об этом древнейшем почитании быков свидетельствуют каменные плиты с изображением бычьих голов, украшенных звездами. Они были найдены в Абидосе. Не менее убедительное свидетельство культа священных быков — золотые диски в виде Солнца, которые укрепляли между рогами священных быков-Аписов. Греческий историк и философ Плутарх (ок. 45 — ок. 127 н. э.) писал, что священный бык рождается не естественным путем, а из луча лунного света, падающего на землю. Такого рода представления отражены на стеле, найденной Огюстом Мариетом в Серапеуме. Там над изображением Аписа написано: «У тебя нет отца, ты явился с неба». Нечто подобное отметил и Геродот: «Египтяне утверждают, что землю, прежде чем она принесет Аписа, оплодотворяет луч с неба».

Когда-то в глубокой древности грозные боги затеяли игру с Аписом (и другими животными), и произошло это в тот момент, «который мы уже больше никогда не сумеем установить как исторически достоверный» [15]. Таким образом, истоки культа животных можно отнести к области мифов, которая скрыта туманом противоречивых деяний богов, непонятных человеку. Эти боги, родившиеся не на земле, а происходившие откуда-то извне, творили чудеса, делали то, что казалось людям невозможным и непостижимым. Они, эти боги, пробуждали животных к жизни, жили в животных, действовали через животных. Именно животные были теми существами, которые приносили богам сведения о людях, животные помогали богам в их борьбе между собой и в борьбе против людей. Боги сотворяли и новых животных, а также сочетания разных видов животных, которые невозможны в природе — двуполых существ, чудовищ и разного рода сфинксов. Все это было за пределами понимания людей, едва вышедших из каменного века. Человеческая фантазия, какой бы она ни была богатой и свободной, нуждается в стимулах. Ничто не может появиться из ничего, и это справедливо и в отношении мифологии.

### *Животные на чертежной доске*

\*\*\*\*\*

В предыдущей книге [16] я высказал предположение, которое с тех пор продолжает получать подтверждения. Его нетрудно и даже заманчиво было бы связать с культом животных, принятым у древних народов. Я рассматривал развитие и потенциальные возможности генной инженерии и утверждал, что в недалеком будущем генетики сумеют создать новые, не существовавшие ранее виды живых существ и станут скрещивать между собой ныне существующие, но не скрещивающиеся в природе виды. Приведу соответствующую цитату:

«Развитие происходит скачкообразно и доказывает, что практика может опережать самые смелые предположения. В апреле 1987 г. Американское патентное

ведомство объявило, что в будущем патентом будут защищаться и «многоклеточные живые организмы», коль скоро в основе создания этих организмов будет лежать программа, не встречающаяся в природе. Был легализован процесс развития, давно уже ставший практикой: до марта 1987 г. в США было сделано уже более 200 патентных заявок на производство генетически модифицированных микробов, которые, к примеру, нейтрализуют разлившуюся нефть или вырабатывают инсулин. В апреле 1987 г. было подано 15 заявлений о выдаче патента на животных, которых нет в природе. Так, например, ученым из Калифорнийского университета удалось биотехническим путем создать помесь овцы и козы. У этого существа, выведенного в лаборатории, передняя часть тела была как у овцы, а задняя — как у козы. Перепуганных и разгневанных критиков успокоили, сказав им, что этот монстр — лишь прототип серии животных, модель которой калифорнийские дизайнеры животных обещали улучшить.

Кто теперь станет утверждать, что летающих лошадей никогда не было и не может быть, потому что не может быть никогда?! Летучие мыши и летучие рыбы существуют уже многие тысячи лет. Являются ли они подвидами, возникшими в процессе естественной эволюции, или же представляют собой лабораторный продукт, произведенный посетившими Землю представителями какой-то внеземной цивилизации — вот вопрос, который теперь нельзя игнорировать и от которого нельзя отмахнуться».

Это написано два года назад. Время идет очень быстро.

В 1976 г. в Калифорнии была основана биотехнологическая компания «Джинентек». В задачи этой организации входили исследование и коммерческая оценка практического применения медикаментов, производимых с помощью методов геной инженерии. В первые годы своего существования фирма лишь тратила средства на инвестиции и заработную плату своих сотрудников, и никто всерьез не верил в успех дела. Но вскоре годовой оборот компании «Джинентек» возрос до 250 млн. долларов. Подобные фирмы быстро распространились по всему миру — их существует уже около трехсот. Что они производят? Что еще придумал этот бессердечный капитализм? Уже в 1979 г. биотехнологической компании «Джинентек» удалось клонировать ген, ответственный за выработку инсулина в организме человека. Через год те же успехи были достигнуты с интерфероном-альфа. Вскоре методом геной инженерии был получен препарат протропин, гормон роста, благодаря чему оказалось возможным устранять задержки и нарушения развития у детей.

На производство этих и тому подобных продуктов выдаются лицензии. А лицензии приносят деньги. «Джинентек» в ближайшем будущем рассчитывает получить патент на препарат, который способен привести к удивительным результатам в лечении ран. Эффект предполагается такой же, как в древних мифах, где раны волшебным образом заживают едва ли не за одну ночь.

Ежедневная газета «Вельт» 13 июня 1988 г. сообщила:

«Один из самых дерзких проектов молекулярной биологии — полная расшифровка человеческой наследственности — в настоящее время приобретает конкретные очертания. На расшифровку генома предполагается затратить три миллиарда долларов, ученые обсуждают этот проект уже в течение двух лет, в своей дискуссии нередко приводя противоречащие друг другу аргументы... В течение нескольких ближайших лет, с большими затратами на персонал и аппаратуру, ученые

собираются детально проанализировать весь наследственный аппарат человека» [17].

Ученые, разумеется, осуществляют свои намерения. Насквозь «прозрачный» человек — дело ближайшего будущего. Проект расшифровки генома касается, однако, не только человека, но и других организмов. Ведь все мы в родстве между собой. Генетики Техасского университета уже создали метод, с помощью которого можно посредством манипуляций с генами так изменять животных, что их сразу же удастся отличить от естественных. Процесс не так уж сложен. В измененные гены вводят дополнительный ген, который вызывает образование в организме люциферазы. Люцифераза — это фермент, которому светляки обязаны своим фосфоресцированием. Этот фермент передается по наследству — ген, ответственный за люциферазу, наследуют все потомки. Чтобы установить, происходит ли данное животное из того или иного поколения генетически измененных животных, достаточно совсем небольшой тканевой пробы. После обработки определенными химическими веществами она начинает светиться.

Для меня всегда было загадкой, как это боги из мифов умудряются сразу же отличить «избранных» особей от всех остальных представителей того же вида или рода. Завеса над этой тайной приподнялась.

Доктор Тони Флинт, директор лондонского зоопарка, недавно основал «банк животных». Банк создан не для денежных операций скотоводов, а для накопления яйцеклеток, спермы, эмбрионов и прочего генетического материала тех видов животных, которым грозит вымирание в ближайшие 20 лет. Благодаря «банку животных» генетики дают шанс этим видам возродиться в будущем. Генетики становятся подобны богам?

### *Манефон и Евсевий — двое свидетелей*

\*\*\*\*\*

Может быть, с моей стороны слишком смело утверждать, что будущее уже было в мистическом прошлом? Может быть, одно с другим не имеет и не может иметь ничего общего? Мог ли столь необычный бык Апис возникнуть в результате манипуляций с генами? Я хотел бы предоставить слово двум свидетелям, которые на пару тысяч лет старше, чем я.

Имя первого свидетеля — Манефон. Он был ученым и верховным жрецом священных храмов в Египте. Греческий историк Плутарх в своих сочинениях упоминает Манефона как современника первого царя династии Птолемея (304–282 до н. э.). Согласно Плутарху, в это время была найдена некая загадочная массивная скульптура, неизвестно кого изображавшая. Царь повелел установить ее в Александрии, и жрец Манефон оказался единственным человеком, который объяснил царю, что «загадочная фигура — это Серапис» [18]. Манефон жил в Себеннитосе, городе, расположенном в дельте Нила, где и составил свой трехтомный труд по истории Египта. Он был очевидцем крушения трехтысячелетней империи фараонов и создал летопись и богов этой империи, и ее правителей. Подлинный текст, сочиненный Манефоном, исчез, однако существенно важные отрывки из его книг сохранились в сочинениях греческого историка Юлия Африканского (ум. в 240 г. н. э.).

Второй свидетель — тоже историк. Его имя Евсевий. Он умер в 339 г. н. э., был епископом Кесарии и вошел в историю церкви как раннехристианский летописец. Евсевий цитирует труды Манефона в числе многих других источников, о чем он и говорит во введении к своей «Истории»:



«Я перечитал многие разнообразные сочинения по истории предков: изучал то, что писали халдеи и ассирийцы и, в частности, то, что писали египтяне...» [19].

Манефон и Евсевий во многом дополняют друг друга, хотя Евсевий нередко вставляет христианские поучения там, где Манефон дает только строгие и нейтральные цифры и факты. Манефон начинает свои исторические сочинения с перечисления богов и полубогов, указывая при этом годы их правления, что привело археологов в замешательство [20]. Получается, что боги правили Египтом 13 900 лет, а полубоги — еще 11 000 лет. (Я еще вернусь к этому утверждению.) Богами, согласно Манефону, были созданы различные существа, чудовища и всевозможные гибриды. Это подтверждает и епископ Евсевий:

«И там же были некоторые другие чудовища, часть из которых произошла сама собой; и они породили людей с двумя крыльями; но были и люди с четырьмя крыльями и двумя лицами и с одним телом и двумя головами, женщины и мужчины и двуполые существа — одновременно и мужчины и женщины; а были еще и люди с рогами на голове и ногами как у козы, и такие, у которых ноги как у лошадей, или спереди они были похожи на людей, а сзади — на лошадей, они имели формы кентавров; они породили также быков с головами как у людей, и собак с четырьмя телами, у которых хвосты наподобие рыбьих хвостов из задних частей торчали; и лошадей с собачьими головами; а также других чудовищ с лошадиными головами, а телом человеческим, но хвостатым, как у рыб; да еще породили они и всяческих похожих на драконов чудовищ, и рыб, и рептилий, и змей и много всяких диковинных тварей, очень разных по формам и не похожих друг на друга» [19].

### *Гермафродиты*

\*\*\*\*\*

Это уже слишком! Такое надо прочесть 2–3 раза, хорошенько сосредоточиться и ждать, пока смысл прочитанного дойдет до сознания. Как все это было в действительности? Могли ли существовать «двукрылые люди»? Может быть, все это бессмыслица? Но почему тогда мы встречаем во всех крупных музеях мира скульптуры и рельефные изображения этих существ, неподвижно глядящих на нас из глубины веков? Только там, на этих изображениях, нет табличек с надписью «двукрылые люди». Наша современная археология, лишенная веры в какую бы то ни было фантастическую реальность, называет их «крылатые гении». «Люди с рогами на голове и ногами как у коз» — безумие? Как же тогда быть с шумерскими и ассирийскими круглыми печатями или с изображениями на стенах шумерских и ассирийских храмов? Изображений таких химер сотни. И люди «с ногами как у лошадей», и кентавры — наполовину люди, наполовину лошади — увековечены в античных произведениях искусства.

И быки, «быки с человеческими головами». Впору действительно поминать священного Аписа! В Лувре каждый посетитель может увидеть три маленькие, всего 10 см высотой, фигурки быков с человеческими головами. Эти фигурки датируются приблизительно 2200 г. до н. э. Тут уместно упомянуть и критское чудовище — Минотавра. Это был монстр, бык с человеческой головой, для которого жители острова Крит построили знаменитый лабиринт. А еще были «собаки с рыбьими хвостами», «другие чудовища» и «много всяких диковинных тварей».

Как тут не вспомнить сфинкса? При слове «сфинкс» каждому представляется огромная фигура льва с человеческим лицом возле величественной пирамиды в Гизе. Но нет! Сфинксы бывают самые разные! Тело льва с головой барана, тело собаки или козла с головой человека, тело барана с птичьей головой, тело человека с головой крокодила и т. д. и т. п. Целые аллеи разнообразных сфинксов извлечены из-под песков пустыни в ходе археологических раскопок, великое множество сфинксов украшает стены египетских храмов. Самые странные существа высечены на стене небольшого храма Дендера в Центральном Египте. У них головы львов или павианов с длинными гривами и почти человеческая верхняя часть туловища, однако нижняя его часть заканчивается змеиным хвостом. Гермафродиты, изображенные вместе с богиней Хатор, изящно опираются на раздвоенные, изогнутые дугой хвосты. «Диковинные твари», как назвал их Евсевий, «очень разные по формам и не похожие друг на друга»!

Тот, кто хотя бы раз побывал в каком-нибудь богатом музее или хотя бы раз перелистал альбомы с репродукциями изображений диковинных существ, относящихся к истории шумеров, ассирийцев и египтян, может с чистой совестью пропеть гимн этим «удивительным тварям». В Багдадском музее стоит фигурка древней богини. Она представляет собой тело женщины с изящной грудью и головой чудовища. В Берлинском государственном музее во времена ГДР были выставлены реконструированные ворота Вавилонского храма Иштар. С кирпичной стены, покрытой сине-желто-коричневой эмалью, на зрителя смотрят чешуйчатые сказочные существа с длинными хвостами и не менее длинными шеями. Передние когтистые лапы у них такие же, как у льва, а задние конечности — это ноги орла. Оригинальное изображение относится, вероятно, к 600 г. до н. э. На одной шумерской печати, которую сегодня можно увидеть в парижском Лувре, а также на туалетном столике в каирском Египетском музее сохранились изображения четвероногих существ с длинными изогнутыми шеями, которые заканчиваются змеиными головами.

Эволюция никогда не производила на свет таких странных зверей. Или они всего лишь плод фантазии? В Лувре выставлена достигающая 23 см в высоту «чаша Гудеа». Она датируется приблизительно 2200 г. до н. э. Гравюра на этой чаше изображает весьма своеобразных существ: у них птичьи когти на ногах, тело змеи, человеческие кисти рук, крылья и голова дракона («... всяческие похожие на драконов чудовища...» у Евсевия). На миниатюрной стеле, высота которой не превышает 20 см, изображена «крылатая богиня». У нее детское личико и привлекательное женское тело. Эта фигура выглядела бы даже эротично, если бы не крылья на спине и отвратительные звериные когти вместо ступней.

В художественных изображениях этих «удивительных существ», видит Бог, нет недостатка. Множество гермафродитов и чудовищ можно увидеть в музее Асутош в Калькутте, в археологическом музее Анкары, в музее дельфийского оракула в Греции или в музее Метрополитен в Нью-Йорке.



*На шумерских печатях (вверху) мы постоянно находим загадочные фигуры. Крылатые существа (внизу), ныне хранящиеся в Британском музее в Лондоне, прозваны археологами «крылатыми гениями».*

В Британском музее хранится рельеф времен ассирийского царя Ашшурнасирапала: коренастый человек ведет на поводке какое-то странное существо. Это животное, подобно обезьяне, идет на двух ногах, а верхние конечности у него оканчиваются плавниками. В том же Британском музее находится черный обелиск времен ассирийского царя Саламазара II. На нем изображены бегущие позади слона две малорослые, как будто детские фигурки. У этих маленьких существ с человеческими головами бедра и ноги как у животных. Их охраняют два стража. На другом фрагменте того же обелиска видны две похожие на сфинксов фигуры. Головы у них, вне всякого сомнения, человеческие. Казалось бы довольно обычное изображение. Но почему один из сфинксов сосет большой палец, почему оба сфинкса сидят на цепи и почему высеченный на камне сопроводительный текст сообщает нам о «людях-зверях, оказавшихся в плену»?

Даже в далекой Центральной и Южной Америке встречается немало художественных изображений таких вот гибридов. И у ольмеков, и у майя, и у ацтеков мы находим на стенах храмов или на страницах древних рукописей устрашающие изображения существ, представляющих собой смесь человека и животных. Эти изображения непременно связаны с самыми важными и могущественными богами. Восемнадцать лет назад я сфотографировал металлические таблички с изображением не поддающихся идентификации существ из собрания пожилого священника Креспи в Куэнке (Эквадор). Ныне покойный священнослужитель, предоставивший мне такую возможность, получил эти таблички от индейцев. Изображения были сделаны из сплавов золота, меди и цинка племенем инков.



*Сфинксы представлены во всех вариациях.*

Совсем недавно, летом 1988 г., в Северном Перу в районе Сипан было сделано сенсационное открытие. Перуанские археологи нашли нетронутое временем и людьми захоронение верховного жреца индейцев мочика (культура индейцев мочика сформировалась на Перуанском побережье приблизительно к началу нашей эры). В деревянном саркофаге лежал богато экипированный керамикой, золотыми изделиями, нитями жемчуга и другими украшениями верховный жрец, умерший в возрасте приблизительно 35 лет. В той же самой фамильной усыпальнице были найдены еще 4 саркофага с телами женщин и мужчин, а несколькими метрами выше могилы нашли завернутый в хлопчатобумажную ткань человеческий скелет. На медном скипетре метровой длины сохранилось изображение, сюжет которого не оставляет никаких сомнений: перед нами женщина, совокупляющаяся с существом, представляющим собой наполовину кота, наполовину рептилию.

Помимо этого вполне однозначного изображения, существует множество форм гибридов, которых человек никогда не видел. История культуры многих народов содержит свидетельства превращения одного устрашающего образа в другой. Вполне возможно, например, что кентавр представляет собой символ коня и всадника, слившихся воедино. Возможно также, что образ Пегаса возник просто из мечты о крылатом коне.

Гомер (800-е гг. до н. э.) в «Одиссее» рассказывает о сиренах, пение которых было так прекрасно и так завораживало, что моряки, заслышав сирен, забывали, куда и зачем они плывут. Хотя у самого Гомера нет описания внешнего вида сирен, последующие авторы сделали из них крылатых женщин с птичьими ногами. Изображения сирен и устоявшиеся представления о них стали неотъемлемой частью истории культуры, прочно укоренились в ней, хотя ни один художник никогда не видел ни одной сирены. Даже немецкие сказки о Лорелее своим возникновением обязаны античным сиренам.

Разного рода монстры и гибриды стали персонажами драматических произведений средневековой литературы и остались героями детских сказок в наши дни. Грек Гесиод (700-е гг. до н. э.) упоминает об ужасной Медузе Горгоне — женщине со змеями вместо волос, чей взгляд превращал людей в камень. Гете в своей «Вальпургиевой ночи» представил соблазнительницу Адама как змею с головой женщины, а у писателя Элиота Смита китайский дракон превратился в гибрид змеи, крокодила, льва и орла [21].

Это и многое другое — плод богатой человеческой фантазии, без которой не могла бы возникнуть ни одна сказка. Но для меня важно другое. Я пытаюсь найти общий источник этой фантазии, какой-то исходный ключ, с помощью которого можно было бы привести все эти

мифы в соответствии с нашими представлениями о мире. В конце концов, не один Манефон и не только епископ Евсевий рассказывают нам об этих «диких существах», но еще и Плутарх, Страбон, Платон, Тацит, Диодор и даже Геродот.

С рациональной точки зрения к этим рассказам и изображениям можно отнестись двояко:

1. Никаких «диких существ» на самом деле никогда не

было. Все они представляют собой лишь порождение фантазии. Их особенности — домыслы художников, скульпторов и писателей.

2. Подобные создания-гибриды когда-то существовали. В этом случае они могли появиться только благодаря генной инженерии. Другого варианта быть не может, так как эволюция не могла произвести на свет подобных монстров. Половой аппарат и хромосомы существ, из которых они состоят, несовместимы между собой. Спаривание было бы невозможно или не принесло бы потомства. Логично?

Я не умею проскальзывать между дождевыми каплями так, чтобы при этом не промокать. Ломая голову над проблемой «диких существ», я шел вперед сквозь непогоду, вызванную гневом богов, и мне не раз приходилось промокать до самых костей. Прочно стоя обеими ногами на земле, будучи реалистом, я старался избежать падения в пропасть иррационального. Мысль о том, что описанные Евсевием и другими авторами чудовища («очень разные по форме и не похожие друг на друга») действительно могли быть на самом деле, сразу же наталкивается на неприятие. Привыкший к существам, обитающим вокруг нас в условиях живой природы, наш разум противится признанию того факта, что когда-то по земле мог ходить целый зоопарк живых монстров. Меня могут упрекнуть в том, что я принимаю желаемое за действительное. Но разве я при этом не оказываюсь в достойном обществе далеких предков? Их многочисленные свидетельства относятся к сфере преданий, но разве это является доказательством их ложности?

И кто заставляет нас считать эти свидетельства исключительно вымыслом? Разве не наш ограниченный разум? Разве не ограниченный горизонт академической логики, который диктует каждому новому поколению, о чем и как следует думать? Я склонен предполагать, что многое из того, что мы отвергаем как нереальное и неразумное, когда-то было живой историей. Римский философ Луций Апулей, живший во II веке и путешествовавший по Египту, писал в своих «Метаморфозах»: «О Египет! Египет! От того, что ты знаешь, останутся одни лишь легенды, которые покажутся будущим поколениям невероятными». Быть может, некоторую ясность в этот вопрос мог бы внести один научно-фантастический сюжет.

### *Сюжет из научной фантастики*

\*\*\*\*\*

Было время, когда на Земле правили боги. Люди не знали, кто такие боги и откуда они пришли. Еще недалеко ушедшие от животных, темные люди постепенно познавали окружающий мир. Боги же жили на небесах, где-то высоко среди звезд.

Там, в звездном поясе между Марсом и Юпитером, причалил космический корабль внеземных существ. Долгий межзвездный путь стоил немалых усилий, а теперь было необходимо обеспечить возможность продолжения полета — добыть сырье, переработать его, произвести погрузку на корабль. Так что богам пришлось на несколько столетий задержаться в нашей Солнечной системе. Медленно и уныло тянулись годы, один за другим, и богам вскоре стало скучно. Они искали перемен, развлечений, изобретали игры и соревнования. Человеческие

понятия о морали или человеческая этика в ее сегодняшнем понимании были им абсолютно чужды. Они чувствовали и мыслили совершенно иначе, чем люди. И Земля стала игровой площадкой для богов.

В один прекрасный день на свет появилось новое изобретение Пта, мастерившего живых существ из разных органов, как из конструктора. Исходный генетический материал был взят от двух неразумных земных тварей. Комбинация льва и овцы в итоге дала некое существо, травоядное, но с когтистыми лапами и реакцией льва. К огорчению Пта, настоящий лев вскоре растерзал его творение. Это было неслыханно! «Разум овцы, — сказал Хнум, обращаясь к Пта, — не поможет против земных хищников. Попробуй еще раз. К торсу льва подойдет голова быка». Этот новый монстр выжил, и земные львы старались не попадаться ему на пути.

Пта уже торжествовал, но тут случилось нечто непостижимое. Примитивные двуногие стали объединяться между собой и толпами нападать на чудовищ, обращая их в бегство копьями и пращами. С быстротой молнии спустился на землю разъяренный Пта и покарал неразумных людей.

Совет богов осыпал Пта упреками: «Несправедливо наказывать людей за какой-то проступок, заранее не предупредив, чтобы они его не совершали».

После этого Пта стал отмечать своих новых тварей. Каждое «диковинное существо» приобрело свой отличительный знак, который был хорошо виден. Это мог быть светлый четырехугольник на лбу или светящиеся рога на голове. Теперь люди знали, какие твари — собственность богов, а каких можно убивать и съедать. Боги больше не томились от скуки. Они принялись изобретать и создавать новых монстров, «очень разных по форме и не похожих друг на друга». Боги изучали поведение этих чудовищ, приносимую ими пользу, провоцировали столкновения между ними в естественных условиях и очень забавлялись, наблюдая, как реагируют на все это озадаченные люди.

Но вот, наконец, космический корабль был до отказа набит необходимым сырьем. Теперь можно было отправляться к новым берегам Вселенной. Здесь же, на Земле, оставались жалкие, униженные люди, привычные им животные и монстры, оставшиеся в наследство от богов. Первыми заметили исчезновение богов жрецы. Робкие, привыкшие трепетать перед богами, они не осмеливались даже прикоснуться к созданным ими тварям. Сменялись поколения людей, многие из созданных богами монстров вымерли, а иные, способные размножаться, претерпели изменения, были приручены или стали храмовыми животными. Жрецы хранили знания о некоторых тварях, предназначенных только богам. А поскольку жрецы боялись, что боги внезапно, без всякого предупреждения могут вернуться, они с тревогой наблюдали за каждым движением на небосклоне — во всяком случае, в его доступной для наблюдения части. Послушникам поручали присматривать за животными, оставшимися после богов, и приводить их в храмы, чтобы там воздавать им должные почести. Поэтому умерших животных, как нетрудно догадаться, тщательно мумифицировали: все они принадлежали богам, которые могли в любой момент вернуться обратно на землю.

Проходили века, тысячелетия, времена менялись, а с ними менялись и люди. В языческих верованиях сохранялись воспоминания об ужасных монстрах. Сами эти чудовища давно уже исчезли, но их потомки, распознаваемые по определенным особенностям, жили среди прочих животных, выступая как бы в роли оставленных богами соглядатаев. Перед такими мелкими тварями, как птицы, рыбы и домашний скот, страха никто не испытывал. С ними человек мог говорить, надеясь, что благодаря посредничеству животных его молитвы доходят до богов. Но как быть с крупными зверями, внушающими почтительное отношение к себе? Не превращаются ли они после смерти в исходные, ужасающие формы? И не будут ли они после своего повторного рождения сеять среди людей страх и панику? Что могли сделать люди, чтобы

задобрить богов?

Эта неотвязная, тревожная мысль долго беспокоила и мучила жрецов. Наконец они нашли простое решение проблемы. Пока звери были живы, их полагалось ублажать, обожествлять, поклоняться им, чтобы после смерти их Ка и Ба, вознесясь к богам, свидетельствовали о том, как люди благоволили к оставшимся после богов животным, как почитали их. А вот кости нечистых, поганых животных после их смерти, наоборот, полагалось ломать, дробить и смешивать с битумом. Саркофаги выдалбливали из самого твердого гранита и делали их такими тяжелыми и прочными, чтобы ни одно чудовище после нового рождения не могло сломать окружающую его преграду. Саркофаги полагалось замуровывать в могилах, устраиваемых в скальном грунте под землей. Тогда монстры и чудовища никогда больше не смогли нападать на людей и держать их в страхе.

### *Псевдобыки в фальшивых могилах*

\*\*\*\*\*

Нам необходимы какие-то новые модели, новые представления и подходы, чтобы можно было хоть как-то объяснить странности и противоречия в действиях наших далеких предков. История, которую я здесь изложил, не более чем модель или опора, с помощью которой можно попытаться обрести под ногами твердую почву. Мы довольно необъективны и даже пристрастны. Вот почему мы готовы с благодарностью принять все, что написано тем же Геродотом, Страбоном, Диодором, Тацитом, Манефоном или Евсевием, когда их сочинения укладываются в общепринятые, расхожие схемы. Но увы! То, что они писали, в эти схемы не укладывается! Тогда мы назначаем себя арбитрами и без колебаний, не моргнув глазом, отвергаем рассказы тех же самых античных авторов/ Того, о чем они говорили, не может быть, потому что не может быть никогда.

Что нашел Огюст Мариет 5 сентября 1852 г. в неповрежденных саркофагах для священных быков в Саккаре?

«Моей первой заботой было сохранить голову священного быка. Но я не нашел ее. В саркофаге оказалась лишь зловонная масса битума, которая крошилась при малейшем прикосновении» [1].

Может быть, кости этого псевдобыка были раздроблены через сотни или даже тысячи лет после самого погребения животного? Еще раз предоставим слово Мариету:

«В этой вонючей массе находилось множество мелких обломков костей, очевидно, растрескавшихся еще в то время, когда совершалось погребение».

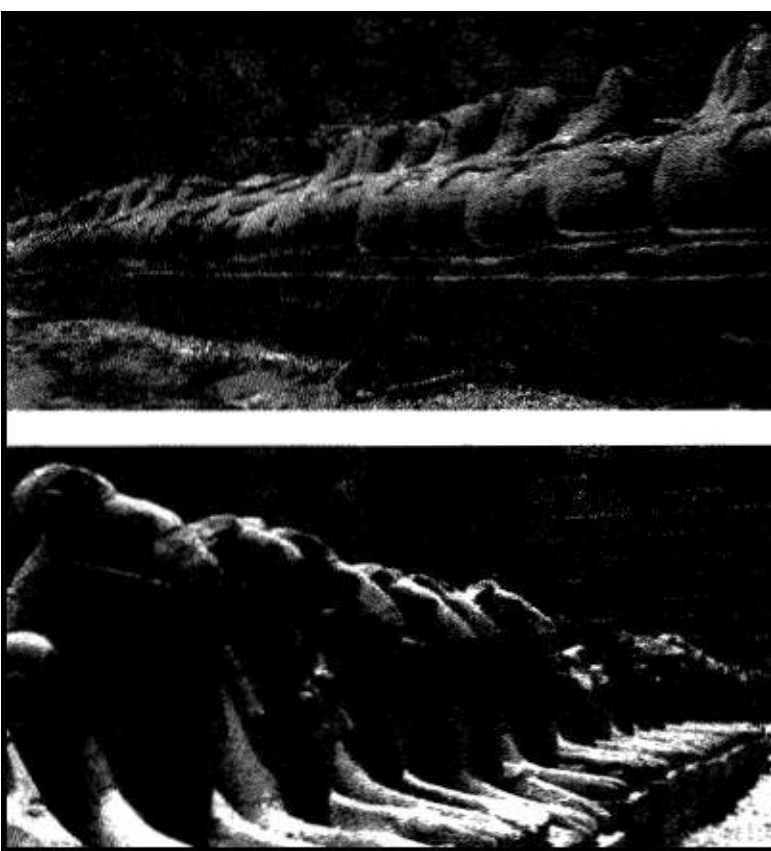

*В Луксоре вся улица «Аллея Великолепия» застроена сфинксами.*

А как обстояло дело со вторым, тоже нетронутым саркофагом?

«Ни черепа священного быка, ни каких бы то ни было достаточно крупных костей; наоборот, еще больше мелких костяных обломков» [1].

Почему археолог сэр Роберт Монд обнаружил в саркофаге священного быка мумию, относительно которой высказал предположение, что это мумия шакала или собаки? В таком случае не подвергнуть останки дальнейшему исследованию было бы для антрополога досадным упущением. А откуда взялась абсурдная мысль о «собаках с четырьмя туловищами, у которых из задних частей торчали хвосты наподобие рыбьих» (Евсевий)?

Доктор Анж-Пьер Лека — врач и специалист по египетским мумиям. Он написал очень интересную книгу о предмете своих исследований [10], в которой упоминает о двух «чудесно обернутых бинтами быках» с «удивительно красивой внешностью». Эти быки были найдены под сводами подземелья в Абусире. Приведу цитату:

«Внутри второй мумии, которая казалась целым быком, вновь были найдены кости семи разных животных, среди которых были двухлетний теленок и огромный старый бык. У третьего животного было два черепа».

Два черепа? А что по Евсевию?

«Удивительные твари, очень разные по форме и не похожие друг на друга, с одним телом и двумя головами».

Своими подозрениями я, конечно же, поделился с главным специалистом по раскопкам в



Саккаре — доктором Холейлом Гали. Я спросил его, находил ли он или его коллеги такие мумии животных, кости которых не соответствовали друг к другу? Он задумчиво и, как мне показалось, недоверчиво посмотрел на меня:

— Бог мой, да кто же обращает внимание на такие вещи?

Никто. Сама мысль об этом неслыханна.

Неутомимый в проведении раскопок Уолтер Эмери обнаружил также в Саккаре катакомбы со священными коровами. В этом не было никаких сомнений, поскольку надписи на тщательно вытесанных известняковых блоках подтверждают: здесь лежит Исида, мать Аписа. Кроме того, было найдено несколько папирусов, относящихся к III и IV вв. до н. э., в которых прославляется божественная корова. Но вместо предполагаемой мумии коровы археологи извлекли на свет обернутые тканью бычьи кости, смешанные с костями других животных. Археолог и последователь Эмери Жан-Филипп Аауэр писал в связи с этим:

«Безусловно, речь идет о костях из разграбленных могил. Однако вход в лабиринт, ведущий к этим могилам, не обнаружен...» [14].

Я уже говорил о том, что грабителей могил интересовали только материальные ценности. Все прочее их не занимало. Трудно понять, зачем грабители, рискуя быть пойманными, стали бы переносить эти кости в подземелье священного коров из какой-то другой могилы.

### *Загадка детенышей павиана*

\*\*\*\*\*

В древних Эфиопии и Нубии (сегодня — Судан) жили павианы с собачьей головой, которых египтяне почитали как божественных животных. Павианы были составной частью дани, которую нубийцы платили египтянам. Этих странных обезьян с нижней челюстью собаки и густыми гривами мумифицировали тысячами. Никто над этим не задумывался. Зачем? В конце концов и в наши дни встречаются очень похожие обезьяны — гамадрилы, или плащеносные павианы. Однако существует одна любопытная находка, которая стоит того, чтобы подробнее рассмотреть ее с научной точки зрения.

В 1972 г. доктор Генри Райд, тогдашний директор Египетского музея в Каире, выдал нескольким ученым разрешение на рентгеновское просвечивание мумий с целью их научного изучения. Профессор Джеймс Е. Харрис из Мичиганского университета (США) интенсивно занялся мумией жрицы Макаре. Эта женщина носила высший титул в женской иерархии, она была «супругой бога Амона» [22]. Характер повязок на ее теле позволял сделать вывод, что жрица умерла из-за преждевременных родов. Мумия младенца, тоже завернутого в ткань, лежала в саркофаге на теле матери. Эту мумию подвергли тщательному рентгеновскому просвечиванию со всех сторон. И тут исследователей ожидала потрясающая неожиданность. Предполагаемый младенец, вне всякого сомнения, оказался павианом с собачьей головой и несколько увеличенным объемом головного мозга!

Возникает вопрос, действительно ли эта женщина — жрица бога Амона — произвела на свет маленького монстра? Не случайно Геродот постоянно выказывал омерзение, которое он испытывал к сексуальным извращениям египетских жрецов. Во второй книге, в 46-й главе, он говорит, что египетские скульпторы изображают бога Пана с козлиной головой и копытами. «Мне противно говорить о том, почему они его так изображают». Несколькими строками ниже

он все же не может удержаться от сердитого замечания: «У всех на глазах козел спаривался с женщиной». Видимо, и Диодор Сицилийский хорошо знал, что он имеет в виду, замечая, что причину почитания животных следует «держать в секрете».

Те немногие египтологи, которых я знаю лично, — это общительные люди, внесшие весьма значительный вклад в разгадку и реконструкцию египетских древностей. Египтология сама по себе занимает особое место в истории археологии. Только в Египте на протяжении десятилетий благодаря упорству и бесконечному прилежанию из грунта пустыни удалось извлечь множество храмов и скульптур. В результате прояснилась историческая картина Древнего Египта, были расшифрованы иероглифы. Египтологи знают, о чем говорят. Меня упрекали в том, что я ничего не упоминаю о факте нахождения захоронений настоящих, подлинных священных быков. Их можно увидеть, например, в Лувре, в естественно-исторических музеях Вены, Мюнхена и Нью-Йорка. Я знаю об этом. Я также знаю о том, что происхождение и содержимое этих мумий весьма подозрительно. Все, кто интенсивно изучают эту проблему, знают, что именно жрец Манефон ратовал за культ Сераписа и что в те времена, когда жил Манефон, в саркофагах хоронили, несомненно, настоящих быков. Мы — те, кто знает об этом, — читали посвященные Апису тексты, которые были найдены в Серапеуме Александрии и в других местах [23]. Но все это происходило во времена царей из династии Птолемея и во времена владычества римлян, т. е. лишь 2000–2500 лет назад. Не эта сравнительно недавняя эпоха привлекает мой интерес. Для меня гораздо важнее вопрос о самих причинах возникновения культа животного — культа, который своими корнями уходит в доисторические времена. Не заслуживает ли внимания уже то, что первый царь династии Птолемеев (304–284 гг. до н. э.) повелел доставить в Александрию массивную скульптуру, которая веками валялась где-то среди всякого хлама, и никто не знал, что, собственно, эта скульптура изображает. Лишь один только жрец Манефон сумел объяснить это сврему царю. Загадочная фигура — это Серапис, сказал Манефон. («Серапис», как уже говорилось, — это греческое слово, которым называли священного быка.)

Из этого краткого эпизода, рассказанного Плутархом, можно сделать совершенно нелепый вывод. Царь и его придворные были настолько глупы, что даже не сумели понять, что перед ними скульптурное изображение быка. Они не узнали быка? Едва ли. Скорее всего, дело в том, что скульптура изображала «диковинное существо», а объяснить это мог только жрец Манефон.

Верно заметил Федор Достоевский: «нет ничего неправдоподобнее самой действительности».

*Нельзя путать истину с мнением большинства.*

*Жан Кокто*

Десять лет назад я думал, что писать о Египте бессмысленно. Кажется, о нем уже все известно. Я принадлежал к числу тех, кто вяло листает книги по истории этой древней страны. Снова и снова эти пирамиды! Этот Сфинкс, эти фараоны... Эти загадочные боги с их странными, нередко смешными головными украшениями. Благодаря своей профессии я посетил множество музеев мира и встречал их — древних египтян — буквально повсюду. Современем я начал разбираться в именах богов и скоро уже приветствовал их как старых знакомых на стенах и в витринах музеев. Хатор? Это та самая, которая грациозно удерживает в прическе коровий рог и солнечный диск. Тот? Я его знаю! Тело юноши с головой птицы, лунным серпом и шаром на круглой голове. Коллега, между прочим, поскольку Тот является еще и покровителем пишущей братии. Себек? Тот сумасшедший с головой крокодила и прикрепленными антеннами? Мин? Наверное, у него двойной ряд солнечных батарей над капюшоном. Ему не мешает энергия, ведь он всегда изображается с треххвостой плетью. Гор? Мой старый приятель, мимо которого не пройдет ни одна экскурсия. Его инструмент — крылатый солнечный диск — тысячекратно мигает с позолоченных потолков, светится над монументальными входами. Замечательный рекламный сюжет для поезда на магнитной подвеске или НАО. Да и глаз Гора, вечно бдящий над землей, как будто специально предназначен для должности бога конструкторов космических спутников. Сам Гор, в зависимости от того, в Верхнем или в Нижнем Египте он пребывает, предстает с телом человека и головой сокола или же только как сокол. Как-то непочтительно вспоминаются ячейки для хранения бутылок или лезут в голову мысли о какой-то неудачной прическе.

Существует множество образов богов — крохотные человечки, древние старцы, чисто антропоморфные образы, смешанные или чисто зооморфные. Египетское небо плотно заселено самыми разнообразными божествами, многие из которых родственники, и все они созданы и воспеты человеческим талантом. Действительно, почему в Древнем Египте все должно быть иначе, чем в Греции, Индии, Японии и Центральной Америке? Людям на каждую проблему нужен бог, который способен ее решить. Принятые на небо за последние два тысячелетия христианские святые не составляют исключения.

Однажды мне в руки попала книга о египетском пантеоне. Помню, как я боролся с монотонным и скучным чтением, насколько мне было безразлично, какой отпрыск происходит от какого отца и от какого близкородственного скрещивания появился на небе тот или иной мутант. В конце концов мне захотелось разобраться во всем этом с помощью добротного мифологического словаря. Дело упрощалось тем, что археологи в последние годы хорошо поработали и составили список всех фараонов, указали даты их правления, каждый храм, каждая колонна снабжены этикетками, каждый мотив той или иной картины подробно обсужден. Нет, писать книгу о Древнем Египте не входило в мои планы. Я — детектив, следопыт на тропе нерешенных загадок. А что неразгаданного осталось в Египте?

Это отношение коренным образом изменилось несколько лет назад, когда я совсем по-другому поводу зачем-то раскрыл Геродота. Я был потрясен. Геродот то и дело рассказывает истории, которые не совпадают со сложившимися представлениями египтологов. Кто прав — историк, живший и писавший 2500 лет назад, или современный археолог? Был ли Геродот наблюдателем-одиночкой — или и другие очевидцы той древней эпохи могут подтвердить его рассказы? Расхождение между данными Геродота и сегодняшними знаниями было так поразительно и местами даже возмутительно, что я начал свое расследование. Чем глубже я забирался в старые потрепанные книжки, тем больше захватывал меня Египет. Только теперь меня охватила охотничья лихорадка. Все это не могло быть правдой! Как любимые и уважаемые мной археологи могли всего этого не заметить?! Или они создали только поверхностную картину, прикрывая несоответствия? Оказался ли я на пороге открытия древних знаний, известных только членам тайных обществ? Сохранились ли послания времен Древнего Египта, не согласовывающиеся с общепринятым мнением, о которых предпочитали молчать, чтобы не пугать простых смертных?



*Бог Неба Гор изображен справа как Человек-Сокол. Двойная корона слева (снаружи) напоминает мне ковш, вставленный в бутылку из-под шнапса.*

Более 3000 лет назад (около 1250 г. до н. э.) финикийскому летописцу Занхуниатону, возможно, приходили в голову подобные мысли. Он писал:

«С самой ранней молодости мы приучены к тому, чтобы внимать ложным выводам, и дух наш так сильно пропитан столетними предубеждениями, что оберегает фантастическую ложь как сокровище, так что сама правда кажется недостоверной или ложной».

Философ Цицерон (106-43 до н. э.) назвал Геродота «отцом истории». Этот титул сохранился до наших дней — несмотря на то, что Геродот явно не занимал должности первого

## Кем был Геродот?

\*\*\*\*\*

Что известно о Геродоте? Он был родом из Галикарнасса, города на юго-западе Малой Азии. Отец Геродота участвовал в восстании против деспота и тирана Ликдама, и семью изгнали из страны. Многие в те времена было таким же, как сегодня. На острове Самос Геродот погрузился в политические проблемы своей эпохи. Это было беспокойное время: могущественное государство персов угрожало грекам, Афины основали первый Аттический морской союз и соперничали с военной властью Спарты. Вероятно, сама жизнь в то время побуждала молодого Геродота добираться до сути вещей, стараться добывать сведения из первых рук. Он стал путешествующим летописцем. Геродот объехал Малую Азию, Италию и Сицилию, побывал также на территории нынешнего юга России, на Кипре, в Сирии и добрался до Вавилона, где задержался надолго. Когда в 448 г. до н. э. он попал в Египет, страна представлялась не самой таинственной — прежде государство на Ниле уже описал философ и естествоиспытатель Гекатей (546–480 до н. э.). Но Геродот следовал за предшественником и земляком не в роли подобострастного ученика. Напротив, он постоянно подвергал его сведения сомнению, относясь к старцу с нескрываемым предубеждением и сильным недоверием [1].

Геродот никогда не был «чистым» историком. Хотя он усердно отмечал все, что сообщали об истории страны его собеседники, он все-таки предпочитал описывать еще и географию и топографию посещаемых местностей. Он был в равной мере географом и летописцем. Геродот еще в V в. до н. э. первым высказал мысль, что каждая история должна рассматриваться в ее географическом пространстве и у каждого географического пространства имеется своя история [2].

Египет того времени поддерживал оживленные торговые связи с Грецией. Царь персов Артаксеркс I (465–424 до н. э.), который правил в те времена страной на Ниле, даже отправлял египетских мальчиков в Грецию для обучения местному языку! И наоборот, греческие «гастарбайтеры» трудились в Египте. Немало было там и купцов из этой страны. Геродот, который не говорил на египетском, вынужден был пользоваться услугами переводчиков, которых находилось предостаточно. Его собеседниками были жрецы всех рангов из храмов Мемфиса, Гелиополя и Фив, библиотекари и даже египетские аристократы, охотно разговаривавшие с пришлым греком.

Геродот хорошо различал народные предания и официальную историю Египта, которая фиксировалась на папирусах, хранящихся в библиотеках и храмах. Когда жрец зашел ему имена трехсот тридцати одного фараона, он скрупулезно записал их. Однако когда ему рассказали о корове Микерина <sup>[5]</sup>, он пометил это сообщение: «Глупая болтовня». Ученый внимательно выслушивал подробные повествования о подвигах давно умерших фараонов, однако весьма скептически воспринимал простонародные истории — к примеру, о том, как при строительстве пирамиды было выдано 1600 серебряных талантов на покупку редьки и лука.

Слушая, Геродот не просто записывал все, что ему рассказывали, но дополнял услышанное собственными замечаниями, причем каждый раз четко указывал, где заканчивается рассказ, а где изложено его собственное мнение. Вот составленное 2500 лет назад свидетельство очевидца (книга вторая, глава 148) [3].

\*\*\*\*\*

«Они хотели оставить после себя грандиозный памятник и поэтому построили лабиринт, который лежит немного выше Меридского озера, где-то поблизости от Города крокодилов. Я видел его. Это не поддается описанию. Если бы в Греции собрать все сооружения такого типа, то окажется, что в них вложено не так много работы и денег, сколько в один этот лабиринт. С ним по праву могут сравниться храмы в Эфесе и на острове Самос. Определенно пирамиды встречались уже во множестве текстов. Каждая из них вздымается намного выше творений греков; лабиринт, однако, превосходит даже пирамиды. Он имеет двенадцать перекрытых дворов, входы в которые установлены напротив друг друга, шесть на севере, шесть на юге. Вокруг всех тянется одна-единственная стена. В этом здании встречаются две разновидности камер: подземные и над ними наземные, вместе три тысячи, по тысяче пятьсот от обоих видов.

Я побывал в надземных помещениях и говорю исходя из собственного опыта; что касается подземных камер, я позволяю себе рассказать только о том, что услышал от других: египетские смотрители не хотели ни в коем случае показывать их. По их словам, там находятся усыпальницы построивших этот лабиринт царей и погребальные камеры священных крокодилов. Таким образом, я могу говорить о нижних камерах только то, что я слышал; верхние, которые я мог видеть собственными глазами, являются прямо-таки нечеловеческими творениями... К углу в конце лабиринта примыкает большая, в сорок сажений, пирамида, в которой вырублены огромные фигуры, подземный проход ведет во внутреннюю часть пирамиды... Но еще большее чудо представляет собой так называемое Меридское озеро, на берегах которого сооружен этот лабиринт... Это творение рук человеческих выкопано искусственно, что отчетливо видно, ведь в середине озера стоят две пирамиды, выступающие на пятьдесят сажений из воды и так же глубоко в нее уходящие. На обеих пирамидах помещается колоссальное творение из камня — сидящая на троне фигура».

Бесспорно, Великая пирамида в Гизе является самым грандиозным сооружением в египетской истории, одним из семи чудес света. Как может Геродот, который очень хорошо знает эту пирамиду и подробно пишет о ней, говорить о лабиринте, что он «не поддается описанию» и даже превосходит пирамиду?! Может быть, Геродот перегрелся на солнце? Вероятно, поскольку в этом отрывке он четырежды подчеркивает такое наблюдение:

«...я видел все это сам... Это не поддается описанию... подземные помещения я не мог видеть собственными глазами и говорю по чужим словам... верхние, которые я мог видеть собственными глазами... видны отчетливо...»

Спасибо Геродоту — он всегда устанавливает границы между тем, что он сам с изумлением воспринимает, и тем, что ему сообщают: «что касается подземных камер, я позволяю себе рассказать только о том, что услышал от других: египетские смотрители не хотели ни в коем случае показывать их...». Если верить Геродоту, этот лабиринт должен был быть невероятным сооружением, даже если он представлял собой только 1500 надземных помещений, перекрытые

крышами дворы и стену, которая окружала этот циклопический комплекс. Фантастическая постройка — не говоря об огромном искусственном озере, над которым возвышаются две пирамиды.

Я теряюсь в догадках, когда пытаюсь вообразить себе, каким образом такое мощное сооружение бесследно исчезло с лица земли. Допустим, что осенью 448 г. до н. э. оно еще существовало. Можно предположить, что последующие поколения растащили комплекс блок за блоком и использовали для других построек. Но кто это были? В Египте во времена Геродота и позже не возводились никакие грандиозные сооружения, эпоха пирамид давно минула, храмы разваливались. Пришедшие на эту землю римляне, затем христиане и арабы ничего особенного не построили. Должно же быть хоть какое-то объяснение! Можно разобрать великие монументы предков на строительство домов и дорог, как это делалось во всех частях света. Но тогда где же находятся эти каменные дома, сложенные из огромных блоков великого лабиринта? Где эти улицы, созданные из отесанных блоков, украшенных скульптурами богов?

Геродот сообщает о внутреннем убранстве чудесного здания:

### Чудо за чудом

\*\*\*\*\*

«Выходы через залы и крытые галереи и поперечные проходы через дворы с их пестрыми красками являли одно чудо за другим. Из дворов есть входы в залы, из залов — в колонные залы и в другие камеры, из них снова в другие дворы. Всюду потолок из камня, также и стены; стены испещрены рельефами, каждый двор окружают тщательно вытесанные мраморные колонны».

Такие роскошные, украшенные рельефами блоки никогда не использовались египтянами в дорожном строительстве и при постройке домов. В эпоху Птолемеев и в период владычества римлян религия предков «не уничтожалась». В этом плане римляне не были варварами. К тому же разграбление такого удивительно красивого и ни с чем не сравнимого сооружения летописцы наверняка зафиксировали бы для потомков. Но ничего похожего в преданиях не сохранилось. Может быть, лабиринт разобрали мусульмане и возвели из его камней свои мечети или цитадель в Каире? Сегодняшний Каир возник на базе военного лагеря в середине VII в. При этом не были использованы никакие богато отделанные или особенно мощные конструкционные элементы. Когда султан Саладин в 1176 г. приказал возвести внушительную крепость, ни одна душа давно уже ничего не слышала о грандиозном лабиринте. Кроме того, ничего не говорилось не только о демонтаже несравненного сооружения (которое, по Геродоту, «превосходит даже пирамиды»), но и о транспортировке колоссальных блоков гранита, мраморных колонн и других «гигантских изделий из камня». Ничего этого не осталось ни в устных преданиях, ни в каких-либо записях. Такие перевозки происходили только во времена фараонов и никогда больше не случались.

Может быть, лабиринт Геродота поглотили пески? Возможно, ведь когда-то песок пожирал целые пирамиды и даже великого Сфинкса в Гизе. Но где могут быть спрятаны под землей 1500 помещений с могилами 12 царей, о которых сообщает Геродот?

Говорят, что у меня необузданная фантазия, что я могу выдумать даже дворец из сказки 1001-й ночи. Но какая же нечеловеческая производительность труда может упрятать под землю 1500 помещений? У проходчиков туннелей в то время не было ни буровых инструментов, ни динамита. 1500 помещений под землей богато отделяются, снабжаются рельефами и

скульптурами — ведь речь идет ни много ни мало как о могилах целой дюжины царей! Чем же были освещены 1500 подземных помещений? Какая система вентиляции применялась при выемке грунта? Что за картины и письма украшали стены? Как глубоко располагались царские саркофаги? Какие послания из далекого прошлого ждут своих дешифровщиков?

Мысль об этом лабиринте должна надолго лишить сна любого египтолога! Где еще в мире имеется хоть что-либо подобное? Даже если не сохранились упомянутые Геродотом 1500 помещений «над» землей, то уж остатки гигантской стены, фундаменты колонных залов и, вероятно, поперечные балки ворот должны где-то находиться!

С тех пор как записи Геродота навсегда лишили меня покоя, я спрашиваю себя, почему никто из археологов ровным счетом ничего не предпринял для поисков этой царской усыпальницы? Почему тайной пренебрегают? Почему сенсация встречает полное безразличие?

### *Вопрос веры?*

\*\*\*\*\*

Я знаю причины бездействия ученых, которым просто лень думать. Есть археологи, которые оправдывают себя тем, что сообщение Геродота недостоверно. Большинство египтологов считает, что лабиринт давно открыт. Для доказательства сведений Геродота потрачено много чернил: написаны не только академические брошюры в несколько десятков страниц, но и объемистые тома. Я весьма признателен каждому ученому, кто приходит к согласию с Геродотом, ценя его честный труд, но любая оценка деятельности «отца истории» (Цицерон) остается в конечном счете субъективной, поскольку никто из нас не знаком с ним лично. Мы можем делать только косвенные выводы о характере Геродота. Был ли он несговорчив? вспыльчив? кроток? Был ли он молчаливым слушателем и соавтором? В ученом споре он приравнивается к усердному собирателю материала, любезному рассказчику, полуобразованному любителю и даже баснописцу. Хвалят его «блестящую память» и критикуют «определенное тщеславие» [4]. Как говорил еще в 1926 г. немецкий философ Вильгельм Шпигельберг, Геродот пересказал египетские предания так, как он их слышал, и в этом отношении ему можно полностью доверять [1]. А историк О. А. Кимбалл в 1985 г. приходит к выводу: «Лабиринт Геродота никогда не существовал в настоящей египетской истории» [5].

Несколько более благосклонно к трудам Геродота относится географ Ханно Бек:

«Поскольку Геродот не знал языков тех народов, которых он посещал, не говорил на них, с ним неизбежно случались недоразумения, и это время от времени приводило к преувеличениям или совершенно неверным сообщениям, которые иногда попадали в его произведения. В целом Геродот нуждается в проверке сведений» [6].

Наконец, Фридрих Эртель, автор солидной книги о Геродоте, резюмирует:

«Мы приходим к выводу, что в описаниях Нижнего Египта нет ничего такого, что свидетельствовало бы против достоверности сведений Геродота» [4].

Самому мне после тщательного изучения трудов Геродота стало ясно, что отрицательные оценки даются теми учеными, которые исходят из сегодняшнего уровня знаний. Если тот или иной факт на сегодняшний день не известен, значит, Геродот ошибался. Но что такое наш



уровень знаний перед 5000-летней историей? Китайская поговорка гласит: каждый умен — одни «до», другие «после».

Геродот не выдумал лабиринт с искусственным озером: о нем сообщал в I в. до н. э. и Диодор Сицилийский (первая книга, гл. 61).

### *Очевидцы сообщают*

\*\*\*\*\*

«После смерти этого царя египтяне снова добились независимости и возвели на трон Мендеса, которого некоторые называют также Марросом. Этот не предпринимал, правда, никаких военных действий, однако построил себе мавзолей, так называемый лабиринт, который был известен даже не столько из-за великолепия своей постройки, сколько из-за своих невиданных свойств.

Тот, кто входит в него, не может найти выход, если при нем нет весьма сведущего проводника. Некоторые также рассказывают, что Дедал прибыл в Египет, любовался качеством этой постройки, а затем создал для Миноса, царя Крита, лабиринт, похожий на египетский, в котором, по преданию, содержали Минотавра. Теперь лабиринт на Крите исчез полностью, неясно только, властитель снес ли его или его дело довершило время. Тот, что в Египте, сохранился во всем своем великолепии до сегодняшнего дня целым и невредимым».

Через пять глав Диодор рассказывает ту же историю о двенадцати царях и их общем надгробном памятнике, что и Геродот. Кроме того, Диодор подтверждает, что лабиринт стоит «в устье канала на Меридском озере». Качество этого сооружения, по Диодору, «делало превосходство невозможным».

Через 423 года после Геродота на том же самом месте побывал другой свидетель — греческий географ Страбон. Он предпринимал длительные поездки, одна из которых в 25 г. до н. э. привела его в Египет. Исторические сочинения Страбона утрачены, однако большая часть его 17-томной «Географики» сохранилась. В семнадцатой книге, главе 37 Страбон пишет:

«Меридское озеро приспособлено благодаря глубине своей принимать приливы во время наводнений... в обоих руслах канала, однако, находятся также шлюзы, которыми архитекторы умеряют вливание и исток воды. Кроме того, имеется здесь также лабиринт, равняющееся пирамидам сооружение, и при нем надгробный памятник царя, который строил лабиринт... много окруженных колоннами и стоящих друг над другом залов дворца, все в одном ряду и все по одной стене... перед входами лежат длинные перекрытые проходы, так что без сопровождающего любому иностранцу вход или выход из каждого зала дворца найти невозможно...

Удивительным, однако, является то, что потолок каждого из покоев состоит из цельного камня и что проходы также во всю ширину перекрыты плитами камня чрезвычайной величины, в то время как ни древесина, ни другой строительный материал нигде не примешаны. Если подняться на крышу, которая не находится ни на какой значительной высоте, то можно увидеть каменную площадь, выложенную такими же крупными плитами... также стены соединены камнями немалой величины. В конце надгробный памятник... четырехугольный, на каждой стороне по пирамиде равной

высоты... Если от этого сооружения отплыть на стадий, то увидишь город Арсиноя. Так назывался раньше город Крокодилов... Наш хозяин харчевни, уважаемый человек, который показывал нам там священные предметы, ходил с нами к озеру...»

Как и Геродот, Страбон был поражен величиной и весом каменных глыб лабиринта. Но он почему-то умалчивает о 1500 подземных камерах. Почему же? Дело в том, что Страбон посещал Египет в римскую эпоху. В 47 г. до н. э. римский император Гай Юлий Цезарь (100—44 до н. э.) уничтожил египетскую армию и посадил на трон свою возлюбленную Клеопатру. Спустя семнадцать лет — за пять лет до визита Страбона — Египет был объявлен римской провинцией. Ясно, что египетское жречество и не помышляло отдавать завоевателям свои древние тайные знания. Грабежи и насилие со стороны армии Цезаря внушали страх всем жителям страны.

Жрецы Египта вели себя, наверное, точно так же, как их «коллеги» в Центральной и Южной Америке: когда нагрянули завоеватели, они спрятали ценности. И если Геродот за 423 года до Страбона не получил разрешения войти в подземные помещения, что же удивляться тому, что последний даже не услышал ни слова о подземных усыпальницах? Несмотря на то что он был греком, Страбон прежде всего считался посланцем ненавистной Римской империи, куда входили земли Греции.

Кроме того — и это не все принимают во внимание — между визитами Геродота и Страбона лежат полтысячелетия. Для сравнения можно напомнить, что строительство Кельнского собора началось в 1248 г., но через 200 лет здание доросло только до цокольного этажа, а в сегодняшнем виде собор появился только в 1880 г. Пятьсот лет назад архитекторы и строители, конечно, могли дать справку о катакомбах при соборе, а сегодня об этом не знает ни один турист. Временная дистанция между Геродотом и Страбоном составляет 423 г. Это немало.

Гордые жрецы могли указать Геродоту на то, что он видит только половину сооружения, а другая половина находится под землей. В эпоху Страбона жрецы либо ничего не знали о подземных помещениях, либо умалчивали о них по политическим причинам. Возможно также, что до Страбона дошел слух о царских усыпальницах под лабиринтом, но он не поверил в него и не передал информацию потомкам.

Через сто лет после Страбона римский историк Плиний Старший (23–79 н. э.) еще раз описал египетский лабиринт. Снова появляются дополнительные подробности, которые не упомянуты у предшественников Плиния. Очевидно, в распоряжении римского летописца оказались источники, которыми не владели ни Геродот, ни Страбон, поскольку Плиний ссылается на Геродота, причем считает при этом своей целью исправить «отца истории» и дополнить его. Читаем 36-ю книгу «Естественной истории»:

«Также мы должны поговорить о лабиринтах, этих самых странных, но — хотелось бы верить — не придуманных конструкциях человеческого духа. Еще теперь находится один такой в гераклеотическом районе Египта, самый старый и якобы возведенный за 3600 лет до царя Петезуха, или Тита, в то время как Геродот говорит, что строителями были 12 царей и последний из них Псамметих. Причину строительства указывают по-разному... Не подлежит никакому сомнению, что Дедал взял этот лабиринт в качестве образца и построил такой же на Крите, но он подражал только сотой части этого... Лабиринт Дедала был после египетского вторым. Третий находился на острове Лемнос, четвертый — в Италии. Все были отделаны изогнутыми, отполированными камнями, у египетского на входе находились глыбы паросского мрамора, что удивляет меня. Впрочем, существует и другой материал из больших блоков сиенита [сиенит — это мраморизованный известняк. — Э.Д.] и даже столетия

не смогли разрушить его, хотя гераклеопотийцы немало способствовали тому, чтобы повредить ненавистное им сооружение... Лабиринт содержит, кроме того, храмы всех египетских божеств... в 40 капеллах, а также несколько пирамид по 40 локтей высотой, которые занимают своим основанием пространство в 6 акров.

Вот уже, утомленные ходьбой, прибываем к тем перепутанным ходам. Но наверху появляются и высокие комнаты для трапез, а потом 90 ступеней спускаются в галереи с колоннами из порфира, идолами, царскими статуями и всяческими ужасными ликами. Некоторые дома устроены так, что при открывании дверей внутри раздается ужасный гром. В самой большой части лабиринта нужно путешествовать в темноте. Вне стены находятся еще несколько других больших зданий, называемых крыльями, дальше стоят еще несколько домов с подземными сводами» [9].

По сравнению с этим и другими сообщениями свидетельство Геродота наиболее подробно. Это объяснимо: Геродот был первым посетителем лабиринта. Его показания и то, что рассказали ему жрецы о подземном устройстве, во временной последовательности расположено наиболее далеко в прошлом или, иначе говоря, теснее примыкает к реальности.

Несмотря на то что летописцы упоминают в качестве строителей лабиринта различные имена, они все же едины в главных пунктах. Извилистый комплекс храма лежит на Меридском озере, имеются искусственные каналы, не слишком далеко находится и Город крокодила. В непосредственной близости от лабиринта есть по меньшей мере одна или несколько пирамид (Геродот, Страбон, Плиний), а у Диодора и опять же Геродота упоминается еще и о двух дополнительных пирамидах, которые возвышаются над искусственным озером. Геродот и Плиний пишут о «подземных помещениях». Надземные строения — это прямо-таки «нечеловеческие творения», потолки всюду из камня (Геродот, Страбон, Плиний), стены состоят из плит «чрезвычайной величины». Древесина не использовалась (Плиний, Страбон). С низкой крыши видно «каменную площадь из таких же больших плит» (Страбон).

Наконец, только Плиний что-то сообщает об «идолах» и «всяческих ужасных ликах».

Что же стало с этим сказочным комплексом зданий, о котором оставили столько невероятных сведений древние историки?

Большинство египтологов придерживаются мнения, что этот лабиринт был открыт уже в 1843 г. известным немецким археологом Рихардом Лепсиусом (1810–1884). При этом речь якобы шла о погребальной пирамиде вместе с близлежащими руинами, относящимися к эпохе фараона Аменемхета III (1844–1797 до н. э.), которые Лепсиус обнаружил около Фаюмского оазиса.

### *Веселый археолог*

\*\*\*\*\*

Так ли все обстоит на самом деле? Что заставило Лепсиуса прийти к этому выводу? Найдены ли полторы тысячи помещений? Осмотрены ли усыпальницы двенадцати царей? Натолкнулись ли Лепсиус и члены его египетско-германской экспедиции на «каменные плиты чрезвычайной величины» или «каменные площади из таких же больших плит» (Геродот)? Находили ли в раскопах «всяческие ужасные лики» (Плиний) и «пересекающиеся искривленные пути» (Страбон)?

Ничего из этого найдено не было.

Рихард Лепсиус, сын землевладельца из города Наумбурга-на-Заале, в прошлом столетии считался среди немецких археологов гением. Он был одержимым эксцентриком, при этом несговорчивым скептиком и одновременно настойчивым и галантным соблазнителем с огромным личным обаянием. В 1833 г. молодой Лепсиус прибыл в Париж, где незадолго до этого умер Жан Франсуа Шампольон, которому в 1822 г. удалось расшифровать древнеегипетские иероглифы. Несмотря на то что Лепсиус не мог читать иероглифы, работа Шампольона захватила его. Он интуитивно ощущал, что расшифровка Шампольона еще не завершена.

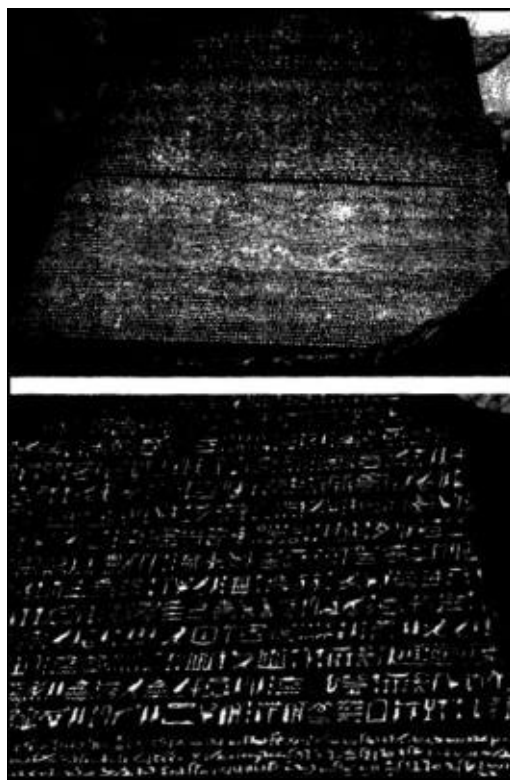

*Розеттский камень (ныне в Британском Музее в Лондоне) был обнаружен в 1799 г. солдатами в период походов Наполеона. На базальтовой плите выбит параллельный текст как в древнеегипетском (иероглифическом и демотическом), так и в греческом написании.*

Лепсиус начал переписываться с Ипполито Росселини, учеником Шампольона, и три года спустя они встретились в Пизе. Между тем Лепсиус учился читать иероглифические тексты. Ему быстро бросилось в глаза, что Шампольон видел в иероглифах только словарный знак сокращения, который в итоге давал какой-то смысл, но не полностью прояснял картину.

Лепсиус дополнил дело Шампольона очень ценным фактом: иероглифы оказались не только сокращением, но и звуковыми знаками и знаками слогов одновременно. С редкостным рвением Лепсиус скопировал и перевел почти все имевшиеся в Европе иероглифические тексты.

В 1841 г. влиятельные друзья Лепсиуса, в том числе Александр фон Гумбольдт, обратились к его величеству королю Фридриху-Вильгельму IV, чтобы тот, «вследствие широты своего кругозора, дальновидности и щедрости натуры», послал экспедицию в Египет. Руководителем ее должен был стать Рихард Лепсиус, который к тому времени уже опубликовал несколько трудов по Египту. Его величество позволил себя убедить. В августе 1842 г. «Королевская прусская экспедиция в Египет» погрузилась на судно в Гамбурге. Среди участников были художник, рисовальщик, штукатур, а также два архитектора. Они везли с собой 30 ящиков со всем необходимым. В Пруссии все делалось обстоятельно и солидно.

По прибытии в Египет, Лепсиус был принят вице-королем, который снабдил его несколькими рекомендательными письмами и даже настоятельно просил его преподнести прусскому королю все археологические находки, какие Лепсиус найдет достойными. В то время каталогизация древностей в Египте еще не была начата. Огюст Мариет еще не вышел на авансцену истории, и европейцы делали на берегах Нила все, что хотели. Таким образом, Лепсиус на протяжении нескольких лет отсылал в Берлин ящики с археологическими ценностями. Всего их было порядка двухсот, и современные египтяне явно были бы не против получить их содержимое обратно.

Рихард Лепсиус не был излишне деликатен. В день рождения короля он вывешивал на пирамиде Хеопса прусский флаг, а по галереям эхом раздавался прусский национальный гимн. По приказу Лепсиуса в рождественскую ночь египетские рабочие поднимали поленницы дров к вершинам трех великих пирамид в Гизе и зажигали их. В своей остроумной книге «Самые большие приключения в археологии» [10] Филипп Ванденберг пишет: «И здесь стоял он, Рихард Лепсиус, руководитель экспедиции, отправленной по поручению Фридриха-Вильгельма, — в темном костюме, со свечой в руке, расточающий во все стороны пожелания доброго Рождества... В саркофаге фараона Хеопса стояла молодая пальма, и на ее листьях горели свечи».

Лепсиус был эмоциональной натурой: он умел петь, да так, что удивлял весь Каир.

### ***Что нашла Королевская прусская экспедиция в Египте?***

\*\*\*\*\*

В мае 1843 г. экспедиция покинула плато Гизы. У Лепсиуса появилась новая цель — лабиринт. Он имел представление о нем по дошедшим до нашего времени рассказам Геродота, Страбона и других очевидцев и точно знал, где находится лабиринт. Как это оказалось возможным?

В 120 км к юго-западу от Каира среди пустыни раскинулся плодородный островок земли — оазис Фаюм. На протяжении тысячелетий эта богатая земля связана с Нилом каналом Бахр-эль-Юсуф. В 25 км к северо-западу от города Эль-Фаюм лежит плоское озеро Карун, с которым многие археологи отождествляли Меридское озеро. 3700 лет назад фараон Сесострис II (1897–1878 до н. э.) приказал построить здесь, в этом раю, окруженном высушенными скалами и песчаными дюнами, пирамиду.

Диодор Сицилийский сообщает, что «строителя пирамиды звали Мендес, другие именуют его «Маррос»» [7]. При Манефоне тот же властитель именовался «Ламарес», и Плиний связывает это имя с названием Меридского озера. Однако «Маррос» одновременно является тронным именем Амеиемхета III (1844–1797 до н. э.), и именно этот фараон перенес свою летнюю резиденцию вместе с пирамидой в Хавару, которая лежит в 40 км от берега озера Карун. Кроме того, более ранняя столица оазиса Фаюм называлась «Krokodeilon polis» — «Город крокодила». Когда-то она была культурным центром, воздвигнутым в честь Себека, бога-крокодила. Логика была проста: лабиринт должен был находиться поблизости от города Крокодила. Строителя лабиринта звали Маррос (Маррее), и это было тронное имя Аменемхета III. Этот фараон соорудил в оазисе Фаюм пирамиду. Следовательно, лабиринт должен был находиться возле этой пирамиды. Логично?

Лепсиус не был первым, кто искал лабиринт в районе Фаюмского оазиса. Уже в 1714 г.

французский путешественник Поль Люка поставил палатку на озере Карун, так как предполагал, что здесь должны находиться остатки двух пирамид, вершины которых во времена Геродота возвышались над водами озера. После того как Люка хорошенько рассмотрел дырявые лодки, на которых рыбаки собирались везти его по озеру, он отказался от своего предприятия.

В январе 1801 г. доктор П. Д. Мартен, инженер из экспедиционного корпуса Бонапарта, пересек с этой же целью пустыню, двигаясь к Фаюмскому оазису. Бедуины были поражены трудностями, которые переносил доктор Мартен, и всячески ему помогали. Но он не нашел лабиринт.

В 1828 г. французский король Карл-Филипп X (1757–1836) поручил усердному переводчику иероглифов Жану Франсуа Шампольону руководить экспедицией в Египет. Умный и всесторонне подготовленный Шампольон напрасно искал в оазисе Фаюм лабиринт...

Наконец за год до Лепсиуса одна французская группа достигла пирамиды Аменемхета III. Но там было обнаружено лишь несколько обломков стен и разбитые колонны, из которых никак нельзя было составить гигантский комплекс зданий.

После своей победы в Антиохии 2 августа 46 г. Юлий Цезарь послал в Рим крылатые слова: «Veni, vidi, vici» («Пришел, увидел, победил»). Так же случилось с Рихардом Лепсиусом. Он пришел, увидел и победил. Подробности он сообщает уже вскоре после своего прибытия:

«Мы продолжили путь 19 мая 1843 г. и 23-го разбили лагерь в Фаюме на развалинах лабиринта. Истинное положение его было предполагаемо и раньше, и тотчас первый же взгляд убедил нас в нашей правоте» [11].

Еще яснее Лепсиус высказался в письмах, которые он отсылал в далекий Берлин:

«Мы расположились 23 мая на южной стороне меридской пирамиды, на обломках лабиринта. То, что мы имеем полное право пользоваться этими названиями, я установил сразу, с первого мгновения, как только бегло обозрел окрестности. Я не верил, что будет так легко добиться этого вывода» [12].

Таким образом лабиринт Геродота был открыт для науки, каталогизирован и описан, хотя при более близком знакомстве выясняется, что почти ничего в нем не совпадает со старыми сведениями историков. Лепсиус нанял мужчин и детей из близлежащих деревень. «У них есть свои смотрители, им привозят хлеб каждое утро, они рассчитываются каждый вечер, каждый мужчина получает один пиастр (это примерно два серебряных гроша), каждый ребенок — половину этой суммы, а иногда даже и больше, если они особенно усердны». Мужчины должны были приносить с собой грабли и высокую корзинку, детям было достаточно низкой корзинки. Лепсиус распорядился рыть котлованы одновременно в пяти различных местах.

Мужчины наполняли корзинки, дети и старики уносили мусор. Процессия корзинщиков контролировалась смотрителями, которые заставляли этих и без того прилежных «муравьев» еще и петь.

Уже через несколько дней Лепсиус освободил участок с остатками колонн из гранита и известняка, которые сверкали «почти как мрамор». Геродот описывал «тщательно увязанные между собой белые мраморные колонны». Восторженный пруссак нашел, как он сам говорит, «сотни лежащих рядом и поверх друг друга камер» — небольшие рядом с большими и еще большими, подпертыми колоннами, «с нерегулярными входами и выходами, так что описания Геродота и Страбона вполне оправданы в этом отношении».

Действительно ли все так?

\*\*\*\*\*

А где же «стены, полные рельефов» (Геродот)? Где «взаимно пересекающиеся искривленные пути» (Страбон)? Где потолки, которые «в каждой комнате состоят из отдельного камня»? Где «перекрытые плитами проходы из цельного камня чрезвычайной величины» (Страбон)? Лепсиус откапывает маленькие, зачастую крохотные камеры, а Геродот, наоборот, путешествует по залам, по вереницам залов, а «из них начинаются другие дворы». Других свидетельств Геродот и его последователи не оставили.

О комплексе в целом Лепсиус замечает: «Размещение таково, что три мощных массива зданий окружают на ширину в триста шагов четырехугольную площадь, которая составляет в длину шестьсот шагов, а в ширину — пятьсот. Четвертая сторона, наименьшая, ограничивается стоящей позади пирамидой, которая имеет триста шагов в основании четырехугольника и не достигает поэтому боковых крыльев тех массивных зданий» [12]. Как это согласуется с двенадцатью перекрытыми дворами у Геродота? С «огромными, вырубленными фигурами»? С «прямо-таки нечеловеческими творениями»? Лепсиус лично засвидетельствовал, что «в развалинах огромного числа комнат не найдено и следов надписей». Геродот же удивлялся «стенам, полным рельефов». При Лепсиусе центральная площадь длинной стеной делится на две половины, в то время как Геродот описывает «одну-единственную стену, идущую вокруг всего».

Две тысячи лет назад Плиний сообщал: «90 ступеней ведут вниз в галереи». Девяносто ступеней — это довольно глубоко! Если принять высоту каждой ступени за 20 см, то галереи должны были быть примерно в 18 м под полом. Никаких следов ничего подобного у Лепсиуса!

«Дальше стоят несколько домов с подземными сводами», — писал Плиний. Лепсиус нигде не упоминает о домах с подземными сводами...

«Усыпальницы или саркофаги каких-нибудь мифических фараонов вовсе не были открыты Королевской прусской экспедицией в Египте».

Так проходит мирская слава...

Навязчивая идея, что пирамида Аменемхета III была той самой, под которой лежал лабиринт, была ошибочной с самого начала. Если бы Лепсиус сохранил ясный рассудок и не рассматривал все «бегло» (по его же собственному признанию), он сам пришел бы к такому выводу. Да, имя Маррос, которое приводит Диодор Сицилийский, одновременно является тронным именем Аменемхета III, но почему все внимание сосредоточено именно на этом имени? Древние историки перечисляли совсем иные имена, нежели этот «Маррос», когда речь шла о строителях лабиринта... Вот список имен.

Геродот: 12 царей, в том числе особо упомянутый Псаметтих, который 54 года царствовал в Египте.

Диодор: Мендес или Маррос, кроме Псаметтиха из Саиса, а также Моэрис (Меридское озеро).

Плиний: Петезух(ий) или Тит, а до этого Моферуд и Моэрис.

Манефон: Ламарес.

Не стоит придавать значения тому, что Маррос как имя Аменемхета III звучит солидно. Факты требуют исключить его из числа строителей лабиринта. Доказательств достаточно.

Справимся у очевидца Геродота: «На углу в конце лабиринта стоит большая пирамида в 40 локтей, на которой вырублены огромные фигуры». Страбон вторит ему: «В конце... четырехугольная... пирамида...»

По Геродоту, длина стороны пирамиды составляла около 71 м, по Страбону — 120 м. Однако пирамида Аменемхета III в Хаваре обнаруживает боковую длину в 106 метров! Данные не совпадают. Геродот и Страбон едины в том, что эта пирамида «стояла на углу в конце лабиринта». Это явно не указывает на Хавару. Пирамида Аменемхета III расположена не на углу, а на той же оси, что руины храма. Очевидец Геродот видит огромные фигуры, которые «врублены» в пирамиду. Это абсолютно невозможно в пирамиде Хавара, так как она построена из иловых кирпичей. В таких блоках практически невозможно вырубать какие бы то ни было фигуры и уж тем более огромные.

Представьте себе этот парадокс — все очевидцы в разные исторические эпохи изображают лабиринт как чудо: «множество прямо-таки нечеловеческих творений» (Геродот), «лучше и помыслить невозможно» (Диодор), «из огромных каменных пластин чрезвычайной величины» (Страбон), «из больших блоков сиенита» (Плиний). И при этом речь должна идти об Аменемхете III, приказавшем возвести этот шедевр, чтобы удивить им мир. Удивить своей погребальной пирамидой из... самого дешевого, самого некачественного, самого недолговечного и хрупкого стройматериала — из иловых кирпичей? Это нелепо. *Facta loquuntur* — факты говорят сами за себя!

Каждый фараон гордился своими достижениями. На стелах и надписях властители страны на Ниле сообщали будущим поколениям, какие храмы они приказали построить или отреставрировать. Если бы Аменемхет был заказчиком лабиринта (который, по Геродоту, «превосходит даже пирамиды»), то надписи обязательно восхваляли бы его несравненные деяния и осыпали бы фараона почестями. Таких надписей нет. Лепсиус не нашел в камере и на фрагментах колонн дощечек с именем «Аменемхет III». Из этого он сделал правильный вывод: «Строитель и владелец пирамиды не установлен».

Через 45 лет после Лепсиуса британский археолог сэр Флиндерс Петри (1853–1942) даже нашел внутри пирамиды неповрежденные саркофаги Аменемхета III и его дочери. Склеп состоял из единого желтого блока кварцита, который был «утоплен» в полу. Над склепом лежали тяжелые пластины из кварцита в 1,22 м толщиной [13]. Достаточно, чтобы выдержать вес иловых кирпичей. Наконец, работники канала натолкнулись поблизости от пирамиды на известняковую статую сидящего Аменемхета III высотой 1,6 м. Ни на какой из этих находок даже маленький иероглиф не указывает на то, что Аменемхет III приказал строить лабиринт. Флиндерс Петри нашел склеп Аменемхета нетронутым. Абсолютно невероятно, чтобы фараон не был прославлен там как гениальный заказчик лабиринта! Какой фараон преминул бы воспользоваться такой возможностью...

Достаточно странно и то, что тот же Аменемхет III приказал соорудить еще одну пирамиду в 20 км к югу от Каира. Молва называет ее «черной пирамидой», так как она воздвигнута из темно-серых иловых кирпичей. Пирамидион этого сооружения высотой 1,4 м сделан из черного гранита и хранится сегодня в Египетском музее в Каире. Под распростертыми крыльями бога Гора иероглифы на камне засвидетельствовали авторское право заказчика постройки — Аменемхета III. То, что он заказал также знаменитый лабиринт, нигде не записано. Несколько лет назад археологи из Немецкого археологического института в Каире наряду с уже найденным, пустым саркофагом из розового гранита открыли два дополнительных саркофага Аменемхета III.



Там также нет ни малейшего намека на то, что господин и повелитель одновременно является строителем несравненного лабиринта.

Книги о Египте, написанные рассудительными и опытными археологами, стали в последние годы моим повседневным чтением. Во всех этих трудах пирамида Хавара Аменемхета III обозначается как сооружение, под которым лежит лабиринт. Также всюду упоминается открытие лабиринта Лепсиусом. Выглядит это так, как будто ученые поднимаются по винтовой лестнице и при этом утверждают, что движутся прямо. Один принимает эстафету вздора у другого. При этом давно известно, что целый ряд стенок и камер, которые вскрыли «муравьи» Лепсиуса, в действительности относятся к римскому и греческому периоду. Да, несомненно, Аменемхет III был строителем пирамиды из илового кирпича и нескольких храмов поблизости, но к Геродотову лабиринту он имел такое же отношение, как Пятая симфония Бетховена к хит-параду.

Если уж сами археологические развалины не подходят к описанию древних памятников, то место их расположения вообще выглядит фантастичным.

### *Озеро испаряется*

\*\*\*\*\*

Геродот утверждает, что лабиринт и пирамида расположены на берегу Меридского озера. Он описывает это озеро как «рукотворное чудо с охватом в 3600 стадий, по длине равном даже побережью Египта». В пересчете на сегодняшние меры длины озеро Геродота должно иметь периметр около 640 км. Для сравнения: Боденское озеро имеет периметр 259 км, из них 160 км берега приходятся на долю германской, 72 — швейцарской и 27 — австрийской территории (общая площадь озера — 538,5 км<sup>2</sup>). Геродотово Меридское озеро должно было по периметру быть вдвое больше Боденского озера!

Возможно, Геродот получил от египтян преувеличенные данные, может статься, что древнеегипетские числа ошибочно «перевели на греческий», но так или иначе лабиринт, включая пирамиду, находился неподалеку от озера, так как даже Страбон подчеркивает величину Меридского озера и говорит, что, проплывая по озеру, видишь пирамиды. Тот же Страбон, по всей видимости, самолично побывал там, поскольку пишет: «Наш хозяин харчевни, один из уважаемых людей... шел с нами к озеру...» Затем жрец кормил в присутствии хозяина харчевни и Страбона ленивого священного крокодила, который дремал на берегу и был слишком вялым, чтобы съесть даже принесенный хлеб.

В 51-й главе своей первой книги Диодор Сицилийский описывает собственное пребывание на этом искусственном озере:

«Через десять поколений после упомянутого царя правители Египта вспомнили о Меридском озере и построили в Мемфисе северные вестибюли... Также они приказали выше города... копать озеро чрезвычайной пользы и невероятной величины. Длина его берегов должна была составить 3600 стадий, а глубина в отдельных местах 50 сажений. У любого человека, едва он увидит великолепие этого творения, по праву возникнет вопрос, сколько тысяч людей и сколько лет понадобились для строительства этого подлинного произведения искусства».

В следующей главе Диодор подтверждает, что каналы, ведущие к озеру, регулировались

мощными шлюзами, которые открывались или закрывались в зависимости от уровня воды Нила.

Лабиринт, пирамида и озеро образуют единое целое. Но, как сообщают геологи, при пирамиде Хавара никогда не было озера [5]. Можно точно установить это по отложениям в грунте.

Кроме того, озеро не может быть в этой местности и по другим причинам. Пирамида Аменемхета III состоит из сотен тысяч иловых кирпичей. Глина совершенно не выносит воды, и фундамент пирамиды, будь где-то неподалеку вода, обязательно размок бы. Помещения и камеры, которые выкапывал Лепсиус, были бы залиты грунтовыми водами, разве что их укрепили бы особыми прокладками. Но в Хаваре не найдено водонепроницаемых стен.

Сегодня в 25 км на северо-запад от оазиса Фаюм есть плоское озеро Карун. Однако оно никогда не может быть идентично Меридскому озеру античных историков — не только потому, что лежит в 40 км по прямой от пирамиды Хавара, но и потому, что это естественное озеро, которое не зависит от искусственных каналов. Озеро Карун с трех сторон обрамляет знойная пустыня, а с четвертой стороны к нему примыкает негустая растительность, к тому же оно лежит ниже уровня моря. Это знал еще Лепсиус: «При высоком уровне Нила и более высоком поднятии вод оно, пожалуй, взбухает; однако оно расположено слишком низко, чтобы позволить течь назад хоть капле попавшей в него воды. Вся провинция должна была быть залита водой, прежде чем она могла найти обратный путь из долины... Теперь зеркало Биркет-эль-Корн [озеро Карун. — Э.Д.] лежит на 70 футов ниже места, где в него втекает канал, и никогда не может подняться выше.

Это же доказывают и древние руины храма на его берегах. Так же мало соответствуют истине сообщения, что на тех же берегах были расположены лабиринт и столица Арсиноэ, теперь Мединет-эль-Фаюм» [12].

Несмотря на этот факт, Лепсиус крепко привязался к своей трактовке местонахождения лабиринта. Вместе с тремя сотрудниками он осмотрел остатки дамбы, которые считал насыпью для искусственного заложения Меридского озера. Использовал Лепсиус и остатки двух сооружений, которые первоначально считались обеими пирамидами, которые Геродот видел над водами Меридского озера. После недолгих раскопок он сконфуженно констатировал: «Похоже все-таки, что в озере они не стояли...».

Тот, кто был уверен, как Лепсиус, что лабиринт лежит за Хаварой, должен был споткнуться о данные Геродота и других древних авторов. Диодор писал, что «царь Моэрис приказал выкопать искусственное озеро несколько выше города Мемфиса». Это было бы приблизительно на высоте Дахшура или в 70 км по прямой на северо-восток от Хавары. Страбон описывал озеро как огромный водоем с берегами, сравнимыми с морем. Геродот констатировал в 4-й главе второй книги:

«Тогда земли к северу от Меридского озера не возвышались над ним, в то время как сегодня нужно совершать семь дневных переездов вверх по реке к Меридскому озеру».

Наконец «отец истории» в 150-й главе той же книги дает еще одно географическое указание: «Местные рассказывают, что у озера имеется подземный сток в сторону ливийского Сирта, который ведет на запад в страну, вдоль гор выше Мемфиса».

«Не сами вещи вводят людей в заблуждение, а представления о вещах»

(Еврипид, греческий трагик (485—407 до н. э.)).

\*\*\*\*\*

Шофер такси засмеялся, увидев, как я выхожу из отеля, весь увешанный камерами. Мы сделали самое разумное, что можно было предпринять в условиях Египта, — наняли одного водителя сразу на несколько дней. Это сэкономило и время, и деньги. Не надо было каждое утро беспокоиться насчет суммы и выбирать из толпы одного счастливца. Водитель знал меня, а я — его. Кроме того, черная машина, старая американская модель, была в удивительно хорошем состоянии. Редкое явление в Египте! Немало разбитых кузовов и моторов украшают обочины пустынных дорог по всей стране!

Камаль, так звали моего водителя, четыре года изучал египтологию в Каирском университете. Теперь он возил туристов, поскольку это приносило больше денег, чем академическая работа. Он сносно говорил по-английски, а также умел отбивать от меня наиболее назойливых торговцев сувенирами. Ценное свойство, если учесть, что большинство экскурсоводов и торговцев знакомы между собой и водителю после хорошей покупки тоже достается бакшиш.

Мы ехали по оживленной магистрали, заполненной громко сигналящими и испускающими ядовитые выхлопы машинами, мимо больших пирамид в Гизе, в юго-западном направлении дальше в пустыню. Проведенное как по линейке шоссе на оазис Фаюм хорошо заасфальтировано, справа и слева от темно-серой ленты ржавеют отдельные легковушки, каркасы раскуроченных автобусов и грузовиков бросают на песок жутковатые тени. Время всегда выходит победителем...

— Что вы теперь ищете? — спрашивает Камаль.

— Мне нужна пирамида Аменемхета III в Хаваре.

— Не стоит того, — ворчит Камаль со знанием дела. — Ничего особенного, только высушенные кирпичи.

— Вот туда-то мне и нужно!

Камаль снова смеется:

— Вы все немного оторваны от жизни. Извините, но ни один египтянин не пойдет добровольно к пирамиде в Хаваре.

Собственно, термин «оазис» в полном смысле этого слова к Фаюму неприменим. Никаких источников на этом клочке земли посреди пустыни, площадью 4000 км<sup>2</sup> нет, он получает воду из Нила через канал Бахр-Юсуф. И все же я придерживаюсь наименования «оазис», ибо вода в пустыне всегда связана для нас с понятием «оазис». Только там и можно найти живительную влагу в море жары, песка и щебня. Тут я снова вспомнил о Геродоте. Из Гизы в Хавару Геродот мог попасть только на верблюде за два дневных перехода. Сегодня мы добираемся до границ оазиса за два часа на моторизованных «верблюдах»!

Плодородная зона Фаюма, обрамленная пустыней, орошается 324 каналами-общей длиной 1298 км. Для этого подходят еще 222 канавы общей длиной 964 км [14].

Из радиоприемника в автомобиле лилась молитва. Камаль, хотя был за рулем, трижды склонил голову к рулевому колесу. «Речь идет о воде», — объяснил он позже. Шейх Эль-Азхар, высший суннитский священнослужитель, обратился к верующим, чтобы они молили Аллаха о воде. Лето 1988 г. было седьмым сухим годом на высокогорьях Эфиопии. Без дождя никакой воды в Ниле, без воды в Ниле — залившиеся каналы, без каналов — никакого земледелия.

— Все же у Египта есть Асуанская плотина, возведенная при Насере. Я думаю, она

регулирует воду в Ниле, — сказал я сочувственно.

Камаль снова засмеялся. Он смеялся всегда, однако на этот раз он насмеялся над моим невежеством:

— Вода в водохранилище за последние годы опустилась почти на 25 м. Если в Судане или Эфиопии два месяца нет дождя, турбины должны остановиться. Плохо для всего, что зависит от электричества! И тогда ручей, в который превращается Нил, не в состоянии поить еще тысячи каналов справа и слева от себя. Поля сохнут. Знаете ли вы, что это значит для 53 миллионов египтян?

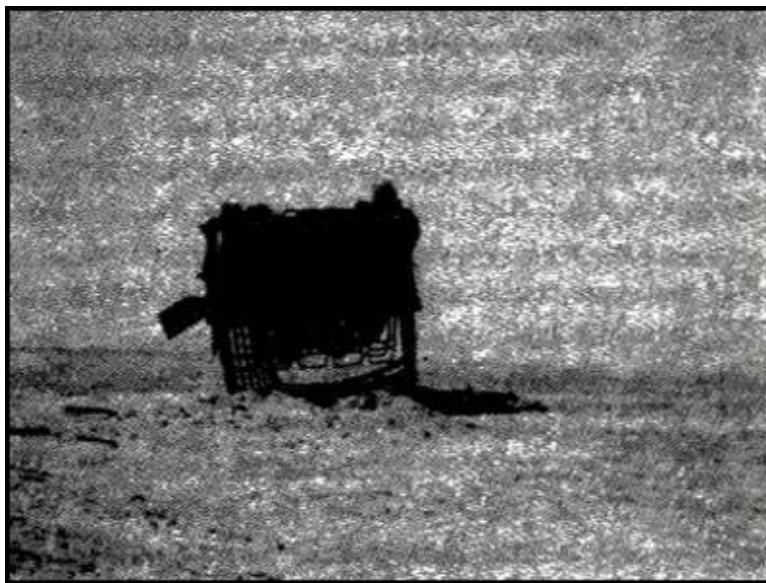

*На пути к Фаюмскому оазису шоссе окаймлено раскуроченными средствами передвижения.*

Это несложно было представить. Тысячелетиями вся эта страна зависит от единственного источника воды. В настоящее время здесь орошаются 2,6 млн гектаров полей, которые ежегодно поглощают 49,5 млрд кубометров воды. При этом потребление питьевой воды ежегодно возрастает на 3,5 млрд. кубометров. Кем бы ни был фараон, который приказал создать Меридское озеро, он должен был быть дальновидным властителем!

После 90 км езды на обочине появилась первая зелень. Торговцы, занявшие исходные позиции на шоссе, махали руками и протягивали нам букеты роз, гирлянды лука и даже живых индюков.

После поворота показался первый канал. В мутном желтом бульоне плескались веселые дети. Я попросил притормозить. Камаль больше не смеялся. Лицо его приобрело серьезное выражение.

— Бильгарциоз? — спросил я. Камаль кивнул.

Каналы были заражены бильгарциозом, это микроскопические черви-сосальщики, которые называются по имени немецкого врача Теодора Бильгарца (1825–1862). Он открыл возбудителей болезни, которые проникают через кожу в кровеносную систему. Смертоносные микроскопические существа размножаются в печени, вызывая болезни печени, кишок и мочеполовой сферы, которые раньше неизменно влекли за собой гибель человека. Сегодня существуют лекарства против бильгарциоза. В сотрудничестве с Всемирной организацией здравоохранения египетское правительство с давних пор ведет борьбу против коварной болезни. Ее возбудители взрывообразно размножаются по заиленным берегам каналов — там, где вода застаивается.

— Почему детям разрешают здесь купаться?

Камаль встряхивает головой: «Ведутся разъяснительные кампании по телевидению, по радио, в школах и даже с помощью комиксов. И все же многие жители сельской местности не воспринимают это всерьез, полагаясь на волю Аллаха».



*До сих пор дети купаются в каналах, грязные воды которых заражены бильгарциозом.*

Они богобоязненны, честны и нетребовательны, эти усердные крестьяне и их семьи, которые из года в год проводят дни на жарких клочках земли в пустыне. Здесь сажают хлопок, тут растут бобы, кукуруза, огурцы, рис, картофель, лук, чеснок, цветная капуста и арбузы. Уборочные машины здесь редкость, согнутые спины женщин и детей дешевле. Группы пальм образуют тень. Каждая часть пальмы, от ствола до волокна, полностью используется. Перед глиняными домами сидят женщины и плетут корзины, лепят из глины миски, лампы, разные фигурки, а нежные детские руки раскрашивают эти вещицы в яркие цвета. Время как будто остановилось.

Камаль указывает вперед: «Это Эль-Медина, столица оазиса, но ее сегодня чаще называют просто Фаюм. Раньше она должна была носить имя Города крокодила».

— Должна была?

Камаль покачал головой и снова засмеялся: купающиеся дети были забыты, забыт и бильгарциоз: «Она уже однажды звалась Городом крокодила, это точно известно. Однако под «Городом крокодила» каждый подразумевает место, которое упоминается у древних авторов, — Город крокодила на Меридском озере».

— Так она им не была?

Мой сведущий в археологии водитель пожал плечами, скривив углы рта в плутовской ухмылке: «В Древнем Египте были разные города Крокодила, и в каждом по большому храму — от дельты Нила вверх до Асуана крокодил всегда почитался в какой-либо форме. Здесь, в Фаюме, в каждой деревне имелся свой, так сказать, центр крокодила. Трудно сказать, о каком именно Городе крокодила, собственно, говорил Геродот...»

«Все не так-то просто», — подумал я.

Мы медленно лавировали в людской толпе и обогнали грузовик, который был нагружен верблюдами. Даже животным в этой стране живется лучше, чем людям!

В канале, который протекал через середину города, лениво вращались четыре огромных черно-коричневых водяных колеса. Они охали, трещали, пищали, стонали, как будто сотня тысяч скрытых духов рабов стенала под невидимыми кнутами надсмотрщиков. Колеса эти крутятся

вечно: это единственный перпетуум-мобиле, который я видел в своей жизни. Мне сказали, что в оазисе Фаюм примерно двести таких водяных колес. Колеса направляют воду в различные каналы и поднимают на другой уровень, и все это без помощи электричества или какого-нибудь искусственного источника энергии. Вода реки — единственный источник. В мощных колесах, которые представляют собой замечательный образец древнего искусства, применяются широкие лопасти, которые ныряют в воду при каждом обороте. Движимое течением колесо должно вращаться. Наряду с большими лопастями, в каждом колесе имеются еще несколько лопастей поменьше, которые при погружении заполняются водой и поднимают ее при каждом обороте в выше расположенный канал. Максимальная высота этого вечного водяного подъемника зависит от размера колеса. Поразительную изобретательность проявил человек уже тысячелетия назад!

Примерно в 10 км в юго-восточном направлении, тотчас за дереушкой Хавара поднимается темно-серой горой пирамида Аменемхета III. Издалека она напомнила мне опрокинутый, срезанный сверху пудинг с несколькими вмятинами. Я не был склонен к предубеждениям и очень обрадовался бы, если б обнаружил возле пирамиды хотя бы намеки на лабиринт.

Однако около будки, в которой дремал одинокий полицейский, очнувшийся от сна при нашем появлении, висела черного цвета окантованная доска с надписью: «Здесь был лабиринт в 3000 комнат величиной 305 x 244 метра». Остатками же этих «3000 комнат» и не пахло...

Я лазил здесь несколько часов, заглядывал под мелкие стены птолемеевских и римских времен, светил сильной лампой на палке в отверстия и шахты, настойчиво искал «стены с рельефами» (Геродот). Единственным, что вообще напоминало о бывших храмах, было несколько глыб из асуанского красного гранита. Никаких «пластин из камня чрезвычайной величины» (Страбон), никаких следов «больших блоков из сиенита» (Плиний), совсем ничего, указывающего на какие-то нечеловеческие творения (Геродот).

Ступень за ступенью я забирался наверх по юго-западному углу пирамиды, искал под серо-черными иловыми кирпичами что-нибудь исключительное, что-нибудь гранитное, — то, что могло бы донести до нас груз гигантских фигур, вырубленных в пирамиде (Геродот). Я не нашел ничего. Пирамида давно уже частично разрушена, жители окрестных деревень всю пользовались готовым стройматериалом для возведения своих домов. Вершина сооружения отсутствовала полностью: там, наверху можно было спокойно поставить палатку.

Первоначально эта пирамида также была облицована известняком, но сейчас даже намек на это не осталось... Дожди прорыли в кирпичах глубокие борозды, многие из которых выщелочены, выветрены. Когда-то сырье для этого стройматериала отжимали между досками и сушили на воздухе, так что кирпичи получались пористыми — благодаря отдельным соломинкам, высохшим травинкам и маленьким камешкам.

Никакой древнеегипетский Микеланджело не смог бы вырезать из этого материала «огромные фигуры»: кирпичи из ила никогда не выдержали бы веса таких колоссов.

Критики возразят, что фигуры давно сброшены, разбиты, «стены с рельефами» искрошились за тысячелетия... Но неужели только здесь, при пирамиде Хавара и мнимом лабиринте? Во многих других местах найдены, пусть поврежденные, статуи фараонов, и в великолепных храмах Египта, которые ежегодно привлекают миллионы туристов, есть «стены с рельефами». Про лабиринт по крайней мере известно то, что он существовал еще при Геродоте. Если бы это был тот самый лабиринт, то должны были сохраниться по меньшей мере остатки огромных каменных плит «чрезвычайной величины». Но ничего не существует, совсем ничего!

Вид с крыши пирамиды высотой 58 м тоже не прибавляет оптимизма. Внизу невзрачные стены и песчаные холмики, за ними — мачты высокого напряжения, канал, который рассекает пространство по диагонали, и на заднем плане — обработанные поля. Все это — а также жалкие груды мусора — и есть остатки всемирно прославленного лабиринта?

Камаль отыскал в гальке череп, и полицейский аккуратно положил его на стену. Я пристально смотрел в пустые глазницы, думая о том, что умерший мог встречать когда-то Страбона или Геродота. Если бы мертвецы могли говорить, я спросил бы череп о местонахождении неповторимого лабиринта. Камаль смеялся от всей души, а мне казалось, что череп хохотал вместе с ним, а заодно и все боги Древнего Египта посмеивались надо мной...

### *Куча гальки как лабиринт*

\*\*\*\*\*

В 1888 г., через 45 лет после Рихарда Лёпсиуса, здесь побывал британский археолог сэра Флиндерс Петри. Он установил, что камеры, которые откопал Лепсиус, представляют собой не что иное, как «руины римского местечка» [15], в котором проживали разрушители лабиринта. Сам лабиринт уничтожен полностью, полагал сэра Флиндерс Петри, и вместо него осталась лишь низина со многими мелкими фрагментами. «Очень тяжело составить из таких немногочисленных фрагментов хоть что-ни-будь», — писал британец, который затем именно это и сделал. О, лучше бы он оставил развалины в покое! Его собственная версия лабиринта, план со многими помещениями и колоннами, так же мало подходили к описаниям старых историков, как и данные Лепсиуса. По мнению Флиндерсе Петри, храмы и колонные залы были расположены рядом на прямой линии. А ведь Страбон еще говорил об «искривленных, запутанных путях» и о том, что «невозможен выход без сопровождающего». Плиний же подчеркивал наличие «полной неразберихи в проходах». Мне совершенно непонятно, почему посетители лабиринта в реконструкции сэра Флиндерса Петри имели какие-то проблемы с поиском выходов. Все они лежат на прямой линии, выстроившись, как солдаты. На плане Петри видны несколько одиноких храмов, которые отстоят друг от друга на большое расстояние.



*Пирамида из иловых кирпичей фараона Аменхета III в Хаваре.*

Очевидец Геродот говорил о перекрытиях во дворах, которые расположены «плотно рядом



друг с другом». Петри на юге и западе местности находит остатки стены, Геродот же видит только «единственную стену», которая окружает весь лабиринт. Остатки стен по Петри не могут соответствовать окружающей все и вся стене Геродота, иначе должны были бы быть найдены фундаменты также на севере и востоке. План лабиринта по Петри полон нестыковок и противоречий. Наконец, в первый раз сооружение — четырехугольное, во второй — совсем округлое, а затем — прямоугольное.

В общем, становится очевидным, что Петри, как и его предшественник Лепсиус, старался втиснуть немногие фрагменты в заранее заготовленную схему. Это метод, с помощью которого можно превратить любую кучу гальки в лабиринт. План Петри окончательно потерпел неудачу при привязке к Хаваре огромного Меридского озера, которое никак не вписывается в эту местность, а также 1500 подземных помещений, которые никак не хотели являться взору археологов даже при самых энергичных раскопках.

«Для каждой проблемы имеется решение — простое, ясное и ошибочное»

*(Генри Льюис Менкен (1880–1956), американский публицист).*

Где же находится египетский лабиринт? Не морочили ли нам голову Геродот и его последователи? Может быть, этого «нечеловеческого творения» (Геродот) вообще не существовало? Или древние историки связывали с понятием «лабиринт» что-то совсем иное, чем мы? Являются ли Геродот и его последователи всего лишь плагиаторами, которые заимствовали свои злободневные истории у других источников?

### **Осложнения с лабиринтом**

\*\*\*\*\*

Под лабиринтом сегодня, как и в древности, понимают систему помещений с запутанными проходами или здание сложной конструкции со сплетением лестниц, изогнутыми коридорами и многочисленными комнатами. Миф о лабиринте очень древний, он уходит корнями в каменный век.

На скалах и в пещерах Северной Африки, Южной Франции, Крита, Мальты, а также в Южной Индии, Англии, Шотландии и в США были найдены выцарапанные планы лабиринтов. Мотив был одинаковым уже в доисторические времена. Более поздние «лабиринтные мотивы» греческой геометрической вазовой живописи, а также мексиканской и перуанской домашней керамики удивительно схожи [16]. Причины такого всемирного совпадения сюжетов ученые ищут давно и успехов в этом поиске пока не добились. Что побуждало североамериканских индейцев в Аризоне выцарапывать на горной породе рисунки, если у них не имелось никаких связей со своими европейскими «коллегами» по каменному веку? Может быть, люди каменного века на всех континентах внимательно рассматривали вскрытые черепа своих врагов и таким образом по образцу мозговых извилин возник прообраз лабиринта? Играли ли они в «Поймай меня» и «Что я думаю», пытаясь угадывать мысли, скрытые в серой клеточной массе? Я полагаю, что такое в каменном веке происходило не чаще, чем сегодня.

Исследователи в поисках мотивов сравнимы с потерпевшим крушение Робинзоном, который однажды увидел отпечаток ноги на песке. След всегда ведет в неизвестность, лабиринт представляется чудовищем с тысячей щупальцев, всегда непостижимым и всегда окутанным



аурой страха перед неизвестностью. Согласно греческому мифу, ремесленник и изобретатель Дедал построил лабиринт в Кноссе на острове Крит. Комплекс с запутанными ходами, из которого никто не мог выбраться без посторонней помощи, был первоначально предназначен для чудовища Минотавра, своего рода гибрида человека и быка. Диодор Сицилийский и Плиний писали, что лабиринт на Крите являлся уменьшенной копией оригинала в Египте.

Сэр Артур Эванс, проводивший раскопки на Крите, никогда не находил никаких остатков лабиринта. Это навело археологов на мысль, что под лабиринтом сначала подразумевали не отдельное здание, а весь город с многообразием улиц. Ян Пипер, который исследовал миф о лабиринте, сделал вывод:

«Есть все основания предполагать, что исторической основой мифа о лабиринте является не отдельное гигантское сооружение лабиринтного устройства, а именно те перенаселенные людьми города, которые должны были казаться лабиринтами соседям-пастухам: в их среде эти города представлялись чудовищем с бычьей головой, пожирающим людей» [17].

Несмотря на то что логика кажется безупречной, этот ключ не подходит к лабиринту. Художникам каменного века на всех континентах не были известны никакие «перенаселенные людьми города», которые могли стать образцом для их изображений...

«Мы ошибаемся все вместе, но каждый ошибается по-своему»

(Георг-Кристоф Лихтенберг (1742–1799)).

### *Античный лжец*

\*\*\*\*\*

В Египте все заблуждаются по-своему, потому что слово получают очевидцы, которые вступали в лабиринт лично. Четырежды перестраховывавшийся Геродот лишь на одной странице рассказывает о нем по личным впечатлениям. Почему «отец истории» должен был непременно водить нас за нос? В любом случае он оставался при своей правде. По какой причине 423 года спустя Страбон должен был повторять ложь «позднего» Геродота и обогащать ее собственными домыслами? Его небольшой сюжет с хозяином харчевни, «одним из уважаемых людей» и жрецом на Меридском озере, кормившим крокодила, явно не высосан из пальца. А Плиний, который писал, что лабиринт имел при входе «парийские камни, что удивляет меня»? Удивился ли он только на пергаменте? Почему он должен врать нам, что, утомленный долгой ходьбой, набрел на «неразобранные, идущие друг через друга ходы», если никуда не ходил и не уставал вовсе? Как он мог спускаться на «90 ступеней в галереи», которые нигде не существуют?

Нет, я верю древним. Лабиринт, который «превосходит даже пирамиды», существовал где-то в районе Меридского озера (Геродот). Может ли озеро с длиной берегов в 640 км просто взять и исчезнуть? Я уже говорил, что может, что цифры Геродота преувеличены, что даже очень большое озеро может быстро испариться. Водохранилище в Асуане имеет в длину около 500 км, и всего семи сухих лет в Судане и Эфиопии хватило, чтобы уровень воды здесь опустился на 25 м!

Бывали, конечно, периоды засухи, длившиеся более семи лет. Уже Ветхий Завет повествует

о семи засушливых годах в Египте, которые народ выдержал только благодаря предусмотрительности Иосифа.

Геродотово Меридское озеро подпитывалось через канал от Нила. Если река станет ручейком, то заилится, покроется песком и канал. В более долгий период засухи шлюзы, ведущие к Меридскому озеру, могли быть закрыты, так как люди, обитавшие вдоль Нила, остро нуждались в воде. Такие чрезвычайные положения с водой в стране фараонов случались снова и снова, так что Меридское озеро в случае необходимости могло, наоборот, подавать воду к Нилу.

Поскольку Меридское озеро еще существовало во времена Геродота и Страбон мог кормить на его берегах крокодила еще 423 года спустя, постепенное опустынивание должно было прийти на христианский период. Тогда мощная империя фараона уже была разобщена, и властители больше не давали указаний углублять Меридское озеро, прочищать каналы и чинить старые шлюзы. В семнадцатой книге своей «Географии» Страбон описывает различные большие каналы и более мелкие озера в Египте, которые даже были судоходны и снабжали водой обширные области. Что осталось от всего этого?

Несколько лет засухи и летаргии привели к тому, что Меридское озеро стало испаряться. Уже Диодор Сицилийский спрашивал, «сколько тысяч людей и сколько лет» понадобится для расчистки озера. После того как озеро начало заноситься песком, а в каналах не хватало воды, некому было работать, некому было собрать и направить новую армию «муравьев». Это было начало конца. Такое характерно не только для Меридского озера и лабиринта, но и для всего Египта. Храмовые города, которые подлежали уходу в течение тысячелетий, обезлюдели, огромные пирамиды и могущественный Сфинкс в Гизе занесло песком. Сегодняшние раскопки подтверждают это.

Песок — это не только всеядное чудовище, песок также надежный хранитель. Лабиринт Геродота с роскошно орнаментированными стенами, с 1500 подземными помещениями и, вероятно, с двенадцатью бесценными усыпальницами сказочных фараонов — все это ждет Генриха Шлимана наших дней. Шансы для определения местоположения вовсе не нулевые, так как древние историки указывают путь. Если собрать детали, переданные Геродотом и другими, то лабиринт следует искать в семи днях пути вверх по Нилу, на левом берегу, несколько выше города Мемфиса, в устье канала, ведущего к Меридскому озеру. Продольная ось этого озера направлена с севера на юг, и озеро лежало в «области Арсиноэ». Наконец, канал, который питал это озеро, был связан с Нилбм и регулировался шлюзами. Просто, не так ли?

### *Последний шанс*

\*\*\*\*\*

Берем (как пишут в кулинарной книге) маленький самолет или вертолет и перелетаем в определенную область ранним утром или вечером. Вероятно, нужно больше мешать (до тех пор, пока тесто не станет отставать от рук) — то есть целый месяц ежедневно качать Нил вверх и вниз, пока контуры не станут видны. Какие контуры? — Канала! — Какого канала? — У которого лежал лабиринт! — Но ведь канала больше не существует! — Именно так!

Аэрофотосъемка археологических объектов делает это возможным. Местами высохшие каналы видны с воздуха даже по прошествии тысячелетий. Где-нибудь выше Мемфиса от Нила должен отходить на запад канал. Его путь можно разведать. Если такого канала нет, то остается старый фарватер Бахр-Юсуфа, на берегах которого сегодня зеленеет трава и цветут цветы. Или-

или. По открытому с воздуха каналу можно следовать до места, где он кончается. Там начиналось Меридское озеро и там же будет ждать своего первооткрывателя лабиринт. Если же остается только канал Бахр-Юсуф, то в его первоначальном русле должны обнаружиться остатки древних стен шлюза. Они ведут непосредственно к лабиринту, так как, по древним сведениям, «он лежал у устьей канала».

Этот ход рассуждений кажется наиболее вероятным, даже если остальные связи представляются запутанными.

«Вероятно, существует связь между розой и бегемотом, и все же молодой человек никогда не стал бы вручать букет бегемотов своей возлюбленной»

*(Марк Твен (1835–1910)).*

*Человек боится времени, а время боится пирамид.*

*Египетская поговорка*

Консервированные огурцы вызывают авиакатастрофы, автомобильные аварии, войну и рак. Это поразительное открытие летом 1982 г. опубликовал «Journal for Irreproducible Results» («Журнал неповторяемых результатов»), возмутив академический мир. Статистические Данные подкупали. 99,9 % всех жертв рака хотя бы раз в жизни жевали баночные огурцы, все солдаты — потребители маринованных огурцов, а также 99,7 % пилотов и шоферов время от времени едят такие огурцы. Естественно, сообщение было розыгрышем, так как «Journal for Irreproducible Results», который распространяется в Парк-Форресте в американском штате Иллинойс, раз в 4 года печатает пародию на научные работы. Хороший пример того, что статистическими выкладками, ошибочной постановкой вопроса и искаженным истолкованием фактов можно доказать что угодно.

Если мы повторим прием редакции этого издания и найдем связь между потреблением лука у египтян и строительством пирамид, то получим следующее: когда возводилась Великая пирамида в Гизе, египтяне охотно ели лук и редьку. Как сообщает Геродот, за двадцать лет в великой стройке должны были участвовать 100 000 рабочих. Подсчитано, что один рабочий съедал за день 100 г лука. Значит, 100 тысяч рабочих ежедневно уничтожали 10 т овощей. Через 10 дней получилось бы 100 т, и в месяц — 300 т. Даже если рабочие трудились на стройплощадке только 6 месяцев в году, то им понадобилось бы 1800 т лука. Так как тогда не было ни грузовиков, ни поездов, лук приходилось грузить в мешки и возить в лодках, а затем на волах и ослах. 200 рабочих были бы ежедневно заняты только тем, чтобы разгружать и распределять мешки весом по 50 кг каждый.

Но строители пирамид жили не луком единым...

Для ежедневного рациона надо прибавить как минимум 1 кг фруктов, риса, овощей, а также яйца. Для 100 000 рабочих это 100 000 кг в день или 3 млн кг (3000 т) в месяц. Шутки ради приплюсуем к этим 3 000 т количество пищи, которая съедалась в остальном Египте (вне стройплощадки). Сумму можно разделить на посевные площади Египта того времени и умножить на праздники в честь Осириса и Гора, когда принято было устраивать настоящие пиры. По этой схеме когда-нибудь можно будет рассчитать периметр земного шара в «пирамидах», расстояние от Солнца до Альфы Центавра в кубометрах и диаметрах озоновой дыры, которая беспрерывно увеличивалась за счет газов переваривающих лук египетских рабочих.

Для чего все это? Дело в том, что вокруг пирамид выстроено немало еще более абсурдных вычислений с невероятными ассоциациями. Если отмерить в сантиметрах число «666», упоминаемое в Откровении Иоанна Богослова, от середины саркофага в пирамиде Хеопса и сравнить с осью обоих воздушных каналов в усыпальнице фараона, то в результате получится... июль 1987 г. Именно тогда должна была начаться Третья мировая война. Правда, по непонятным причинам человечество ее игнорировало.

Тот, кто ищет в пирамидах (и других античных сооружениях) математические соответствия, найдет их там сколько угодно. Точно так же длина моего письменного стола, за которым я

сейчас работаю, несомненно находится в каком-либо удивительном соотношении с некими космическими объектами.

И все же не стоит скептически относиться абсолютно ко всем ученым, которые выуживают из пирамиды Хеопса странные цифры. В Великой пирамиде все-таки запрятаны тайны, от которых просто так не отмахнешься. Они явно существуют, входят в это монументальное сооружение как неотъемлемая составная часть. В то время как язык нуждается в каких-то параллелях, чтобы спустя тысячелетия его понимали хотя бы специалисты-ученые, числовые значения находятся вне времени.  $1+1$  — всегда 2, в любом углу Вселенной.

### *Как возник метр?*

\*\*\*\*\*

Каждый архитектор нуждается в единице измерения, на которой он может строить свои расчеты. Наша сегодняшняя основная мера длины — метр — соответствует сорокамиллионной доле земного меридиана, о чем еще в 1875 г. договорились на специальной международной конференции ученые. С тех пор эталон метра хранится в виде стержня из платиново-иридиевого сплава в Бюро Мер и Весов в Париже. С помощью точных измерений позже были вычислены небольшие отклонения в периметр» земного шара. Эталон вдруг перестал соответствовать точной 40-миллионной части земного меридиана. И вот в

1927 г. на новой конференции договорились о новом эталоне, который соответствует длине волны красной линии спектра кадмия в сухом воздухе при  $15\text{ }^{\circ}\text{C}$ . Однако этот эталон тоже недолго продержался в нашем пронизанном спутниками космическом пространстве. Самый новый эталон метра соответствует длине волны, определенной спектральной линией инертного газа криптона (порядковый номер 36, атомный вес 83,7).

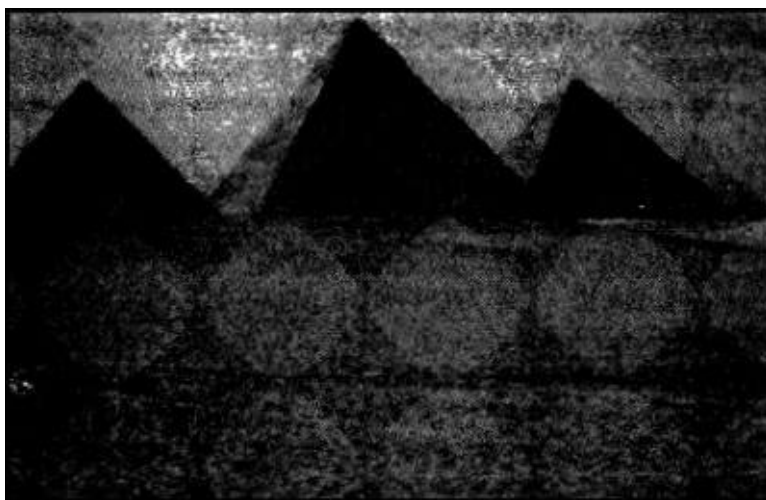

*Различные виды пирамид в Гизе.*

*Они потрясают воображение с любой точки.*

Будь то криптон, кадмий или эталон метра из иридиевого сплава — это всегда сорокамиллионная часть земного меридиана. Обязательной предпосылкой для такого эталона

является точное знание периметра земного шара. Если через 3 000 лет будущие археологи раскопают руины здания швейцарского Бундестага и правительственных учреждений в Берне, они неизбежно наткнутся на эталон метра. Мало того, они смогут обнаружить ту же единицу измерения и в других сооружениях любой эпохи.

Вероятно, самый большой ученый сделает сенсационное открытие. Этот стандартный размер соответствует сорокамиллионной части земного меридиана! Случайность, возразят коллеги, ведь это значило бы, что чудачки-предки, которые строили эти здания из камня, тысячелетия назад знали точный периметр земного шара! Не иначе, это как-то связано со священным локтем в Древнем Египте. Он равен 63,5 см и соответствует тысячной части расстояния, которое преодолевает Земля на экваторе при обороте в течение одной секунды. (Наряду с этим существовал еще один египетский локоть — 52,36 см.)

### Случай

\*\*\*\*\*

Случай? Наверное, так бы и считалось, ведь невозможно поверить, что древние египтяне знали скорость вращения Земли на экваторе и рассчитывали ее с точностью до секунды. Поразительно лишь то, что «случаи» эти возникают не по отдельности, а собираются в целые монументальные комплексы. Один мой знакомый, одаренный математик, опубликовал спорные данные о Великой пирамиде в замечательной брошюре. Вот выписка оттуда:

- Пирамида сориентирована точно по четырем сторонам света.
- Пирамида расположена в центре массы суши Земли.
- Меридиан, который пролегает через плато Гизы, делит океаны и континенты Земли на две части одинаковой величины. Кроме того, этот меридиан является самым длинным меридианом, идущим с севера на юг, и образует естественный «нуль» для измерения долготы всего земного шара.
- Углы пирамиды делят регион дельты Нила на две равные части.
- Пирамида — это совершенная геодезическая точка опоры и наводки. С помощью триангуляции, как с удивлением установили ученые, прибывшие с Наполеоном, благодаря пирамиде можно точно измерить всю видимую территорию.
- Три пирамиды Гизы находятся относительно друг друга в пифагоровом треугольнике, стороны которого пребывают в отношении 3:4:5.
- Отношение между высотой и объемом пирамиды соответствует соотношению между радиусом круга и длиной окружности.
- Четыре стороны пирамиды представляют собой самые большие и значительные треугольники мира.
- С помощью пирамид можно рассчитывать как параметры шара, так и площадь круга. Она — образец квадратуры круга.
- Пирамида — это исполинские солнечные часы. С середины октября до начала марта отбрасываемые ею тени показывают времена года и длину года.
- Длина каменных пластин, которыми обложена пирамида, соответствует длине тени за один день. Благодаря наблюдениям этой тени на каменных пластинах можно точно определить протяженность года.
- Средняя длина стороны четырехугольного основания дает в итоге 365,342 египетских

локтя. Число это равно количеству дней тропического солнечного года.

- Расстояние от Великой пирамиды до центра Земли равно расстоянию от нее до Северного полюса и таким образом соответствует расстоянию от Северного полюса до центра Земли.
- Общая площадь четырех сторон пирамиды соответствует квадрату высоты пирамиды.
- Если соизмерить высоту Великой пирамиды с радиусом Земли (с расстоянием от Северного полюса до центра Земли) и в этом масштабе представить, что вершина Великой пирамиды — это Северный полюс Земли, то окажется, что плоскость ее оснований точно вписывается в круг экватора Земли [2].

Этот перечень математических и геометрических совпадений можно без труда продолжить, поскольку в разные годы остроумные люди составили на эту тему пухлые тома выкладок, которые, кстати, немедленно опровергались не менее остроумными оппонентами [3]. Продолжим?

Угол наклона великой пирамиды заложен так, что полуденное солнце не отбрасывает ни малейшей тени с конца февраля до середины октября. Это имело свою причину: бог Солнца Ра давал людям знак. Так что не стоит удивляться, если мы найдем в пирамиде и величину среднего расстояния от Солнца до Земли! Она составляет точно  $10^9$  высот пирамиды. Случайность? Едва ли, так как «высота пирамиды относится к половине диагонали основания как 9:10 [4].

Такие люди, как я, которые никогда не были в ладу с математикой, оказываются в растерянности перед такой грудой цифр. Я читаю, что расстояние от пирамиды до центра Земли такое же, как до Северного полюса. Из этого я должен заключить, что конструкторы пирамиды знали все о шарообразности и окружности Земли. Если бы пирамида стояла на месте Кельнского собора, расстояние до Северного полюса было бы не таким, как до центра Земли. Значит, место для грандиозной постройки было выбрано не по прихоти капризного фараона?

Вот еще что я читаю: меридиан, который проходит через пирамиду, делит море и континенты на две равные части. Это меня сразу озадачивает, так как известно, что каждая половина шара имеет части одинаковой величины. Но дело в том, что на одной половине шара расположено больше суши, а на другой — одни океаны. Меридиан, идущий с севера на юг, должен пересекать преимущественно сушу? Я положил на пол большую карту мира, взял метровую линейку и опустил ее на колени. Жена обреченно спросила, куда я опять собрался. Проложенная через плато Гизы линия прошла в направлении с севера на юг и встретилась преимущественно с сушей. Наугад я прокладывал маршрут через Нью-Йорк, Гонконг и далекую Лиму. В любом из этих случаев линейка покрывала меньшее количество суши, чем когда шла через плато Гизы.

Мои эксперименты на полу квартиры дали еще более странные результаты, когда я провел диагональ. Линия, прошедшая сквозь пирамиду с юго-запада на северо-восток, — это вообще самая длинная воздушная прямая линия над материками вокруг земного шара. И снова я прокладывал линии от всевозможных точек — и через Йемен, и через Мехико, и через Центральную Африку, и через Гонолулу. И только относительно пирамиды это имело смысл.

Строительство Великой пирамиды было начато уже около 2551 г. до н. э., то есть около четырех с половиной тысяч лет назад. Только 350 лет назад белые завоеватели открыли Южную Америку: так современные картографы отстали в исследовании планеты! Теперь линия юго-западного и северо-восточного направления, если ее продлить от пирамиды, неизбежно ведет в Южную Америку. Из Ресифе (Бразилия) она пересекает континент до чилийского побережья к северу от Сантьяго. Знали ли об этом неизвестные конструкторы пирамиды? Были ли местонахождение и масса заложены намеренно? Подсказал ли кто-нибудь фараону Хеопсу, чтобы он поставил пирамиду именно в Гизе и нигде больше, и была ли это только инициатива

жрецов, использовавших древние знания? Может быть, размеры подсказывали боги? Представляется маловероятным, что чей-то геометрический гений в те далекие времена подсказал Хеопсу размеры углов и площадь треугольников.

Так же маловероятно, что этот математический гений в миллиметрах определил габариты каждого камня, заказал потолок усыпальницы царя из полированного гранита, и именно из 100 блоков. Значит, конструкторы пирамид должны были иметь обоснованные данные о разных массах, длинах и наклоне оси нашей Земли. Из какой школы исходили эти знания?

Пифагор, Архимед и Евклид, мыслители-математики древности, появились на 2000 лет позже!

### *Великое молчание*

\*\*\*\*\*

Профессиональных археологов раздражает такая шумиха вокруг пирамид. Понятно, что они сердятся на «пирамидиотов», так как зачастую их вопросы являются либо наивными, либо на них вообще невозможно ответить. Но у вопросов есть неприятная особенность — они повисают в воздухе до тех пор, пока на них не ответят. Если сегодня утверждается какой-то крупный проект, к нему подключаются целые отделы с инженерами и архитекторами. Нам же хотят внушить, что какой-то древнеегипетский гений изобрел Великую пирамиду в одиночку и математических выкладок либо не было вовсе, либо они просто упали с неба. Возражение, что перед Великой пирамидой было время потренироваться на других ей подобных, несерьезны, так как эти «учебные» пирамиды по времени лишь на несколько десятилетий опережают пирамиду Хеопса. Кроме того, эти «упражнения» по масштабам и математическим выкладкам сопоставимы с пирамидой Хеопса...

В замечательном иллюстрированном томе о Древнем Египте [5] египтолог доктор Ева Эггебрехт, ссылаясь на недавние данные, указывает, что только в течение первых 80 лет IV династии было обработано 8 974 000 м<sup>3</sup> строительного материала. Этот материал пошел на пирамиды Снофру (2575–2551 до н. э.), Хеопса (2551–2528 до н. э.), Джедефре (2528–2520 до н. э.) и Хефрена (2520–2494 до н. э.). В течение этих 80 лет из скалы было выдолблено 12 066 000 каменных блоков, эти блоки отполированы, измерены, транспортированы и установлены в надлежащем месте в нужное сооружение. Суточная производительность — 413 блоков! Причем здесь не учтены выемка, планировка, изготовление и ремонт инструментов, сооружение грузовых платформ, подъездных путей, лесов, общий расход сырья и материалов, а также продовольственное снабжение человеческих ресурсов. Весь Нижний Египет действовал как гигантская стройплощадка!

Но ни сами авторы, ни архитекторы, ни производители работ, ни жрецы, ни фараон ни словом не упомянули о строительных работах. Ни одна надпись не сообщила, как все это делалось. Вот что пишет г-жа Ева Эггебрехт:

«Вечное молчание вокруг строительства пирамид совершенно непостижимо, если вспомнить, что сами некрополи вовсе не были абсолютно безгласными, таинственными городами. В погребальных храмах фараонов... приносились жертвы, сновали жрецы... Ни один из них не оставил после себя записей, которые могли бы ответить хотя бы на один вопрос о строительстве пирамид». Я могу привести целую серию всевозможных объяснений этому странному молчанию:



- Соответствующие надписи еще не обнаружены или они уже давно стерты с лица земли.
- Строительство пирамид считалось самой банальной вещью в мире. Об этом даже не считали нужным говорить.
- Записи были запрещены. Для наследников пути ко всем возможным сведениям оказались перекрыты.
- Наши предположения ошибочны. Великая пирамида уже стояла как образец, когда потомки делали ее имитации.

«Меньше знаешь — крепче спишь» — говорит пословица. Применительно к пирамиде Хеопса все наоборот: чем меньше знаешь, тем хуже сон. Толпа самостоятельных исследователей пирамид — среди которых встречаются и профессиональные инженеры, архитекторы, геологи и археологи, — в разное время пыталась разгадать тайну пирамид. Представляли и опровергали десятки логичных, хорошо продуманных гипотез по строительству. Профессор, доктор Джордж Гойон, археолог и «многоопытный, признанный специалист по техникам древних египтян», мастерски сводил на нет все известные теории реконструкции и предлагал собственное решение. Его, в свою очередь, отверг профессор Оскар Ридль, чтобы представить на суд общественности и ученых свое решение загадки тысячелетия — без чуда и волшебства. Этот ученый так далеко зашел, что после длинной череды споров с оппонентами якобы обнаружил некий текст из глубины тысячелетий, где написано, «как это делалось». И как до сегодняшнего дня нельзя было додуматься до простой истины?

Дилетант может возразить, что в строительстве пирамиды нет ничего, что делало бы ее возведение практически неразрешимой задачей. Выкладывая слоями каменные блоки — один за другим — и готово. Специалист сразу скажет, что трудности немедленно нагромождаются как раз высотой в пирамиду. Чтобы возвести большое сооружение в те времена, как и сегодня, были необходимы такие банальные вещи, как канаты, роли, железные резцы, деревянные леса, полиспасты [6], а также вьючные животные и салазки. Археолог и специалист по технологии строительства в Древнем Египте, профессор, доктор Джордж Гойон рассуждает следующим образом:

***Пирамиды строили без древесины?***

\*\*\*\*\*

«С самого начала мы должны исключить ту гипотезу, которая основана на применении древесины как материала каркасной конструкции. Состояние наших знаний о Древнем Египте позволяет нам быть категоричными в этом вопросе: древесины в долине Нила всегда не хватало. Наши открытия со всей очевидностью подтвердили, как бережно относились столяры и резчики к любому, даже самому незначительному изделию из дерева» [6].

В Египте в тот период росли тамариск и ива, кроме того — многочисленные акации и пальмы, сикоморы, а также кустарники. Твердые древесные породы — такие, как кедр или эбеновое дерево, которые могли выдерживать тяжелые грузы или служить ролями для монолитов в 40 т, обычно ввозились из Ливана, Сирии и глубинных районов Африки в весьма незначительном количестве. Для перевозки древесины вверх по Нилу нужны были суда — тоже из древесины! Перетаскивались ли стволы деревьев по пустыне с помощью верблюдов и

лошадей? Нет, и тех, и других животных во времена Хеопса в Египте еще не было, из вьючных и тягловых животных здесь знали только волов и ослов.

Могли ли многотонные блоки с помощью канатов подниматься на значительную высоту? Без канатов, в этом мнении специалисты едины, это вообще невозможно. Они должны были быть, хотя ни один специалист до конца в этом не уверен и не может поклясться, что так оно и было. На рельефе усыпальницы местного правителя Джехутихотепа (1870 до н. э.) изображено, как 170 мужчин с помощью канатов тянут монументальную скульптуру через пустыню, а в одном документе эпохи Аменемхета I (1991–1962 до н. э.) упомянуты канаты. Также на стенах усыпальницы периода XVIII династии нашли наглядные изображения однопредметных полиспастов, с помощью которых камни укладывали друг на друга. Все это не может служить доказательством, так как между строительством Великой пирамиды и временем Аменемхета I прошло 550 лет. Когда будущие археологи будут рассматривать пожелтевшие фотографии сегодняшней крупной стройки с кранами, экскаваторами и бульдозерами, они также будут теряться в догадках, почему эти технические средства не применяли за полтысячелетия до этого. Посудите сами, можно ли переносить документы периода XVIII династии — через 1000 лет после Хеопса! — на эпоху III и IV династий? Весьма опасная экстраполяция. Разумеется, с канатами качество строительства должно было бы быть значительно лучше, чем без них. Но происходят и обратные вещи. Применявшаяся при строительстве пирамиды Хеопса техника превосходит свои более поздние копии! Тем или иным образом, без канатов «Хеопс» не продвинулся бы ни на метр, значит, нужно успокоиться и признать их наличие...

Труднее с грузовыми платформами и лесами. Широко распространенное представление, которое сперва кажется весьма разумным, таково: после работ по выемке и разравниванию плата Гизы рабочие стали подготавливать террасы — одну за другой. Нетронутыми оставались только проходы к глубже лежащим помещениям. Затем вокруг первой террасы стали засыпать песок. Строительные рабочие наваливались, дергали, толкали наверх сани с каменными блоками, которые затем окружались вторым слоем песка. Когда это было сделано, песок вновь засыпался до высоты второго яруса. Терраса за террасой росла пирамида, «обмотанная» горой песка. Профессор Гойон подсчитал: при подъеме песка только на 10 см на метр пирамиды высотой 146,549 м все плато Гизы на протяжении полутора километров оказалось бы покрытым толстым слоем песка! Вообще-то песчаная насыпь абсолютно не практична. Копытные животные с грузами увязали бы в песке, как и деревянные роли и сани. К тому же у подножия пирамиды шла работа над храмами, кололи крупные камни, деревянными молотками разглаживали крупные блоки для галерей внутри пирамиды. Все эти работы были бы невозможны в горе песка.

Вокруг сооружения не должно было быть никакой кучи песка: ее роль выполняла огромная косая грузовая платформа.

На эту логичную идею натолкнулся уже англичанин сэр Флиндерс Петри — тот самый, который пытался реконструировать лабиринт, — а в 1920-е гг. также немецкий археолог Людвиг Борхардт [8, 9]. Из какого материала должна состоять эта грузовая платформа? Древесина отпадает. Не столько потому, что ее не было в распоряжении в достаточных количествах, сколько из-за того, что она не могла выдержать вес каменных колоссов, саней и рабочих.

Нужно всего лишь представить себе километровый, косо идущий наверх деревянный каркас, верхняя точка которого — на *высоте* 146 м! На шаткой деревянной грузовой платформе нужно было одновременно передвигать несколько салазок с каменными глыбами, в то же время по «встречной полосе» спускались команды с пустой тарой.

Итак, никакой древесины, зато грузовая платформа могла состоять из камней и высушенных иловых кирпичей. Специалист по сложным вопросам, профессор Гойон, полагает, что угол

наклона такой грузовой платформы едва мог бы превышать 3 пальца (0,056 м) на метр. Такая грузовая платформа идет только в восточном направлении, навстречу Нилу, где разгружались лодки. К сожалению, участок под застройку пирамид лежал в 40 метрах над уровнем Нила, соответственно, выше и больше должна была быть грузовая платформа — длиной почти три с половиной километра? Гипотетическая насыпь достигла бы в этом случае такого объема, что в сравнении с нею вес пирамиды оказался бы меньше! Безразлично, из какого материала была составлена грузовая платформа; неважно также, смазывали ли верхний слой маслом или он состоял из влажного глинозема, чтобы добиться безупречного скольжения салазок, — каждый раз, когда пирамида росла на одну террасу, грузовая платформа должна была приспособливаться по всей длине. Она могла подниматься только *непрерывной* равномерно, внезапный крутой угол был невозможен. В соответствии с этим угол наклона по всей длине грузовой платформы должен был обновляться непрерывно. Это имело значение для качества глиссады, из чего бы ни была выложена поверхность.

Поскольку на грузовой платформе, как муравьи, изо дня в день копошились люди, для изменения уровня оставалась лишь ночь. Видимо, при свете прожекторов Гора!

Быстро, быстро!

Зачем так спешить? У строителей пирамид имелось в запасе немало времени, и можно было устраивать передышки на несколько дней, чтобы подгонять грузовую платформу к новой высоте.

Фараон Хеопс, заказчик чуда света, названного в его честь, правил целых 23 года. Вряд ли он мог приказать начать возведение пирамиды до своего вступления в должность, даже после того как его предшественник Снофру завершил свое строительство. Как и любой человек, Хеопс не мог заранее знать, какой срок отпустит ему Осирис. Он лишь знал продолжительность жизни своих предшественников и родственников. В любом случае времени для завершения великого чуда света было маловато, и вполне понятно желание фараона увидеть грандиозное сооружение в готовом виде еще до кончины. В свете 23-летнего правления Хеопса предположение Геродота о том, что Великая пирамида была возведена за 20 лет, звучит вполне убедительно. Тем не менее на практике такой двадцатилетний срок едва ли возможен.

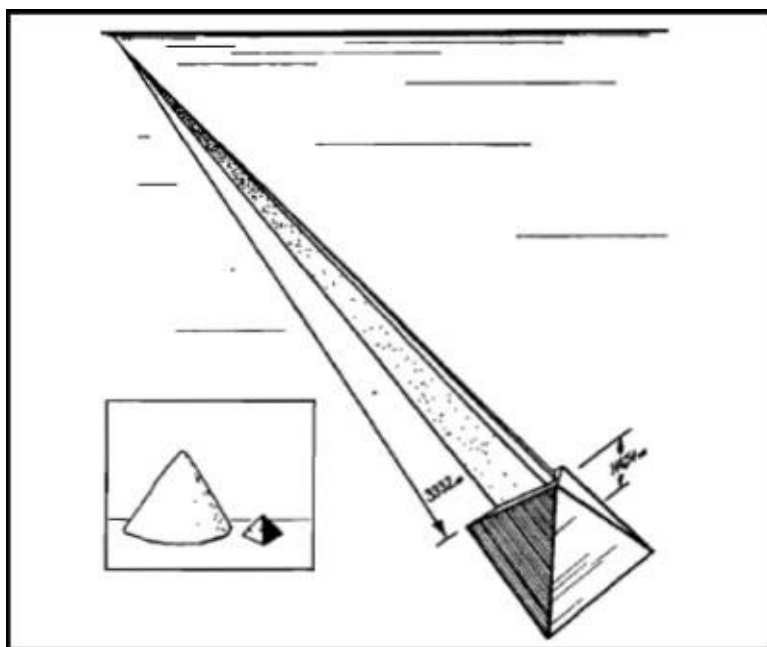

*В соотношении с ее высотой, пирамида должна была быть на платформе длиной 3332 м. Ее объем, как представлено на рисунке слева, во много раз превосходил бы пирамиду.*

По известным подсчетам специалистов, Великая пирамида состоит примерно из 2,5 млн каменных блоков. Среди них есть такие, которые имеют вес до 40 т и больше, есть и поменьше — массой всего лишь в тонну, но большинство весят около 3 тонн. Если пирамида строилась в течение 20 лет, то ежегодно должно было обрабатываться 125 000 камней. Но даже древние египтяне не стали бы трудиться весь год напролет без выходных. Праздники и нерабочие дни существовали и до изобретения профсоюзов. Будем считать, что в среднем в году было 300 рабочих дней, тогда суточная производительность должна была бы быть 416,6 обработанного камня. За 300 дней — 125 000 монолитов. При таких цифрах можно горы своротить! По моим подсчетам, рабочие надрывались ежедневно 12 из 24 часов — поистине бесчеловечный рабочий день! 416 камней на день, разделить на 12 часов — получается примерно 34 блока в час, — еще раз разделить... и мы получаем каменную глыбу за 2 минуты! А ведь речь идет не о готовых камнях! Блоки нужно было выламывать из скалы, придавать им необходимую форму, полировать, доставлять к месту строительства... И все это за две минуты!

Даже сегодня, при всей находящейся в нашем распоряжении технике, проделать такое невозможно. Среднестатистические цифры здесь не могут показать истинного положения дел. Тем более что, как выясняется, работа на строительстве нижних террас была намного легче, чем на возведении верхних. Хотя количество обрабатываемых блоков и уменьшалось по мере того, как сооружение восходило к небу, на их подъем требовалось затрачивать все больше и больше усилий. Что это меняет в средних показателях? Чем выше пирамида, тем выше и гипотетическая грузовая платформа. Затраты труда росли вместе с высотой. Это просто не укладывается в голове. Какая организация! Какое планирование! Каждые две минуты готовый блок на нужном месте!

Эти числа не приводят в восторг любителей загадок. Они не оставляют места для фантазии.

### *О чем сообщают очевидцы?*

\*\*\*\*\*

Древние историки высказали свое отношение не только к лабиринту, но и к пирамидам. Геродот сообщает, что фараон Хеопс принудил к работе всех египтян до единого. Десять лет понадобилось для прокладки одной только дороги, по которой доставлялся стройматериал для пирамиды. Сюда же нужно включить время на постройку «подземных камер внутри холма, на котором стоят пирамиды» [10]. Согласно Геродоту эти камеры должны были служить усыпальницами, «и он [Хеопс] строил их на острове, образованном каналом, отведенным от Нила. Над самой пирамидой работали 20 лет».

За этим лаконичным замечанием, информацию для которого Геродот получил у своих собеседников, следует описание строительства пирамид (вторая книга «Истории», раздел 125):

«Строили их как лестницу, которую некоторые называют ступенями. Если первоначально одна такая ступень была построена, остальные камни поднимали с помощью лесов из коротких деревянных жердей. Таким образом камни от земли поднимали на первую лестничную площадку. Каждый раз, когда камень был возложен, его клали на другие леса, которые стояли на первой ступени: оттуда он поднимался на второй этаж, на другие леса. Поскольку было столько же механизмов, сколько и лестничных ступеней, работа производилась достаточно быстро. Мне все это было рассказано, и я считаю это правдой».

«Механизмы» Геродота вызвали много споров среди специалистов. «Отец истории» говорит о «лесах», по которым камни этаж за этажом передавались наверх: вероятно, он имел в виду что-то вроде подъемного механизма или полиспаста. Вместе с тем многие ученые высказывали совершенно противоположные суждения относительно способов транспортировки блоков. Профессор архитектуры Джон Фичен из университета Колгейт (США), который долгое время занимался строительной техникой наших предков, пишет о возведении пирамиды Хеопса:

«Мы можем со всей очевидностью утверждать, что за исключением некоторых, относительно мелких камней (и только при особых обстоятельствах) древние жители Египта не поднимали на высоту каменные блоки ни с полиспастами, ни при помощи простых канатов. Массивные, иногда огромные монолиты полностью исключали возможность перетаскивать их канатами. Камни пирамид отправлялись наверх, скорее всего, вспомогательными средствами — с помощью клиньев, рычагов или качелей» [11].

Этой же точки зрения придерживается историк Диодор Сицилийский, который зачастую был в своих описаниях педантичнее, чем его предшественник Геродот. Диодор дает понять, что «в те времена механизмы еще не были изобретены».

Интересно сравнить тексты обоих историков, причем нужно учитывать, что тот и другой только передавали информацию, которую получали на месте. Наконец, нельзя забывать, когда о пирамиде писали историки, она уже стояла во всей своей красе и величии более 2000 лет.

«Восьмой правитель был Хеммис <sup>[7]</sup> из Мемфиса. Он управлял 50 лет и построил самую большую из трех пирамид, которые считаются седьмым чудом света... Она состоит полностью из жесткого камня, обрабатывать который, правда, очень тяжело, зато он служит вечно. Одни говорят, что камни выдерживают 1000 лет, а потом разваливаются, другие пишут, что даже больше чем 3000 и 4000. Сегодня камни стоят еще в их первоначальном соединении, и постройка осталась неповрежденной. Рассказывают, что камень был вывезен из Аравии, из дальних мест, и строительство происходило посредством насыпей, так как в те времена механизмы еще не были изобретены. И вот что самое удивительное: хотя здесь и были построены такие колоссы, близлежащая местность состоит только из песка. Не осталось и следа от насыпи, от огромных камней, так что создается впечатление, будто бы все это величие возникло не постепенно благодаря рукам, а появилось сразу, как от Бога, в песчаной пустыне. Хотя некоторые египтяне пытались давать этому чудесные объяснения, как будто бы насыпи состояли из соли и селитры, а потом рукотворная река полностью их растворила. Но в действительности все обстоит совсем иначе. Насыпи были возведены бесчисленной массой рук, а потом все было приведено в прежний вид. Это делали, как рассказывается, 36 000 мужчин в подневольном труде, и все строительство едва успели завершить за 20 лет» [12].

Геродот и Диодор отводят Хеопсу 50 лет правления, но современная археология утверждает, что он правил 23 года.

Более долгое время правления пошло бы на пользу пирамиде! Самый большой насмешник среди античных историков, Плиний Старший, который знал все труды своих предшественников, также оставил беглое описание египетских пирамид. «Они явились доказательствами праздного

и глупого транжирства средств царей того времени, — иронически писал Плиний, — только затем и были построены; или чтобы не оставить после себя никаких денег наследникам, или чтобы занять делом чернь». Весьма оригинальная причина для строительства пирамид! Уже 2000 лет назад не сохранилось никаких реальных сведений о строителях Великой пирамиды — одни лишь безжалостные насмешки.

«Естественная история», 36-я книга, гл. 17:

«Каменоломни Аравии поставили материал для самой большой пирамиды, и работали там над ними 360 000 человек в течение 20 лет: однако все три пирамиды были построены через 78 лет и 4 месяца. О пирамидах писали следующие авторы: Геродот, Эвгемер, Дурий Самосский, Аристагор, Антисфен, Диметрий, Демотелий, Апион, Дионисий, Артемидор, Александр Поли-гистор, Буторидий. Однако ни один из них не знал имена строителей, и, таким образом, создатели этого гордого сооружения на законном основании забвению оказались преданными... Наиважнейшим остается вопрос, какими средствами камни доставлялись на такую высоту. Некоторые думают, что вокруг строительства накопились в большом количестве питьевая сода и соль, а после завершения их снова удалили, пустив сюда русло реки. Другие говорят, что строили мосты из глины, а после того, как пирамида была закончена, глину использовали на строительстве частных домов, так как Нил протекает слишком глубоко, чтобы он мог затопить эту местность. Внутри самой большой пирамиды находится колодец глубиной 86 локтей, с помощью которого управляют близкотекущими водами...» [13].

Противоречивые сообщения ранних историков допускают только две категоричных установки:

- а) строитель великой пирамиды не был известен египтянам уже 2000 лет назад;
- б) никто не знал, как это делалось.

### *Тысяча и одна ночь?*

\*\*\*\*\*

На рубеже XIV и XV вв. арабский историк и географ Таки ад-Дин Ахмед ибн Али Бен Абд-аль-Кадин Бен Мухаммед аль-Макризи (1364–1442) собрал все имеющиеся на тот момент документы о пирамидах. Весь найденный материал он опубликовал в главе «Пирамиды» книги «Китаб». («Книга увещаний и назидания в рассказе о кварталах и памятниках»).

Вот что там говорится:

«На потолках, стенах, колоннах пирамид записывались все тайные науки, которые используют египтяне для себя, и картины всех небесных тел рисовались при этом, также названия лекарств указывались, а также их польза и вред, а для этого и наука талисманов, и арифметика и геометрия и вообще все науки, понятные для всех, кто знает их письмо и язык. Когда он начинал строительство пирамид, он приказал выдолбить могучие колонны, доставить крепкие каменные блоки, свинец из западной страны, каменные глыбы из Асуана. Вместе с тем он построил фундамент трех пирамид: восточной, западной и цветной. Они имели надписанные листы, и когда

камень был вырублен и его квалифицированная обработка завершена, то они клали лист на него, толкали его, передвигали этим толчком на 100 замов [1 зам = 6 локтей. — Э.Д.], затем они повторяли это до тех пор, пока камень не попадал к пирамидам...» [14].

Вот оно как! Оказывается, строительство пирамид было самой банальной вещью в мире. К сожалению, автор «Китаба» забыл привести формулу, по которой можно было заставить камни плавать по воздуху или хотя бы объяснить, что это за такие таинственные «*надписанные листы*». Практик не верит в чудо — он исходит из реальности. Одну из таких реальностей профессор Гойон [6] узрел в грузовой платформе шириной 17 м из иловых кирпичей, которая спиралью извивалась вокруг медленно растущей пирамиды. Такие кирпичи, состоящие из нильской тины, глины и измельченной соломы, уложенные слоями, составляют в итоге довольно прочную кладку, что доказывают разные пирамиды, которые сооружались из того же стройматериала и дожили до наших дней. Тем не менее теория такого кирпича считается уязвимой, однако что вообще неуязвимо в истории пирамид? Профессор Ридль не без оснований напоминает, что поверхность спиральной платформы должна была бы постоянно увлажняться, чтобы салазки могли беспрепятственно скользить по ней:

«Если на увлажнение погонного метра платформы идет только восьмая часть литра из двух бочек, установленных на салазках, да еще половина этого количества испаряется, то в грузовую платформу длиной 34 м, которая необходима для шестиградусного подъема, чтобы построить вторую боковую стену примерно из 52 000 камней, впитываются все-таки примерно 220 000 л воды. Это значит, что примерно 1380 л воды просачиваются ежедневно в 250 м<sup>3</sup> сухой нильской тины. Как долго это могло продолжаться?» [7].

Никто не знает. Однако мне кажется, что рабочие и надсмотрщики при возведении такого гиганта, как пирамида в Гизе, постоянно должны были смотреть на песочные часы. Какой стресс! Какая гонка! По меньшей мере, каждые 2 минуты каменный гигант должен был ложиться на место. Если один блок застревал на грузовой платформе, все следующие салазки останавливались. Образовывался загор. Вследствие этого вес накапливаемого груза на платформе угрожающе рос. И так далее, без передышки, непрерывно, в такт солнечным часам.

### *Великие качели*

\*\*\*\*\*

Все не так уж плохо — констатировал венский египтолог, профессор Дитер Арнольд, и предложил качели, — простое устройство, с помощью которого огромные отесанные камни доставляют на верхние этажи. Качели функционируют совсем просто — если они вообще функционируют. Ребенком я однажды побывал на выступлении циркового клоуна, который мастерски раскачивался на своем стуле-качалке. Его хитроумные коллеги начали подкладывать доски под стул — попеременно спереди и сзади. За десятую долю секунды, когда стул находился в одном конце «качка», молниеносно клали доску. Читающий газету клоун на стуле не замечал, что поднимается все выше и выше благодаря постоянно подкладываемым доскам — до тех пор, пока он не отложил газету и с криком не свалился с шаткой деревянной башни.

Так же получается с качелями профессора Арнольда. Там отесанная глыба укладывается на качели и закрепляется при помощи канатов. Двое рабочих прыгают с одной стороны на качели, которые фиксируются в косом положении. Мгновенно двое других рабочих задвигают под качели доску, первые двое спрыгивают, двое других вскакивают с противоположной стороны. Снова задвигают доску под противоположную сторону, и качели со своим грузом оказываются на несколько сантиметров выше.

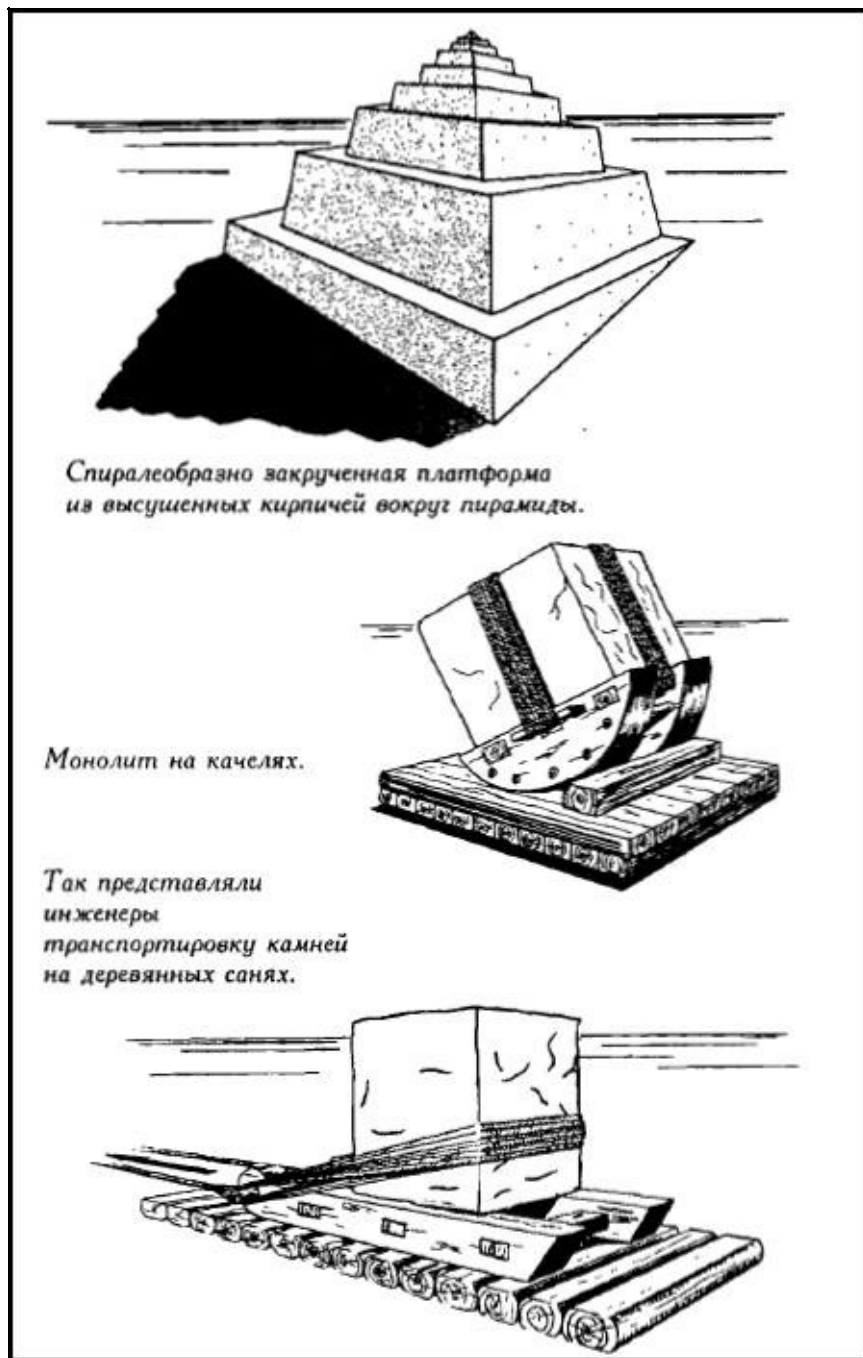

*Спиралеобразно закрученная платформа из высушенных кирпичей вокруг пирамиды.*

*Монолит на качелях.*

*Так представляли инженеры транспортировку камней на деревянных санях.*

Выглядит все это весьма забавно. Спрыгивающие и вспрыгивающие рабочие, как будто на грузовой платформе были установлены батуты. Почему нет такого олимпийского вида спорта, как прыжки на качелях? Возможно также, что двое рабочих стояли прямо на грузе и переносили тяжесть тела то на одну, то на другую сторону. Однако такие «качели» могут функционировать только при маленьком весе, передвигать таким образом настоящие тяжести не удастся. Чем тяжелее каменный блок на качелях, тем тоньше должны быть доски. При весе в три тонны под полукруглые качели нельзя подсунуть никакие балки — такая балка резко застопорила бы движение. Вес, который давит на край доски, разрушает также мягкие качели, которые



наверняка были не из стали. Максимум, чего можно было добиться посредством тонкой доски, — это мизерный подъем на несколько сантиметров. Повторяю, что при весе более тонны такое уже невозможно. Цирковые прыжки с гигантскими монолитами — это полный абсурд. Глыбы не могут удержаться на качелях, так как будут ударяться о землю уже при первом движении. И поперек их не положишь — и из-за того, что сложно установить равновесие, и, прежде всего, из-за нехватки места. Однако крупные камни использовались в строительстве Великой пирамиды достаточно часто. На одни лишь перекрытия царской усыпальницы и примыкающие помещения пошло более 90 гранитных блоков удлиненной формы, каждый из которых весил больше 40 т!

### Подъемник

\*\*\*\*\*

Профессор Оскар Ридль из Йены решил загадку пирамид без качелей и грузовых платформ, без сотни тысяч рабочих и без фокусов. Как блоки гранита весом 40 и 50 т были доставлены из Асуана в Гизу? На баржах? Нет, под баржами! Ридль вспомнил о древнем математике Архимеде (287–212 до н. э.), который, наряду с открытым им винтом, вращающимся бесконечно, изобрел ряд остроумных военных машин. Когда-то этот математик и практик заметил, что его собственное тело в воде было легче, чем на суше. Ученые называют это свойствами тел в жидкостях. Однажды, когда гранитный блок по недосмотру упал с баржи в воду, египетские «инженеры» должны были заметить этот эффект: каменные блоки в воде весили меньше! Профессор Ридль считает, что египтяне привязывали свои тяжелые грузы под водой между двумя лодками. Их ставили на якорь и заливали водой. Затем прилежные руки рабочих вычерпывали всю воду, и лодки поднимались вместе с висящей между ними глыбой гранита.

Теоретически версия Ридля вполне осуществима: на протяжении 1000 километров Нил — со всеми его мелями и стремнинами — практически полностью судоходен, и эксперимент с грузеными лодками должен был получиться. При этом вес глыб мог бы быть не менее 45 т, (а первоначальный вес монолитов, разумеется, был больше, чем масса готового блока после шлифовки). Прибыв на широту Гизы, барка поворачивала к подготовленному молу, лодки затоплялись, грузы ложились на дно, и так как они были связаны канатами, команда буксировала их на подготовленных салазках. Возможно, что эти салазки маневрировали уже под водой и становились там в правильную позицию, так что грузы опускались непосредственно на салазки.

Если верить профессору Ридлю, эти салазки двигались не силами сотен проклинаящих всех и вся, исходящих потом рабочих, а с помощью жестко закрепленных тросовых лебедок. Целые батареи лебедок на плато Гизы! У сегнеровых колес толкались рабочие и волю, салазки попеременно передвигались от одной лебедки к другой. Наконец у подножия пирамиды монолиты водружались на деревянные подъемники. Профессор Ридль предполагал, что на каждой пирамиде стояло по 20 таких подъемников длиной в 5 м.

Принцип прост — можно обойтись без грузовых платформ, лесов и насыпей. Напоминает устройства для мытья высотных зданий снаружи. На каждой законченной террасе пирамиды закрепляются несколько лебедок. Свисающие канаты связываются с длинными деревянными лесами, на которых спереди и сзади находятся две лебедки с колесами. Если поворачивается одна лебедка, то деревянные леса ставятся в косое положение, и каменная плита может

буксироваться на салазках на площадку. Леса со скрипом выравниваются, несколько оборотов обеих лебедок — и подъемник с платформой, и рабочие уже на новом этаже пирамиды. Точно так же комики Лаурел и Харди, изображая маляров-высотников, роняли бачок с краской, ускользавший от, них по скошенной поверхности стены.

Версия Ридля от чудес и волшебства [7] переходит к реальности. Однако есть несколько «но». Для лодок (или барж), транспортирующих глыбы, необходимо много древесины, она же в огромном количестве идет на бесчисленные салазки, роли и подъемники с платформами. Теория сильно хромает из-за нехватки прочных канатов, без которых не вращались бы никакие лебедки и никакой подъемник с платформой не взобрался бы на стену. Строители должны были пользоваться конопляными канатами, но конопляные канаты пригодны в лучшем случае для груза от 2 до 3 т. Сколько же канатов нужно для монолитов весом в 50 т? А что делать, когда с круглой деревянной оси соскальзывает веревка? Когда рвутся тонкие перекладки в колесах? Когда ломается подъемник на 96-м ярусе и разбиваются лежащие внизу и уже зачищенные края других монолитов?

Без аварий строительство пирамид едва ли обходилось, однако об уроне, наносимом растущему сооружению упавшими каменными колоссами, нам ничего не известно. Имелось ли во времена Хеопса такое ноу-хау, как лебедка и совсем уже хитроумные подъемники? Если да, то последующие поколения фараонов должны были обладать по меньшей мере той же техникой. Почему тогда наследники Хеопса сооружали столь скромные мелкие пирамиды, если строительная технология была детской игрой благодаря подъемникам с платформой и лебедками? Фараон Нюсер (2420–2396 до н. э.), к примеру, жил всего через 130 лет после строительства Великой пирамиды и правил несколько дольше, чем его предшественник Хеопс. Для возведения пирамиды в его распоряжении было много времени, да и строительная техника должна была еще дальше уйти вперед. За 130 лет архитекторы и строители могут научиться многому. Но пирамида Нюсера в Абусире достигает в высоту лишь 51,5 м, а его предшественник Сахуре (2458–2446 до н. э.) добрался навстречу солнцу всего до отметки 47 м. Унас (2356–2325 до н. э.), который принадлежал все к той же V династии, возвел в Саккаре «совсем маленькую» пирамиду — 43 м. В Египте встречаются изломанные пирамиды, ступенчатые пирамиды, незавершенные и обрушившиеся пирамиды. Но нигде не найдено никаких остатков подъемника с платформой или лебедки.

### ***Бетон на тысячелетия***

\*\*\*\*\*

Все просто, — говорит Дж. Давидович, директор Института прикладной археологии университета Барри в Майами (США). Египтяне не привозили свои камни для великих пирамид ни из Асуана или другой каменоломни, и не поднимали их лебедками. Они изготавливали их на месте как бетон. Ура!

Ряд доказательств этого ученого, химика по образованию, читается как детектив. В 1889 г. египтолог Е. Уилбур нашел на маленьком островке Сехель, расположенном посреди Нила к северу от Асуана, исписанную иероглифами стелу. Сегодня Сехель является одним из немногих мест Египта, где на скалах увековечены древние боги. Знаки переводились в XIX столетии археологами Бругшем, Плейте и Морганом и снова расшифровывались в 1953 г. французским египтологом Барке. Их объединяет то, что все они вырублены на так называемой стеле

«Фамина» в эпоху Птолемея (около 300 г. до н. э.), на жестком камне, но сами тексты сообщают о событиях тысячелетней давности. 2600 иероглифов на стеле описывают процесс изготовления искусственных камней [15]. Эти знания древнеегипетский бог Хнум открыл строителю первой пирамиды, фараону Джосеру (2609–2590 до н. э.), когда тот спал. Должно быть, это был довольно странный сон, так как бог Хнум продиктовал фараону целый список из 29 минералов и различных природных химикатов, а также указал имеющиеся в природе вяжущие средства, с помощью которых должны были быть скреплены синтетические камни. Небесные послания получал не только фараон Джосер, строитель ступенчатой пирамиды в Саккаре, но и главный архитектор Имхотеп, который позже почитался египтянами как бог и чью могилу археологи по сей день безуспешно ищут.

На столбцах стелы «Фамина» — с 6-го по 18-й — приводятся необходимые для «бетона» ингредиенты и тут же указываются ближайшие места, где их можно найти. Согласно этим божественным указаниям, Имхотеп смешивал из пищевой соды (карбонат натрия) и глины (силикат алюминия) некое пюре, которое в свою очередь смешивалось с дополнительными силикатами и алюмосодержащей тиной из Нила. С помощью дополнений из содержащих мышьяк минералов и песка возникал быстросохнущий цемент с теми же молекулярными связями, что и у природного камня.

На II Международном конгрессе египтологов, который проходил в 1979 г. в Гренобле (Франция), геохимик доктор Д. Кремм познакомил озадаченных археологов со своими исследованиями в области строительства пирамид [16]. Кремм и его сотрудники проанализировали около 20 различных образцов горной породы пирамиды Хеопса и установили, что все камни должны происходить из разных местностей Египта. Те, кто полагает, что каждая египетская деревня вносила свой камень в общее дело, серьезно заблуждается, поскольку обследованные камни сами содержали составные части из всех местностей Египта! Естественный блок гранита по общей его плотности однороден, а камни, исследованные доктором Креммом, напротив, оказались более плотными внизу, чем наверху, и, кроме того, содержали слишком много воздушных пузырьков.

Профессор Йозеф Давидович приводит два дополнительных доказательства, которые могли бы поистине придать его теории твердость бетон, а [17]. В 1974 г. известный Стенфордский исследовательский институт в Калифорнии совместно с учеными университета Айн-Шам в Каире проводил электромагнитные измерения в великих пирамидах. Через камни пропускали волны высокой частоты, которые не полностью отражались высохшими монолитами. Ученые надеялись с помощью этих измерений открыть тайные проходы и камеры, так как пирамиды, включая те, что на плато Гизы, считались полностью высохшими.

Вопреки прогнозам результаты измерений оказались весьма хаотичными: волны высокой частоты полностью поглощались горной породой. Что произошло? В блоках пирамид процент влажности был намного выше, чем в естественных горных породах. Компьютерные расчеты показали, что в одной лишь пирамиде Хефрена содержится несколько миллионов литров воды! Вывод профессора Давидовича был следующим: «Блоки искусственные» [17]. Второе доказательство — как в настоящем детективе. Когда профессор Давидович исследовал под микроскопом образцы каменной породы в пирамиде Хеопса, он обнаружил следы от человеческого волоса, а затем и целый волос длиной 21 см [18]. Как волос попал в камень? Разумеется, с головы «бетонщика»...

Профессор Давидович приготовил по древнеегипетским рецептам различные сорта цемента и бетона. Новый — вернее, очень старый — бетон оказался более устойчивым к влиянию окружающей среды, чем современный, так как на основе химических реакций он высыхает быстрее и весь сразу, а не по частям. Что удивительного в том, что во Франции по этому

древнему рецепту уже производят «геополимеры Франс»? Компания «Dynamite Nobel» также собирается производить цементную смесь, а в США бетонный гигант «Lone Star» включил в план выпуска более жесткую и более быстросохнущую смесь. Древний бетон держится тысячелетиями!

## *Пирамиды в тумане*

\*\*\*\*\*

И вновь мы с коллегой Вилли Дюнненбергером стоим на небольшой возвышенности к югу от великих пирамид. Раннее утро — около шести часов. 12 мая 1988 г. мы с Камалем, нашим вечно смеющимся водителем, выехали затемно, так как хотели произвести съемку чуда света на восходе солнца. Но из этого ничего не вышло. Несмотря на то, что пирамиды возвышались перед нами почти на 300 м над землей, мы не могли узнать их даже через час после рассвета. Мощные постройки были окутаны тяжелыми клубами тумана, словно влажными серыми покрывалами, которые ни за что не хотели подниматься. Уже в предутренней темноте нас со всех сторон принялись приветствовать гиды: «Welcome to Egypt!» Видимо, один всевидящий Гор знает, в каких развалинах ночуют эти назойливые проводники. Они вездесущи и надоедают днем и ночью.

Мы дрожали от холода. Вилли осматривал камеры, я рысью преодолевал 50 м в направлении пирамид. Контуры симметричных треугольников должны были в конце концов составить пирамиду! Между тем было уже восемь утра, туман блестел, как белая сахарная вата; бледный свет, как будто исходящий от полной луны, проникал через клубящуюся завесу и надежно защищал пирамиду от наших глаз. «А был ли здесь туман во времена Хеопса?» — спросил Вилли, и оказалось, что мы думаем об одном и том же. Если да, то у рабочих не было двенадцатичасового светового дня. Наконец ближе к девяти призраки улетучились. Шесть величественных треугольников, по два от каждой пирамиды, откинули покрывала тумана и теперь взирали на нас с высоты. Как говорят египтяне, человек боится времени, а время боится пирамид.

Ахмед разбирался с бородатым смотрителем у входа в пирамиду. Мы хотели попасть внутрь прежде, чем подъедут автобусы с туристами. В Большой галерее, которая ведет наверх к царской камере, мы надолго задержались. Никакой шум не проникал сюда, электрические лампочки отбрасывали на вертикальные боковые стены желтоватый свет. В этой галерее остро ощущается, насколько мал человек! Длинный проход, который наискось ведет наверх к камере фараона, в длину составляет 46,61 м, в ширину 2,09 м и в высоту 8,53 м. Нижняя часть боковых стен состоит из отполированных монолитов известняка и простирается на высоту 2,29 м, затем следуют 7 рядов огромных брусков, которые через каждые 8 см постепенно сужаются. Вследствие этого первоначально широкий проход ближе к потолку становится все уже, обе ступенчатые стены сближаются все теснее, поэтому потолок имеет лишь 1,04 м в ширину. Такой метод постройки напоминает об инках в Перу, у которых двери, окна и проходы всегда делались в форме трапеции.

Эта Большая галерея — самое непостижимое архитектурное чудо в человеческой истории. Лежащие друг напротив друга гранитные балки свода размером в 8,5 м расположены не горизонтально, как нам пытаются втолковать. Вовсе нет, эти монолиты наискосок тянутся наверх, под углом к Большой галерее. Обработка балок и блоков проводилась с таким

совершенством, что мы с нашими лампами едва нашли стыки. Если где-нибудь и появляются предположения, что архитекторы Великой пирамиды получали шефскую помощь от внеземных богов, то именно здесь, в Большой галерее!

Мы разучились быть покорными, нам постоянно пытаются внушить, что мы, люди — венец творения, кульминационный пункт эволюции. Это абсурдно! Тот, кто больше не способен удивляться, — не реалист.

Действительность не подвластна человеческому разуму, переплетена с духовными исканиями, подводит нас к неведомым измерениям вселенной.

За последние три года я проштудировал около шестидесяти книг о пирамидах. О том, как строилась Большая галерея, по существу не написано ничего — только болтовня и пустые рассуждения. Никто не знает наверняка, но каждый жонглирует аргументами.

«Если нечего сказать — лучше держать рот на замке»

(Оскар Уайльд (1854–1900)).

### *Саркофаг не на месте*

\*\*\*\*\*

В южном конце Большой галереи расположен проход длиной 8,4 м, ведущий к царской камере. Первоначально мы шли, согнувшись, штольня имела высоту 1,12 м, однако уже вскоре низкий коридор расширился и превратился в настоящий вестибюль высотой более чем 3,5 м. Три заслонки из гранита весом в тонну некогда преграждали доступ. Через 3 м снова низкий проход. Ахмед, который давно уже не смеется, совсем согнулся, мы с Вилли следуем за ним. Наверное, меня воспитывали в духе почтения к святыням, и этим объясняется, что я сохранил остатки уважения к тому, чему поклонялись древние египтяне, хотя в этой царской камере нам одним, без туристов, приходилось несладко.

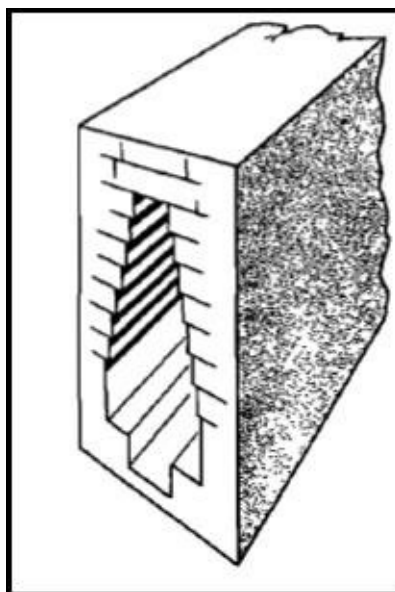

**Большая галерея. Каждый монолитный брусок размещен на 5 см дальше низлежащего. Огромный проход 46,61 м длиной.**

Я чувствовал себя как в соборе. Прямоугольное помещение с севера на юг составляло 5,22 м, с востока на запад — 10,47 м. Высота достигала 5,82 м. Непонятно, как при таких размерах можно говорить о камере! Стены этого маленького зала состоят из пяти лежащих (не стоящих!) друг на друге огромных блоков гранита, пол также выложен гранитными плитами. Стены на ощупь похожи на гладкий мрамор. Потолок из розового асуанского гранита составлен из девяти огромных брусков настолько точно, что стыки, похожие на тонкую черную нить, заметны лишь иногда. Над потолком, невидимые наблюдателям, находятся еще пять так называемых «разгрузочных камер», составленных из взгроможденных друг на друга монолитов весом более 40 т. Ахмед покашлял, указывая на отлично отполированный потолок: «Никто не убирался здесь со времен Хеопса!» Вилли посветил вверх, луч его фонарика исследовал удивительный потолок сантиметр за сантиметром. «Как только додумались называть эти пустоты разгрузочными камерами?»

Теперь Ахмед снова заулыбался: «А что тут скажешь?» Через какое-то время я тоже подал голос: «Сооружение над камерой фараона напоминает мне синтоистские храмы, некие ворота в иной мир. Мне кажется, археологам следует как можно серьезнее отнестись к этим «разгрузочным камерам». Здесь, во-первых, прокладки лежат не на оси пирамиды, то есть не под ее вершиной, и, во-вторых, что гораздо серьезнее, они сильно превышают общий вес постройки, что должно было насторожить конструкторов. Это было во времена Хеопса? Можем ли мы сделать приблизительный подсчет? Разве что с помощью компьютера. Обрушилась бы царская камера без «разгрузочной»? Ни в коем случае. Можно было перекрыть пространство над потолком просто полосками гранита, вес которых не опирался бы на потолок царской камеры. Кроме того, где еще в пирамиде расположены такие камеры?»

Не говоря ни слова, Ахмед сделал несколько шагов к черному саркофагу из гранита, который сегодня стоит у западной стены небольшого зала. Вероятно, раньше он помещался в середине этого помещения. Согласно профессору Гойону, саркофаг имеет следующие размеры — 2,28 x 0,98 x 1,04 м.

«Многое здесь спорно, — проговорил Ахмед. — Саркофаг нашли пустым и без крышки. Зачем нужен пустой саркофаг? Кроме того, его размеры больше, чем ширина ведущего к Большой галерее прохода. Как сделанный из цельного камня саркофаг попал в это помещение?» Вилли высказал предположение: «Пирамиду строили вокруг проходов. Вспомните, что у Микерина и Хефрена проходы тоже уже, чем их саркофаги».

Ахмед долго раздумывал: «Может, так оно и было, но остается непонятным, почему Большая галерея расположена выше, чем восходящий проход. В Большой галерее саркофаг можно было удобно транспортировать в вертикальном положении, в то время как он нигде не проходил в восходящий проход. Я думаю, что высота Большой галереи в 2,5 м была излишней. Для перетаскивания саркофага хватило бы половины. И если пирамида строилась вокруг саркофага, к чему делать Большую галерею? Как вы полагаете?»

Да, логики здесь нет. Специалисты считают, что Большая галерея задумана как растянутый, восходящий зал, в который когда-то входила процессия жрецов, чтобы оказывать последние почести умершему фараону. Это вполне правдоподобно. Однако та же процессия жрецов должна была гнуть спины, двигаясь через восходящий проход, и почти ползти, чтобы достичь Большой галереи. Это уже неправдоподобно.

«Тот, кто обладает математической проницательностью архитекторов-жрецов, не делает ничего лишнего, — возразил Вилли. — К чему псевдопроходы и пустые камеры? Эта причуда стоила нескольких лет работы, каждый день давался нелегко, а тем более годы».

Ахмед улыбнулся: «Может быть, эти ходы должны были помешать грабителям?»

Вилли посмотрел на Ахмеда, потом на меня — и указал на саркофаг, который стоял между

нами, как каменная ванна.

«Всевидящий Гор, мы же говорим об эпохе Хеопса, середине 2 тысячелетия до н. э.! Строительство пирамид только началось — со ступенчатой пирамиды в Саккаре. Это было всего за 80 лет до Хеопса! Какие грабители?! Пирамиды были крепки, как стальные сейфы!»

«А ведь он прав», — подумал я. Ахмед, видимо, был с этим согласен — он впервые поскреб пальцами подбородок. С другой стороны, заслонки оставалась неопровержимым фактом. Восходящий проход и царская камера были запечатаны массивными блоками гранита. Есть о чем подумать! К чему такая сложная система безопасности, к чему замкнутое сооружение, если Хеопс так никогда и не попал в свою пирамиду? К чему ловушки и ложные проходы в то время, когда ни один грабитель еще и не думал о проникновении в захоронения?

### *Две противоположности: тщеславие и анонимность*

\*\*\*\*\*

Строители пирамид должны были очень хорошо знать человеческую природу, они сознавали, что любопытство наверняка лишит покоя будущие поколения. Тяга к знаниям — составная часть человеческого интеллекта. Когда-нибудь в далеком будущем люди все равно взломали бы пирамиды. Только тогда они должны были обнаружить в неповрежденном виде то, что древние оставили после себя. Из чего же состоит это наследство? Из пустого саркофага?

Наши размышления были прерваны приближающимся шумом. Невнятные разговоры, удивленные восклицания, хихиканье и даже переключка — вверх по Большой галерее потекла первая волна туристов. Мы поспешили навстречу потным, полным любопытства и надежды лицам и, спотыкаясь, выбрались наружу на яркий утренний свет. Солнце уже палило, тяжелый предутренний туман был выпит светилом до последней капли. К нам тут же приблизился торговец папирусами со своим вечным «Welcome to Egypt!». Пока мы рассеянно перелистывали красочный альбом с классическими рисунками и мои глаза лениво скользили по картушам с нанесенными золотом знаками, в голове неотвязно мелькали мысли: иероглифы! Ни в одном из залов, ни в одной камере, ни в Большой галерее, ни в одном из коридоров не было ни единой надписи. Как фараон мог приказать возвести самое мощное сооружение на Земле и не похвалиться содеянным? Не увековечить собственное имя хотя бы крохотным иероглифом? Полное отсутствие надписей кажется просто извращением, анонимность сооружения явно не подходит к характеру заказчика постройки. Плиний писал: «...так создатели этого тщеславия безвестно ушли в прошлое». Тщеславие и безвестность несовместимы. Если фараон Хеопс страдал тщеславием, к тому же был тираном и угнетателем, который, согласно Геродоту, заставлял надрываться сотни тысяч рабов на постройке Великой пирамиды, он обязательно должен был увековечить свои подвиги на всех стенах. Считается, что сами угнетаемые из ненависти к фараону сбили иероглифы с хвалебными речами в его честь. Но как? Когда? Пирамида была старательно запечатана. Никакой самый свирепый вояка не смог проникнуть внутрь, чтобы утолить свою ярость, сбивая надпись. Кроме того, современные ученые исходят из того, что на строительстве пирамид были заняты не рабы, а вольнонаемные рабочие. Вот мнение семитолога Карлхайнца Шюсслера:

«Сегодня только одно можно утверждать с уверенностью: рабства в Древнем Царстве не существовало» [19].

Без рабов, при добровольном, самоотверженном участии свободных людей в большом деле еще меньше причин для отсутствия какого бы то ни было письменного сообщения. Свободные ремесленники, наоборот, провозгласили бы хвалу создателям и великому заказчику сооружения.

«Знаете ли вы, собственно, как делают папирус?» — поинтересовался у меня Ахмед, когда мы наконец оказались в машине — нам пришлось буквально пробиваться к ней сквозь толпы туристов и торговцев. «Папирус не делают, он растет на берегах Нила», — ухмыльнулся Вилли с заднего сиденья и похлопал Ахмеда по плечу.

«Я имею в виду, как из растения получается гибкий, похожий на пергамент лист».

## *Папирус — современник Нила*

\*\*\*\*\*

Ахмед умело маневрировал между людьми, верблюдами и машинами и быстро вырвался из всей этой толкотни на улицу, ведущую в Саккару. Перед ткацкой фабрикой мы сделали короткую остановку. Юные девушки в ярко-красных юбках расправляли нежными детскими руками разноцветные нити, голоногие мальчишки с иссиня-черными волосами, в белых с сероватым оттенком рубашках, уверенно обслуживали скрипящие деревянные станки. Подростки были довольны, они смеялись и пели и совершенно спокойно обходились без обычного вознаграждения за свою работу. Ахмед объяснил, что дети сами придумывают рисунки для ковров и их цветочные композиции.

Через два километра показалась одна из папирусных фабрик, обычных в долине Нила. Технология обработки этого влаголюбивого растения не менялась на протяжении тысячелетий.

Стебель разрезается на куски длиной примерно 20 см, зеленая кора удаляется. Раньше из этой эластичной коры делали пояса и сандалии, сегодня она служит топливом. Белая сердцевина внутри стебля режется ножом на тонкие ленты и помещается на шесть дней на водяную баню. Так происходит насыщение водой и окрашивание полос. Затем *ламели* (т. е. пластины) расплющиваются валиком или прессом и укладываются крест-накрест на шерстяной платок, всегда одна лента горизонтально, а другая — вертикально. Сверху все накрывается следующим платком, на который вновь кладутся полосы папируса и так далее. Платки нужно часто менять — до тех пор пока это подобие шахматной доски из папирусной ленты окончательно не просохнет. Так как сердцевина папируса содержит желатин, высохшие ленты приклеиваются друг к другу. Приблизительно за шесть дней эластичный и прочный лист папируса готов. Его без труда можно раскрашивать любыми красками.





*Юноши и девушки ткнут ковры по собственным рисункам.*

На протяжении тысячелетий египтяне доверяют папирусам свои послания. Почему же в них не сказано ни единого слова о строительстве пирамид? Почему нигде не упомянут создатель самых удивительных в мире сооружений? Мы можем только гадать, нашей логики здесь явно не хватает. Предполагают, что Хеопс приказал не погребать себя в собственной пирамиде, а захоронить в каком-то другом месте. Почему он решился на это? Все же «его» усыпальница была самым надежным местом на земле. Когда именно возникла подобная идея? Нетрудно догадаться, что к этому решению он пришел не на ранней стадии строительства пирамиды. Архитекторы и жрецы были бы весьма признательны! Хеопс со своим сооружением оставил неизгладимый след в окружающем ландшафте. Просто невероятно, чтобы он упустил неповторимый случай увековечить себя на вечные времена. Эти обстоятельства, собственно, оставляют нам только три варианта ответа:

- а) склеп Хеопса давно разграблен;
- б) склеп до сих пор не найден;
- в) решение о захоронении в другом месте принимал не Хеопс.

Я еще вернусь к пунктам а и б. Третье предположение противоречит фактам. В конце концов, пирамида Хеопса постоянно запиралась мощными монолитами и решетками. Так было на протяжении тысячелетий. Может, случилось так, что пирамида не была закончена к моменту смерти Хеопса, и будущие поколения прокляли фараона-тирана, не поместив его мумию в пирамиде? Но почему тогда пирамида была закончена? Никто бы пальцем не пошевелил ради проклятого тирана, а у наследников Хеопса были собственные планы строительства.

Либо Хеопс лежит в своей пирамиде, либо пирамида принадлежит не Хеопсу.

### *Стены пирамид полны текстов*

Только через 200 лет после Хеопса в Египте правил последний властитель V династии, фараон Унас (2356–2323 до н. э.). Его пирамида в Саккаре с боковой длиной 47 м и первоначальной высотой 43 м выглядела не так мощно, но тем не менее подарила археологам сенсацию.

Стены в склепе, в «вестибюле» и проходы к центральной камере оказались буквально усеяны иероглифическими текстами. На плотно стоящих колоннах справа налево и сверху вниз начертаны письмена. Это самые древние, но не единственные надписи в пирамиде.

Последователи Унаса — Тети, Пепи I, Менрен и Пепи II (все из VI династии (2323–2150 до н. э.)) также велели покрыть письменами стены своих пирамид. Уже в 1965 г. было найдено в пирамиде Тети 700 фрагментов надписей, а два года спустя французские археологи, нанеся визит в пирамиду Пепи, обнаружили, что и здесь проходы и стены покрыты иероглифами.

В феврале 1971 г. египтолог Жан-Филипп Лауэр со своей экспедицией посетил пирамиду сына Пепи — Менрене. Свет ламп скользил по полновесным блокам известняка, высвечивал рельефные лица членов процессии, которую вел окрыленный (в прямом смысле слова) гений. Гордый бог в одной руке нес скипетр звериного бога Сета, в другой иероглиф «анк», известный как «знак жизни».

Наконец, в глубоко расположенной штольне археологи перебрались через опущенную грабителями решетку и попали в два помещения, которые были разделены могучими, весом тонн по тридцать, монолитами. Эти сходящиеся к потолку монолиты расположены в форме огромной буквы V и украшены светящимися белыми звездами, которые, благодаря форме монолитов, как бы висят в воздухе. Одни изолированные стены испещрены текстами, на других имеются рисунчатые изображения, пересеченные разделяющей их надвое линией. Археологи считают, что таким образом люди символически обезвреживали дикое существо. Умершего властителя в его путешествии по обители богов ничто не должно было беспокоить, тем более животные. Обоснование не слишком убедительное. Если присутствует страх перед магией животного, зачем вообще рисовать зверей? Мы находимся в плену устаревшего мышления, доставшегося нам в наследство от прежней египтологии. То, что в одной области науки считается правильным, в другой «не работает». Интерпретация рисунков на стенах, как и интерпретация иероглифов — дело весьма специфическое. Вполне может быть, что под полоской, которая разделяет животных на две половинки, подразумевается вовсе не магическое обезвреживание, а то, что животное — это смешанное существо. Наполовину земное, наполовину божественное.



*Возраст этого папируса из Египетского музея в Каире — несколько тысячелетий.*

Тот, кто надеялся, что найдет в этих текстах сведения о строительной технике потомков Хеопса, испытал разочарование. Он обнаружил здесь лишь поэтические свидетельства из области мифологии, религии и магии, причем космос всегда играет в них весьма важную роль.

Бесспорным является лишь то, что тексты, найденные внутри этих пирамид, — несмотря на то, что они возникли только в конце V и во время VI династии, — содержат элементы верований, которые возвращают нас в гораздо более далекое прошлое. Трудно поверить, что смысл текстов в пирамидах должен состоять из одних только указаний относительно жизни в загробном мире. Мы обозначаем их содержание как хвалебные речи и «магические заговоры и ритуалы», как религиозные видения и мечты фараона. Так, в самых старых текстах пирамид сказано о желании фараона встретить в своем будущем путешествии по небосводу солнечного Бога Амона-Ра. Ученые говорят, что «это следует понимать в духовном плане». Но так ли? Все же у фараона и его жрецов были вполне определенные представления о небесных странствиях, даже если они покажутся нам детскими. Фараоны путешествовали с помощью лодки, а не духа.

### *Космические технологии и детские игрушки*

\*\*\*\*\*

Почему наши малыши играют с макетами железной дороги? Потому что взрослые ездят на настоящих железных дорогах. Почему ребенок, топая по дорожке, тащит за собой раскрашенную детскую машину и изображает при этом шум мотора? Потому что образцы для подражания владеют настоящими машинами, которые издают те же звуки. Почему дети играют в киборгов или трансформеров, стреляют из игрушечных лазеров и завоевывают дальние планеты? Да потому, что они каждый день видят все это на экране телевизора. В книге «Разве я ошибаюсь?» я анализировал ряд культов и пытался доказать непреложную истину: не только доисторические люди, но и сегодняшние «примитивные» племена имитируют технологии, которые явно превосходят их собственный уровень.

- Островитяне острова Вевак построили на своей земле «аэропорт духов» с моделями самолетов из дерева и соломы, так как они надеются, что таким образом привлекут настоящие самолеты.

- Когда в 1930-е гг. жители плоскогорья в Новой Гвинее впервые увидели белых людей, они подумали, что это боги. Причиной их заблуждения оказались в первую очередь штаны и рюкзаки, которые были у белых. «Мы думали, что в рюкзаках они несут своих женщин, — рассказал двадцать лет спустя один из очевидцев. — И мы спрашивали себя, где чужие существа оставляют свои экскременты? Они же не могут пройти сквозь штаны!»

- В долине Маркхэма на востоке Новой Гвинее встречались изготовленные из бамбука «радиостанции» и свернутые из листьев «изоляторы». Стволы высотой с жилой дом изображали «антенны», а хижины были соединены «линиями связи» из скрученных растительных волокон. Почему макеты? Потому что туземцы наблюдали такую же технику у белых на побережье.

- Когда в сентябре 1871 г. Миклухо-Маклай высадился с «Витязя» на побережье Новой Гвинии близ селения Бонга, то был с подозрением встречен местным населением. Однажды туземцы видели Маклая ночью с фонарем и с этого момента уверовали, что он Караан-тамо — «человек с Луны». Ученому так и не удалось объяснить, что он родом из России, а не с Луны. Такого они вообще не могли себе представить. Русский был для них особенным существом, не только благодаря белой коже, а прежде всего потому, что он появился на таком большом корабле и так внезапно. Туземцы недолго думая нарекли его богом Караан-тамо, а его корабль объявили «божественной повозкой». Когда однажды на берег среди обломков кораблекрушения вынесло деревянную статуэтку, они подобрали обломок дерева и сделали его символом нового

бога Караан-тамо.

Подобными примерами насыщены труды по этнологии. Они подтверждают схожее поведение людей, столкнувшихся с непонятной техникой. При этом неважно, кто эти имитаторы — дети или взрослые, поскольку взрослые действуют как дети — они воспринимают чужую технологию точно так же, как малыши.

### Что нового?

\*\*\*\*\*

Человек с самого начала был подражателем и остается таким и до сих пор. У всех нас есть пример для подражания, которому мы втайне следуем, все мы зачастую хотели бы играть другие роли. Мы сидим за рулем и ощущаем себя пилотами, хотя точно знаем, что машина никогда не взлетит. Мы неуклюже скользим на лыжах по трассе и мечтаем о том, чтобы кататься как мастера. Даже атрибуты религии и культуры мы получили из древности.

У наших предков были еще более древние наглядные пособия. Какова была исходная модель короны, скипетра, египетского посоха? Кому впервые было сообщено, что определенные действия можно осуществлять только в соответствующей одежде? Чему мы подражаем, когда во время крестного хода несем по улицам кресты и иконы? Почему Святая святых сокрыта? Почему у ангела крылья и сияющий нимб? Что было прообразом Ковчега Завета' алтаря, трона небесного? Откуда мы, жители Земли, позаимствовали такие сложные представления, как «Вознесение», «первородный грех», «отпущение»?

Современность и историческое знание дают нам шанс взглянуть на психологию фараона. Он или его предки наблюдали настоящих богов, внеземных существ, которые плавали в лодках по небосводу. Это было ново, в наши дни такие события называли бы сенсацией. Первоначально отдельные избранные даже могли служить богам. Основательно вымыты... Разумеется, облачены в специальную одежду... Разумеется, отделены от пришельцев шлюзами и барьерами... Неудивительно, если пришельцы опасались заразиться! Из наблюдения, служения, очищений, и одновременно из непонимания, — подражания и малопонятых атрибутов богов складывался культ. Если боги путешествовали по небосводу в барках, фараон также должен был владеть специальной лодкой. Было ли ему известно, что он не может летать вместе с ними, или он считал, что сможет подняться после смерти, не так важно. Интересен только первоначальный мотив. Солнечные барки фараонов явно происходили не от философской идеи, не из наблюдений за восходящими и заходящими светилами; мысль об имитации возникла из преданий, которые воссоздавали древние реалии. На кораблях люди ездят по Нилу, боги — по небу. Люди должны были верить, что их фараон разъезжал на своей великолепной лодке вместе с богами, был своим среди небожителей. Фараон-бог и жрецы никогда не могли допустить, чтобы их владычество кончилось смертью. Боги никогда не умирают.

Таким образом, неудивительно, что под пирамидами или рядом с ними оказывались изысканно отделанные и богато украшенные солнечные барки. Одна из таких лодок с давних пор стоит в неприглядном здании рядом с пирамидой Хеопса, а недавно в скальном грунту была обнаружена с помощью электромагнитных волн и другая лодка фараона. Эти корабли встречаются и на рельефах храмов от Асуана до дельты Нила, модели их появляются в музеях, и даже у фараона Унаса — того самого, со старейшими текстами пирамид — была солнечная барка...

Специалисты не знают ничего определенного о назначении лодок, хотя о них много пишут в популярной литературе. Чаще всего предполагают, что фараон владел дневными и ночными кораблями, так как египтяне считали, что ночью солнце опускается в подземный мир. Таким образом, один корабль предназначался для дня, а другой — для ночи. Солнечная ладья рассматривается также и как «лодка с жертвоприношениями», как «корабль пилигримов», как «баржа душ», «катафалк для погребения» или просто как «царское судно для инспекции». Египетская «Книга мертвых» допускает различные интерпретации. Примечательна и «Песнь властителям», в которой поэт (или жрец) обращается к богине, называя ее «Глаз Гора». Богиня согласна готовить воду, растения и блюда для фараона и открывать небесные врата, чтобы фараон мог беспрепятственно передвигаться. Речь идет о пище для бестелесных «Ка» и «Ба»?

Среди изречений (№ 273 и 274) на стенах пирамиды Унаса в Саккаре воспеваются действия, которые умерший выполняет во вселенной:

«Он — господин сил, Мать его не ведома. Его имя — Великолепие. Унас является в небе, Его власть — на горизонте... Унас — это небесный бык... И служат Унасу небесные жители...»

Еще более двусмысленны тексты в склепе Унаса. Там говорится, что фараон «как облако» на пути к небу, он способен приземлиться на корабль бога Солнца. Унаса называют капитаном солнечного корабля, который просит о помощи в черноте вселенной, потому что «уединенность на бесконечном пути к звездам весьма велика». Как верно! Корабль ассоциируется с путешествиями, а фараоны первых династий видели себя «сыновьями богов» — точно так же как японские, персидские и эфиопские императоры до новейшего времени. Разумеется, сыновьям бога дозволялось после смерти отправиться к отцу, который во время земного правления занимался небесными делами. Как на Земле первый принц наследовал царство отца, так же должно было происходить и в потустороннем мире. Таким образом умерший фараон предстает в текстах пирамид новым властителем межзвездного мира, могущественным вершителем людских судеб и судьей, перед которым должны преклоняться духи и старые боги.



*Царская ладья, изображенная на стене храма в Филае.*

Это правильно, специалисты этого не оспаривают, только не хотят египтологи видеть в небесной ладье отголосок реальности. Вспоминают о подражательном культе карго [8]. Символические предметы становятся объектом для «подражательной» техники. С одними лишь «Ка» и «Ба» никакой фараон не решился бы появиться перед тронем небесного отца. Он должен был прихватить с собой богатства, как приносят жертвования в проблемных ситуациях — настоящие ценности в настоящем транспортном средстве. Ребенок сегодняшнего нефтяного шейха гоняет по дворцу на модели «Роллс-Ройса» на электробатарейках, а сын небесных богов ездит в украшенной золотом солнечной барке.

### *Астронавты в Древнем Египте?*

\*\*\*\*\*

О том же говорят особого рода украшения, которые встречаются во всех древнеегипетских храмах и монументах — крылатый солнечный диск. Уже начиная с периода V династии золотой диск, похожий на солнце с цветными, далеко расходящимися крыльями, символизирует и само солнце, и покоряющего небо сокола. Однако корни этого мотива, которым декорированы потолки храмов и бесчисленные входы, восходят к доисторическим временам, так как уже при I династии появляется изображение солнечной ладьи с парой крыльев. И только когда первоначальное представление о солнечной ладье, которая скользит на крыльях, перестало появляться в настенной живописи, художники принялись снабжать пару крыльев золотым диском. Выполненный с геометрической точностью рисунок, который появляется на входах в залы и комнаты, часто сопровождается надписями «хут» или «апи». «Хут» приблизительно в одном из значений переводится как «отдыхают», «распространяют», в то время как слово «апи» трактуется однозначно — «летают».

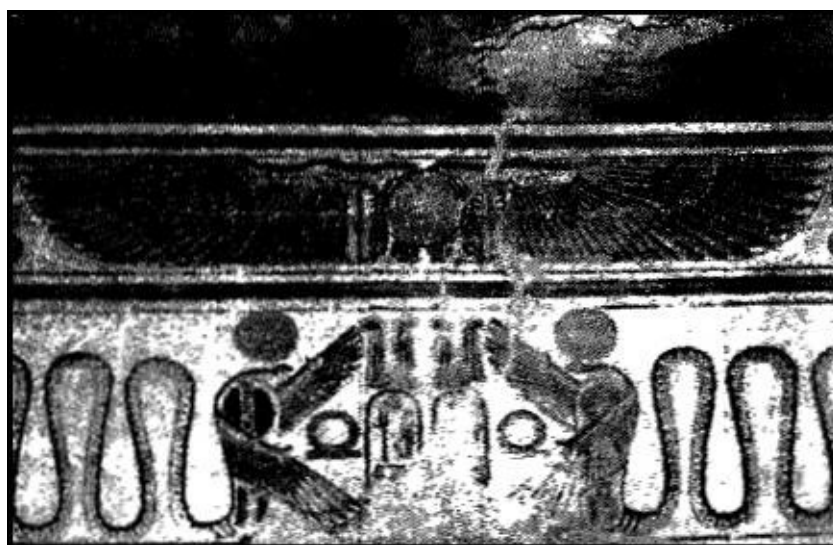

*Крылатый солнечный диск в могиле фараона Сету.*

Крылатый солнечный диск связывается с богом Гором, который устроил себе резиденцию в огромной храмовой постройке Эдфу, на западной стороне Нила между Асуаном и Луксором. Однако сегодняшний, все еще весьма обширный храмовый комплекс имеет мало общего с

древним храмом Гора. Как подтверждают надписи и археологические раскопки, он возник на руинах святыни Гора в эпоху Древнего Царства. Из древних источников происходит также сказание о крылатом солнечном диске, который был выбит на стене храма Эдфу. Там изображается, как бог Ра со свитой высаживается «к западу от этой области», «к востоку от канала Пехенну». Его земной наместник, фараон, видимо, испытывал трудности, ибо просил пришельца с небес, летчика, о помощи в борьбе с врагами: «Обращалось святое величие Ра-Хармахис к твоей святой персоне, Гор-Хуту: «О ты, дитя солнца, ты, возвышенный, который произведен мною, разбей врага, который является перед тобой, в самое короткое время!»» Для этого Гор-Хут полетел вверх к солнцу в образе большого солнечного диска с крыльями... Когда он «увидел в небесной выси врагов... то обрушился сверху с такой силой, что они не смогли видеть глазами и слышать золами. Вскоре ни одной живой головы не осталось. Гор-Хут, раскрашенный в разные цвета и блестящий, вернулся в своем прежнем виде — как крылатый солнечный диск — на корабль Ра-Хармахиса» [25].

### *Нелогичная логика*

\*\*\*\*\*

Говорят, что все это нужно воспринимать исключительно как символ. Вновь и вновь раздражают меня эти бесчисленные «нужно»! При этом иероглифы оставляют широкое поле для толкования. Уже задолго до Жан-Франсуа Шампольона, переводчика иероглифов, Уильям Варбуртон (1698–1779), епископ Глостерский (Англия), увлекавшийся древними письменами, указывал, что древние египтяне использовали два типа письма: один для того, чтобы выразить то, что хотели сказать открыто, а другой — чтобы держать дело в тайне [26].

Так оно и было. Сегодня иероглифические тексты складываются в единое целое, хотя интерпретировать их можно по всему спектру цветов радуги. В последнее время были обнаружены даже древние иероглифы, которые не поддаются расшифровке по методу Шампольона. Я пытаюсь представить себе сказание о «крылатом солнечном диске» абсолютно абстрактно.

После того, как летающий бог Ра помог фараону в борьбе с врагами, он выразился таким образом: «Здесь приятно жить». Сразу после этого близлежащие земли одариваются божественным именем и восхваляются «боги неба», а также «боги Земли». Тут нужно поменьше интерпретировать и побольше читать оригинальные тексты. «Гор-Хут» летел вверх против Солнца как большой, крылатый диск. Поэтому он именуется «господином неба». Как указывает надпись Эдфу, божественная помощь была истинной причиной почитания и распространения крылатого солнечного диска, а не Солнца, как нам пытаются внушить, в мнимой преисподней и верхнем мире. Текст Эдфу предельно ясен: «И летел Гармахис на своем корабле, и высадился он в городе Зора. И сказал Тот: «Пославший лучи, произведенные Ра, он бил врагов в его обличье. С этого дня он именуется «испускателем лучей», которые произведены светом». И обратился Гармахис к Тоту: «Доставь этот солнечный диск во все места почитания богов в Нижнем Египте, во все места почитания богов в Верхнем Египте и вообще во все места богов».

(Замечу в скобках, что понятие «испускатель лучей», которое здесь использовалось, придумал вовсе не я, а профессор Генрих Бругш, который перевел текст Эдфу в 1870 г.)

Во что современная египтология превратила «крылатый солнечный диск»? В церемониальную игрушку. Забыт первоначальный смысл, который подразумевал вовсе не

крылатый диск солнца, а солнечную барку с крыльями. Неспособная уяснить прежние реалии, академическая наука превратила реальность в мифы. Мир снова в порядке. Который?

Один уважаемый египтолог высказался так: мысль о том, что какой-либо бог мог вмешаться в сражения людей, просто невыносима. Так же невыносима, как и мое мнение о том, что внеземные посланцы привнесли свое влияние на Землю. Человеческая логика совершает странные повороты. В Ветхом Завете, к примеру, Бог; появляющийся вместе с дымом, огнем, землетрясением и шумом, нередко вмешивается в битву на стороне того или иного народа. Это совершенно реально и логично.

### *Да будет свет!*

\*\*\*\*\*

Даже если тексты пирамид в состоянии пролить хоть немного света на жизнь древних египтян, в пирамидах пока что нет настоящего света. Как, собственно, египтяне освещали внутренние пространства своих пирамид? Стены, полные иероглифов и художественных изображений, не могли быть созданы в темноте. Может быть, монолиты были расписаны под открытым небом, а потом доставлены к их окончательному местонахождению — в темные могилы? Такое возможно, хотя и затруднительно технически: перед транспортировкой каждый блок нужно было тщательно упаковать, к тому же их нельзя было «кантовать». Возможно, делалось и так: художники осуществляли все гравировки и разрисовки стен и писали тексты в открытой пирамиде, а уже затем помещения перекрывались балками. Но таким способом вопрос освещения можно было решить в надземных частях, но никак не в подземных штольнях. Многие пирамиды стоят на выкопанных в земле пустотах, а усыпальницы в Долине царей в Луксоре — это кривые шахты, в которые никогда не проникал ни один луч света. Как же освещались стены и потолки в красочно расписанных захоронениях? Или рядом с каждым ремесленником стоял факельщик? Горели масляные лампы или восковые свечи? Или солнечный свет наводился на объект сверху с помощью зеркал? Те же вопросы задавали себе Петер Красса и Райнхард Хабек в замечательной книге «Свет для фараона» [27, 28]. Это остроумная, смелая, содержательная книга, которую может найти в библиотеке каждый, кто интересуется Египтом. Красса и Хабек напомнили о том, что факелы, масляные лампы или воск, сгорая, должны были оставить копоть на стенах и потолках, а этого не отмечено. Итак, зеркало? Железные зеркала того времени, конечно, до некоторой степени подходили, но при каждом повороте они из-за рассеивания и поглощения света теряли треть своей мощности. После трех зеркал начиналась зона всепоглощающего мрака.

«Лучше зажечь маленький свет, чем проклинать большую темноту»

*(Конфуций (551–479 до н. э.)).*

Давайте представим себе, как Клеопатра ведет своего римского друга Юлия Цезаря по темным коридорам пирамиды. Внезапно в ее руке вспыхивает таинственный свет, освещает стены, слепит глаза озадаченного римского императора. «Каким колдовским светом ты обладаешь, дорогая?» — испуганно спрашивает Цезарь. «Мы называем эти вещи карманными фонарями, — гордо отвечает Клеопатра. — Наши предки использовали их уже тысячелетия назад. Неужели вы, римляне, достигшие стольких успехов на тропе знаний, не слышали об этом



открытии?»

В журнале «Ancient Skies», печатном органе «Общества древних астронавтов» [29] Красса и Хабек сформулировали свои предположения на этот счет. Древним египтянам был известен электрический свет!



Бред? Нет, эту гипотезу можно обосновать. История учит нас, что действие электрического тока стало известно только в 1820 г. — датчанину Х. К. Эрстеду. Майкл Фарадей продолжил исследования, и с 1871 г. нам известна лампа накаливания Томаса Эдисона.

Томас Эдисон не был первым!

Представление о том, что Эдисон был первым, ошибочно. В национальном багдадском музее в Ираке стоит аппарат, состоящий из терракотовой вазы высотой 18 см, несколько более короткого медного цилиндра и подвергшегося коррозии металлического стержня, на котором заметны остатки битума и свинца. Эта странная ваза была найдена в 1936 г. немецким археологом Вильгельмом Кенигом при раскопках парского периода около Багдада. Сам Кениг высказал предположение, что найденные предметы — нечто вроде электрических батарей. Исследования подтвердили это предположение. Внутри вазы тонкая полоска меди в 12 см

длиной и 2,5 см диаметром была приделана к цилиндру и запаена сплавом свинца и цинка. Дно цилиндра образовывал плотно прилегающий колпачок из меди, который был изолирован внутри слоем битума. В верхней части вазы цилиндр был также закрыт пробкой из битума. Глубоко в цилиндр вдавался изолированный от меди металлический стержень длиной 11 см. Наполненное кислотой или щелочью, это устройство представляло собой гальванический элемент точно такой же конструкции, которую пятнадцать столетий спустя использовал Луиджи Гальвани для названной в его честь батареи.

То, что ток действительно вырабатывался, доказал еще в 1957 г. американец Ф. М. Грей, сотрудник лаборатории высокого напряжения компании «Дженерал Электрик» в Питсфилде (США). Используя точную копию аппарата и применив в качестве электролита сульфат меди, он произвел электрический ток напряжением 0,5 вольт. Вместе с тем было доказано, что аналогичные находки в развалинах на холме Чуют-Рабуах, а также в Селевкии на Тигре и в соседнем Ктесифоне также были электрическими батареями. Использовались ли они египтянами? Древние настенные рельефы в подземной крипте Дендеры, в 70 км к северу от Луксора, подтверждают предположения Крассы и Хабека. Храмовый комплекс в Дендере посвящен главным образом богине Хатор. В древние времена она считалась богиней неба и матерью бога солнца Гора. Поскольку египтяне видели на звездном небе огромную корову, богиня Хатор также приобрела, кроме человеческого облика, облик коровы. В человеческом образе она неизменно предстает с коровьим рогом и солнечным диском. Еще она — богиня танца, музыки, любви, а также науки и астрономии.

### *Свет для фараона*

\*\*\*\*\*

Храм богини Хатор был известен уже в Древнем Царстве. В ходе египетской истории храмовый город потерял свое значение, пока вновь не был отреставрирован и отстроен во времена Птолемеев.

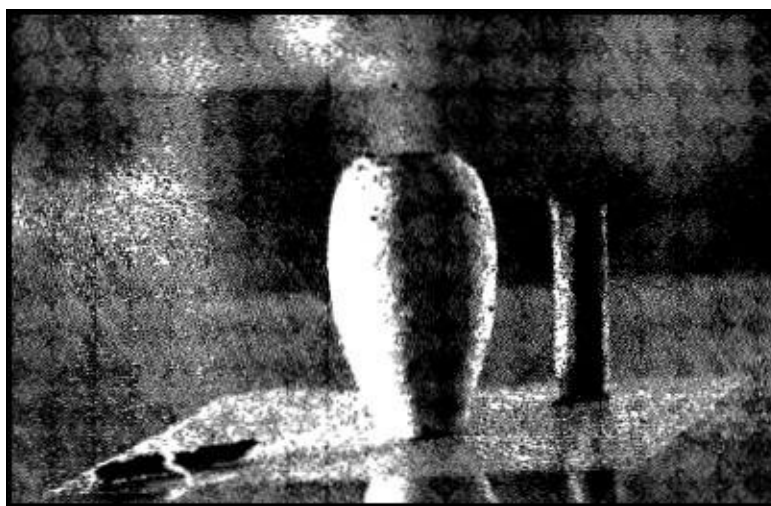

*Электрические батареи можно увидеть в Багдадском музее.*

Сегодня храмовые постройки открыты для любого туриста. Колоннады, стены и потолки

помогают глубже понять поздние представления о богах, которые, разумеется, строились на древних образцах. Дендера является также единственным местом в Египте, где обнаружено полное изображение Зодиака с 36 декадами египетского года. Великолепный рельеф с 12 центральными фигурами, с математическими и астрономическими знаками, ныне выставленный в Париже в Лувре, в XIX столетии был изъят из потолочного покрытия храма Дендеры и за бесценок — 150 000 франков — продан королю Людовику XVIII. Астрономы, которые исследовали изображение Зодиака Дендеры, определили его возраст — около 700 г. до н. э. По другим оценкам он датируется 3733 г. до н. э.



Уникальны также подземные камеры в Дендере с их таинственными настенными рельефами давно забытых времен. Одна из этих камер имеет размеры 4,60 на 1,12 м, и попасть в нее можно через узкое отверстие, похожее на собачий лаз в двери. Камера эта низкая, душная и наполнена застарелым запахом мочи, поскольку посетители используют ее в качестве туалета. На стенах можно рассмотреть человеческие лица, соседствующие с предметами, по форме похожими на пузыри, которые напоминают огромные лампы накаливания. Внутри пузырей в виде волнистых линий изображены змеи. Их хвосты ведут к цветку лотоса, который можно счесть патроном лампочки. Нечто вроде кабеля тянется к клетке, на которой сидит Бог воздуха. Непосредственно возле него находится знак силы — двурукая колонна Джеда, к которой тоже тянется змея. Примечателен также похожий на павиана демон с двумя ножами в руках, которые символизируют «защиту и власть» [27].

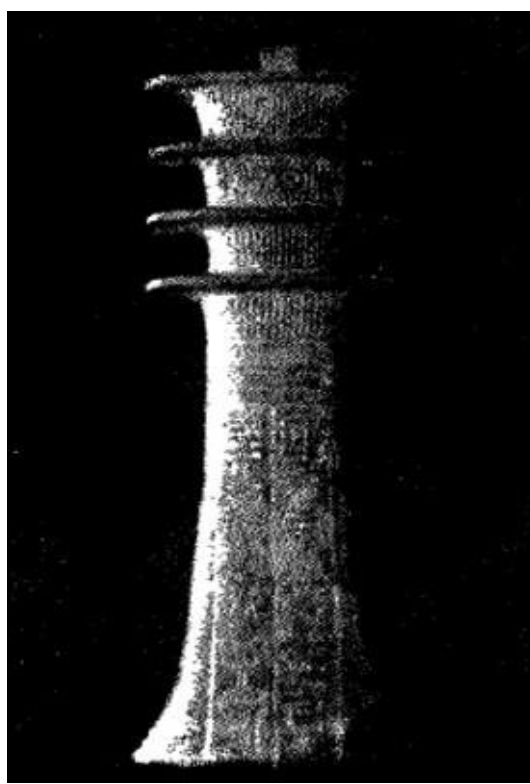

*«Колонна Джеда» имеется во множестве вариантов. Этот древнейший технический изолятор — религиозный символ постоянства.*

Специалисты, которые должны были бы в этом разобраться, обычно растерянно замирают перед рельефами в тесном и темном помещении. Они говорят что-то о «культовом помещении», «библиотеке», об «архивах» и о «чуланах для хранения предметов культа»... «Чулан» или «библиотека», в которую можно пробраться только через собачий лаз... Это просто смешно!

С изображениями на стенах тоже никак не могут разобраться. Что такое «колонна Джеда»?

- Символ прочности
- Символ вечности
- Доисторический фетиш
- Лишенное листьев дерево
- Снабженный насечками столб
- Знак плодородия
- Изображение колоса

Красса и Хабек склоняются к мысли, что это изолятор. Почему бы и нет? Уже в Древнем царстве у «высокочтимого Джеда» имелись собственные жрецы. Даже главный бог Пта назывался «высокочтимым Джедом» [30]. В Мемфисе даже проходил особый ритуал «сооружения колонны Джеда», который совершал сам фараон с помощью жрецов.

«Колонна Джеда» существовала для избранных. Только посвященные умели с ней обращаться. Такие колонны были найдены уже при древней пирамиде Джосера в Саккаре. Рассматривая возможные интерпретации этого странного предмета, я не могу не найти их весьма забавными. Сколько всего должно произойти, пока нам откроется подлинный смысл и назначение тех или иных предметов? В памяти distinguished ученых мелькают обрывки старых представлений, а в реальности нашего столетия возникает культ карго. Судя по всему, «колонна Джеда» представляет собой изображение ультрапередовой техники, которую древние воспроизвели именно в таком и никаком другом виде. Как говорил пророк Исайя в Ветхом Завете: «И держите глаза свои закрытыми, чтобы не видеть ими...»

В изображениях на стенах крипты под Дендерой чувствуются отзвуки тайной науки — науки электричества. Я не жду от специалистов-египтологов признания факта, что древние египтяне изучали и применяли в повседневной жизни электрический ток. А жаль, ибо

«сообразительность покидает остроумных мужчин реже всего, если они не правы»

(Иоганн-Вольфганг Гете (1749–1832)).

## Магия пирамид

\*\*\*\*\*

Я стою в точно ориентированной по сторонам света пирамиде высотой в 8 м. Вокруг меня четыре светло-серых плоскости треугольной формы, которые сходятся над головой в вершину. Бежевое ковровое покрытие плотно покрывает пол, по нему, как цветки, разбросаны фиолетовые подушки. На них молча сидят погруженные в себя мужчины и женщины. Мой взгляд скользит по стенам пирамиды, вниз, к самой широкой части... У основания с каждой стороны проделано по 8 окон, а всего их 32. Мои ноги стоят на изображенной на полу шестиугольной золотой звезде. В каждом углу пирамиды светится по маленькой стеклянной пирамидке. Приглушенный свет погружает внутреннее пространство в мягкие желтые тона. Широкие, обитые пенопластом створки двери закрываются, затем начинается музыка. Вначале это только нежный неясный шум, далекие подходы к звуку, которые утихают и снова усиливаются, затем, словно бушует землетрясение, вибрация течет от каждой стороны пирамиды, омывает мое сознание, бросает меня в пульсирующую вселенную колебаний. Околдованный, неспособный пошевелиться, я стою на звезде, позволяя «Симфонии нового мира» Дворжака, исполняемой Венским филармоническим оркестром, проникнуть в меня. Как под гипнозом, я замираю, не в силах пошевелиться, когда каскад звуков с блестящим крещендо внезапно обрывается... Наступившая тишина вызывает шок. Мне кажется, будто мой мозг энергично промыли. Тысячи идей и мыслей мечутся по клеткам серого вещества, буквально вскапывают меня изнутри, выдергивают меня прочь из этого мира, куда-то наружу, в усеянное звездами ночное небо...

Раньше мне никогда не было так очевидно, что утверждение о мертвом боге могло зародиться только в ограниченном сознании. Считавшийся умершим бог — повсюду, вокруг меня, в каждой молекуле, каждом атоме моего существа. Несмотря на то, что тело все еще покоится внизу, в центре пирамиды, мое сознание взрывается где-то в ее вершине. Я чувствую себя составной частью вселенной, молнией, которая летит со скоростью света во всех направлениях. У меня нет глаз, и тем не менее я ощущаю молочный свет, которым пирамида меня просвечивает; у меня нет ушей, но каждым волокном сознания я слышу перетекающие друг в друга мелодии. Это «Стекло» Филиппа Гласса, которое сейчас омывает пирамиду. За долю секунды я понимаю, что не могу знать название этого музыкального произведения, что никогда в жизни не слышал музыки композитора по имени Филипп Гласс. Что происходит? Откуда это ясновидение, которое проникает повсюду и одновременно? Или кто-то бросил мне в питье наркотик? Не стал ли я жертвой некой невидимой силы, которая меня настигла? Я ныряю в собственное тело, дрожу как намокший пудель, выхожу из пирамиды на ватных ногах. Снаружи я встречаю звукоинженера, молодого человека, который устанавливал квадрофоническое устройство в пирамиде ETOA на острове Лансароте. ETOA — это эзотерический центр, куда я был приглашен с несколькими докладами. Рай без комаров и других мучителей.

— Как называется произведение, которое звучит в пирамиде?

— «Стекло» Филиппа Гласса.

— Волшебная акустика! Наверное, все хорошо рассчитано?

Инженер рассмеялся: «Вообще ничего не рассчитано! Я полагаюсь только на слух, а остальное доделывает эффект пирамиды».

## Эффект пирамиды

\*\*\*\*\*

История открытия этого эффекта звучит как сказка.

Это случилось однажды на цветущем Лазурном берегу Ниццы. Там был небольшой магазин скобяных изделий, который держал некто Антуан Бови. Но месье Бови был не только торговцем винтиками и заклепками, а еще и изобретателем. К тому же уже в 1930-е гг., когда еще никто не говорил о «новой эре», он руководил эзотерическим кружком.

Мало кого удивляло, что месье Бови наряду с железками и инструментами продавал и специальные магнитные маятники, изобретенные им самим «биометры» и другие необычные приборы. В поездке по Египту, которая привела его и в Великую пирамиду на плато Гизы, Бови сделал странное открытие, которое ускользнуло от внимания остальных туристов. На полу царской камеры лежала мертвая пустынная мышка, и только Господь Бог мог знать, как этот зверек попал в древнее сооружение...

Антуан Бови поддел носком ботинка маленькую мышку, интересуясь, кто из насекомых — жуки или муравьи — нашел дорогу к сухому тельцу. Он внимательно осматривал пол, снова и снова поворачивал мышку, в конце концов наклонился и поднял зверька. Тут его словно поразило молнией: пустынная мышка была очень легкой. Как перышко! Она съежилась, мумифицировалась. Что за странные силы включились в игру? Почему трупик не истлел?

Едва оказавшись дома, неугомонный месье Бови смастерил маленькую пирамиду из металлических стержней и деревянных дощечек: открытие в пирамиде Хеопса не давало ему покоя. С самого начала интуиция вела его по верному пути. Подобно оригинальной пирамиде в Гизе, Антуан Бови сориентировал модель в направлении север — юг, затем поставил в пирамиду маленький деревянный цоколь, который был равен трети модели. Цоколь должен был соответствовать камере фараона, которая в Великий пирамиде находится на одной трети высоты от фундамента. Наконец, следуя интуиции, а также используя подходящий случай (на ужин было рагу из телятины), Антуан Бови разместил на этом самом цоколе маленький кусочек телятины.

В течение последующих дней мясо должно было протухнуть, но этого не произошло. Оно стало заметно суше, как если бы невидимая сила высосала из него всю жидкость. С удивлением и интересом наблюдал Бови за процессом мумификации. Затем он предпринял серии опытов с пирамидой (вернее, ее моделью) и без нее.

Все органические материалы в пирамиде обезвоживались (по-научному, подвергались дегидратации), а вне пирамиды гнили...

Все очень логично, сказал я себе, когда прочитал эту историю в первый раз. Мясо в пирамиде почти герметично изолировано от окружающей среды, бактериям практически невозможно попасть внутрь, как в вакуумных упаковках. Но почему куски мяса засыхают? Что вытягивает из них соки?

\*\*\*\*\*

Похожие мысли возникли у чехословацкого радиоинженера Карла Дрбала, который прочитал в каком-то журнале об опытах месье Бови. Дрбал повторил его эксперименты, нашел их результаты удивительными и решил, что мясо, яйца и сыр не совсем подходят для опытов. Как поведут себя здесь неорганические, «неживые» объекты? Лишится ли влаги кусок породы, кофейная ложка или наполненный водой наперсток?

Карл Дрбал искал мелкий предмет, который поместился бы в его крохотной пирамиде из картона высотой 8 см (длина основания 12,5 см). На глаза попало использованное бритвенное лезвие, которое уже все равно ни на что не годилось. Радиоинженер предположил, что в пирамиде лезвие потеряет остаток своей остроты. Через 24 часа он рассмотрел срез бритвы под лупой. Или он ошибся — или лезвие выглядело так, как если бы его только что заточили, то есть казалось новехоньким. Не долго думая, Карл Дрбал побрился этим лезвием и снова положил его в пирамиду. Он ожидал, что тончайший металл непременно сломается, но на другой день лезвие снова было как новенькое, а результаты бритья им — вновь безупречны! Что же происходило? Или ему мерещилось, или лезвие самозатачивалось? Его пальцы осторожно скользили по идеально выбритой коже, на которой нельзя было обнаружить ни одного недобритого волоска. В задумчивости Карл Дрбал снова положил объект в пирамиду... Так он брился одним и тем же лезвием на протяжении 50 дней!

Все это происходило в феврале и марте 1949 г. 5 лет и 3 месяца, до 6 июля 1954 г., настойчивый радиоинженер продолжал свои эксперименты. В среднем одну пластинку лезвия при каждодневном бритье можно было использовать 105 раз. В целом Карл Дрбал использовал 18 лезвий различной марки, причем количество возможностей использования одного лезвия варьировалось от 200 до 100 [170, 165, 111].

Даже после всех экспериментов Дрбал оставался при своем бесплатном затачивателе лезвий! За 25 лет он израсходовал всего 28 лезвий! Понятно, что у производителей эти опыты явно не вызывали воодушевления... Само собой, в воздухе замаячила идея патента на чудесные свойства лезвия. Но как? Карл Дрбал сам не знал, какой процесс вызывал метаморфозу в модели пирамиды. Наконец он составил патентную заявку. Поскольку было ясно, что убедить комиссию ни в чем не удастся, Дрбал подарил одному из членов этой комиссии (металлургу по профессии) маленькую пирамиду с лезвием бритвы. Надо вспомнить, что 1950-е гг. в ЧССР новые лезвия — и каждый день! — были роскошью. Скептически настроенный металлург, разумеется, тут же испытал новшество на собственной щетине...

Летом 1959 г. Карл Дрбал получил патент на «Устройство по поддержанию остроты бритвенного лезвия и опасных бритв». Патент ЧССР за номером 91 304!

С тех пор эксперимент по самозаточке лезвий бритвы был повторен тысячи раз и всегда с одинаковым результатом, — если, конечно, сами пирамидка и лезвие бритвы устанавливались на место точно в направлении север-юг. Доктор Готтфрид Кирхнер в своей телевизионной передаче «Терра X» сообщил о строго научном эксперименте профессора И. Айхмайера из Технического университета Мюнхена. Одна половина лезвия в течение 8 дней лежала в пирамиде из плексигласа, другая половина — в запертом ящике. Затем обе половины лезвия исследовались под электронным микроскопом. «Различия в ширине среза, а также в верхней поверхностной структуре обеих половин лезвий весьма значительные», — пишет доктор Кирхнер [32].

\*\*\*\*\*

Какая сила изменяет молекулярную структуру и расположение атомов в стальном лезвии? Почему эффект достигается только в пирамиде и не проявляется в кубе или цилиндре? Что особенного в пирамидальной форме и почему таинственная энергия действует только тогда, когда одна сторона пирамиды указывает точно на север? То, что изменения происходят не только в стальном лезвий, но и в других материалах, никем уже не оспаривается. Но о том, как именно это происходит, никто так и не узнал ничего нового. Доктор Кирхнер ссылается на американских ученых, которые считают, что лучевая энергия, действующая на опытные объекты, содержится внутри пирамиды. «Энергия не может выходить через грани, а движется и отражается в пределах замкнутого пространства», а беспрерывные отражения изменяют структуру.

На первый взгляд это звучит правдоподобно, но появляются новые вопросы без ответов. Все молекулярные связи и вместе с ними любая материя испускают волны. Только на основании этого собственного излучения радиоастрономам удалось проследить во вселенной целые сонмы органических и неорганических веществ. Однако излучение одновременно означает потерю энергии. Если бы один источник излучения полностью «израсходовался», он больше не существовал бы.

В субатомной области излучаемая энергия постоянно восполняется, так как элементы атома, электроны, изменяют свое состояние и «прыгают» с одного энергочувствия на другой. Тогда сторона пирамиды из картона становится так же проницаемой для электрона, как рыболовная сеть грубой вязки для воздуха. Что может изменить в этой ситуации угол наклона пирамиды?

Чех Карл Дрбал, который провел самую длительную серию опытов с бритвенными лезвиями в пирамидах, называет ряд других причин так называемого «пирамидального эффекта». В крохотных промежутках кристаллической структуры режущей поверхности лезвия располагаются так называемые дипольные водяные молекулы. Они изгоняются с помощью резонанса энергии излучения. По словам Карла Дрбала, символически можно говорить об «обезвоживании резательной поверхности лезвия бритвы»... В какой же призрачный мир исчезают эти дипольные молекулы воды, находившиеся во внутреннем пространстве пирамиды? Они смешиваются с окружающим их воздухом, говорит Карл Дрбал, и высказывает тем самым, пожалуй, наиболее убедительное мнение. Опытные пирамидки воздухопроницаемы. Но что же происходит при опытах с пирамидами в вакууме, который не допускает никакого воздушного обмена? Какие измеримые силы необходимы, чтобы выжать из стали дипольные молекулы?

Советский физик Малинов объяснял странный эффект пирамид электромагнитными волнами, взаимодействующими с магнитным полем Земли. Почему же при всех возводивших пирамиды фараонах эти волны убивали плесень, гнилостные грибы и бактерии в продуктах, при этом консервировали эти же продукты или усиливали их естественный аромат? В AAS — «Ancient Astronaut Society», общественной организации, которая занимается моими теориями, мы решили выяснить это поточнее и попросили наших членов провести эксперименты со всеми возможными материалами [33]. Спустя недели и месяцы мы получили 118 писем от мужчин и женщин различных возрастов и профессий. Все они смастерили пирамиды различной величины из самых различных материалов, установили их в саду, в подвале, на чердаке, в спальне, на поставленном в бассейне на якорь надувном матрасе и даже в холодильнике и поместили в них



самые удивительные вещи.

15-летний юноша из Хольцкирхена в Верхней Баварии сообщал, что поселил в пирамиду из пластика муравьев и они прожили там целых 4 дня, а гимназист того же возраста описывал эксперимент с мухами, которые погибли уже через 24 часа. У несчастных созданий не было ни кислорода, ни влаги, ни корма. По телефону я уговаривал молодых экспериментаторов прекратить эти жестокие опыты.

Преподавательница, которая проводила каникулы в южном швейцарском кантоне Тессине, положила в обтянутую пергаментной бумагой пирамиду кусок заплесневелого хлеба и поставила эту модель высотой 22 см в подвал, «так как там влажно, а плесневые грибки любят влажность и темноту». Через 18 дней плесени как не бывало, а хлеб превратился в панировочные сухарики. Вот это да!

Сильно озадачен был пенсионер из Арбона, что у Боденского озера, который поставил в стеклянную пирамиду небольшую зажженную свечей. Он писал, что хотел только посмотреть, равномерно ли будет гореть огонь. Но поскольку пламя из-за недостатка кислорода постоянно гасло, 68-летний мужчина счел опыт неудавшимся и потерял к нему интерес, а пирамидку со свечой забыл в стеллаже. Спустя 9 дней, когда он мимоходом глянул на пирамидку, он увидел, что восковая свеча вся скрючилась и стала похожа на искалеченный палец. При этом причиной изменения ее внешнего вида никак не могли быть перепады температуры: в той же комнате было много других свечей, и ни одна из них не была деформирована...

«По-настоящему испугалась» 26-летняя художница Элька из Вупперталя, которая в качестве хобби пишет маслом миниатюры. Все ее разноцветные творения имеют крохотные размеры, не превышающие 5 см. Госпожа Элька поставила свеженарисованную картинку на изящную деревянную подставку и вдвинула в 28-сантиметровую пирамиду. Незамысловатый рисунок, изображавший маленький домик, кошку и полную луну, был хорошо виден за стеклянными стенками пирамиды. Через неделю художнице показалось, что ее миниатюра изменилась. Еще через три недели луна «стекла» с неба, на деревянной крыше полностью пересохла черно-коричневая краска, темно-синий цвет неба стал более ярким, а фон как бы растаял в воздухе. Странный эффект! Я порекомендовал госпоже Эльке опрашивать последующие произведения в серебро и снабжать их надписью: «Подлинная, раскрашено пирамидой».

В том же направлении двигалась семейная пара Бургмюллер из Гамбурга, решившая поэкспериментировать с обычным пчелиным медом. Супруги живут на восьмом этаже высотного здания. Они купили маленькую пирамидку из плексигласа высотой 14,5 см. После завтрака господин Бургмюллер положил 2 столовые ложки меда в маленькую чашечку и поместил ее на подставку внутри пирамиды. Через 24 дня мед стал «густым, как твердый воск». Однажды его супруга, убирая, сдвинула пирамидку из положения север-юг, и через 6 дней пчелиный мед стал более жидким, чем до того, как попал в эту чашечку. Вероятно, исследуя этот феномен, ученые смогут добраться и до разгадки тайны слез святого Януария в одном из соборов Неаполя, который по неизвестной причине начинает плакать в одно и то же время. Все эти, прямо скажем, случайные результаты подтвердились более точными наблюдениями, которые сделали педантичные и аккуратные люди, которые ежечасно и ежедневно вели записи увиденного и даже взвешивали объекты для опытов почтовыми весами.

Герхард Лайнер из Граца, Австрия, построил модель пирамиды из фанеры толщиной 4,5 мм. Серия опытов началась 19 марта 1983 г. в 12.30. В пирамиде, ориентированной в направлении север — юг, лежало 7-дневное куриное яйцо весом 60,2 грамма. Второе яйцо оставалось вне пирамиды. Помещение, в котором проходил эксперимент, имело среднюю температуру 19 °С. 4 октября — через 200 дней! — яйцо в пирамиде потеряло 58,8 процента веса, желток был желт, запах абсолютно соответствовал запаху свежего яйца, а само яйцо

оставалось съедобным. Контрольное яйцо, находившееся вне пирамиды, разумеется, уже давно стухло и пахло отвратительно. Дальнейшие опыты Герхарда Лайнера подтвердили первоначальные результаты, разве что цыпленок не вылупился. Другие члены ААС экспериментировали с яблоками, редисом, семенами растений, табаком, апельсиновым соком, огурцами и помидорами, даже с земляникой. Все без исключения исследователи отмечали у всех продуктов в пирамиде более интенсивные вкусовые качества. Овощные культуры, высаженные в обтянутой фольгой пирамиде-теплице, росли быстрее, чем контрольные растения, огурцы и помидоры, выращенные таким образом, становились более твердыми, менее водянистыми, их вкус и аромат были более концентрированными и яркими, чем обычный вкус и запах каждого вида контрольных овощей.

Волшебство? Игра привидений? Магия? Обман и игра воображения? Сила фантазии — единственное оружие в войне против действительности, но здесь она была ни при чем. Объекты, выбранные для опытов, изменялись измеримо и наглядно, результаты эти, как того требует наука, можно было проверить в любое время. Но что, собственно, происходит и почему это случается, так никто и не установил.

Мне самому друзья подарили стеклянную пирамиду, которая несколько недель незаметно простояла на веранде, представлявшей собой подобие зимнего сада. Однажды вечером мне попало слишком молодое красное вино бордо. Кстати, я большой любитель бордо. С годами небо, язык и желудок сами начинают распознавать особенности божественного напитка. То вино оказалось незрелым — мутным, кисловатым и слишком терпким. Пока я выливал содержимое бутылки в емкость для уксуса, дух пирамиды затаился и внимательно наблюдал за моими действиями. Я поместил бутылку в стеклянную пирамиду и забыл об этом. Прошли осень и зима, а весной я, как примерный семьянин, помогал жене наводить порядок на веранде. Бутылка вина! Бордо принял более темную расцветку, приобрел совершенно другой букет, стал бархатистым, не содержал кислоты и был на вкус как семилетний классический Grand Cru. Знаточи поймут, что это такое! Я устроил «контрольную» дегустацию второй бутылки того же «года рождения», которая лежала в подвале. Различие было поразительным. С тех пор особо дорогих гостей всегда ждет бутылка красного бордо из пирамиды. Много лет я держу там вино для особых случаев.

Во время семинара в ETOPIA на острове Лансароте я встретил также Ганса Кусто, гения математики, который занимался земными и галактическими массами и длинами волн. Он спроектировал пирамиду высотой 9,84 м, которую называет «космической беседкой» (лично я не прочь устроить себе «космический винный погреб»). Я спросил у «живого компьютера» Кусто, что общего между земным диаметром и Великой пирамидой?

«Диаметр нашей планеты на экваторе составляет 12 756 326 м. Один день на Земле состоит из 86 400 секунд. Раздели метры на секунды, и ты получишь высоту пирамиды — 147,64 м».

Вот это да! Но почему секунды? Ведь древние египтяне не знали наших секунд! Однако я узнал, что секунды — не наше изобретение: «В одной минуте, как известно, 60 секунд, а в часе — 60 минут. В итоге  $60 \times 60 = 3600$ . Это круговое распределение в градусах. 90 градусов, четвертая часть этого числа, является прямым углом. Ты видишь, наши секунды имеют много общего с геометрией и периметром земного шара, и это идет уже с древних времен».

Ганс Кусто остается на связи. Я еще поговорю с ним.

### ***Предложения возможного***

\*\*\*\*\*

Числа пирамид... Силы пирамид... Они существуют, хотя ни один университет не берет на себя ответственность просчитать эти странные связи. Иммунологов и гигиенистов должно было заинтересовать, почему одни бактерии, вирусы и грибки в пирамиде выживают, а другие нет. Может быть, форма пирамиды изменяет ядовитые вещества? Делает более твердыми сплавы и сварные швы? Можно ли с помощью пирамид улучшать свойства сырой нефти и других взятых у природы химических веществ, усиливать вкус пряностей или очищать воду без хлора? Подходят ли пирамиды для очистки сточных вод? В качестве резервуара для рыбы? Можно ли вместо бочкового метода ускоренным способом вырабатывать вино в пирамидах или хранить там свежие овощи, фрукты и цветы? Как путешественник, я знаю, сколь быстро портятся в жарких странах медикаменты, особенно в отсутствие холодильника. Почему ни один фармацевтический мультимиллионер не решится упаковать лекарства в пирамидки? Я задал только часть вопросов, которые первыми пришли на ум. На самом деле стоит только чуть-чуть задуматься, как в голове появятся десятки новых идей. Было бы жаль оставить силы пирамид незадействованными только потому, что на них брошен покров неведомого. Самое печальное во всей истории с таинственными силами пирамид — это их реальность. Доказанная реальность. Как часто вскользь брошенная мысль производила огромный эффект впоследствии? Так что будем думать о мелочах, которые способны пробудить нечто великое.

Вы неважно себя чувствуете? Устали? Подавлены? Сядьте на пару часов в пирамиду таким образом, чтобы ваша голова находилась в нижней трети пирамиды. Вы буквально почувствуете, как оживают в утомленном мозгу нейроны. Разумеется, это упражнение не должно продолжаться слишком долго — иначе эффект пирамиды может привести к обезвоживанию головного мозга.

Нет вдохновения? Не приходит в голову зажигательная идея? Магия пирамиды может помочь. Я проверил это на себе и был немало изумлен. Десятилетиями радиоастрономы ищут контакты с внеземным разумом во вселенной. До сих пор занятие это было безуспешным, так как поиск велся очень скромными средствами на очень ограниченных длинах волн. Общая радиоастрономия основывается на электромагнитных волнах, поскольку радиоволны с их скоростью в 300 000 км в секунду — самое быстрое средство коммуникации. Быстро для Земли — недостаточно быстро для Вселенной. Диалог с внеземными цивилизациями, которые находятся в удаленной от нас на 20 световых лет системе, похожей на солнечную, оказался бы весьма вялым. Их ответы на злободневные вопросы попадут на наши антенны не раньше чем через 40 лет. Нет ли чего-нибудь более быстрого, чем радиоволны или свет? Не является ли форма пирамиды радиопередатчиком во Вселенную, космическим ухом, повернутым к внеземным созданиям? Не усиливают ли наши мысли магнитные силы Земли в правильно направленной пирамиде? Когда люди молятся, разве не посылают они свои хвалы, чаяния и надежды через «резонатор» часовни или храма прямо к Всевышнему? Вдруг сила пирамид сможет преобразовать человеческие мысли в сверхсветовые импульсы? Не ждут ли внеземные телепаты наши послания в своей пирамиде?

Хотели ли бы вы стать путешественником во времени? Возможно ли перенестись на волнах Хроноса в прошлое или будущее? Хотели бы вы вступить в контакт с другими измерениями и иными сущностями? Как поведал историк Пол Brenton, который провел одну ночь в Великой пирамиде, там происходят совершенно необъяснимые вещи: «Наконец настал апогей. Огромные создания, ужасные картины преисподней, впечатляющие формы причудливого, безумного, чудовищного, дьявольского обличья собрались вокруг меня и исполнили меня невообразимым отвращением. За несколько минут я пережил столько, что хватит до конца жизни. Эта невероятная сцена отпечаталась в моей памяти так же живо, как фотография» [34].

Ночью Пол Brenton вступил в контакт с «высшими жрецами древнеегипетского культа», он

превратился в астральное тело и был направлен в «учебный зал». Он узнал, что в пирамиде хранятся воспоминания об исчезнувших коленах рода человеческого, а также память о союзе, который Создатель заключил с первым великим пророком. Брентон вспомнил, что бестелесные сущности провели его в зал, который располагался глубоко под пирамидой.

Действительно ли в Великой пирамиде хранятся или хранились свидетельства о более ранних ступенях человечества? Существуют ли еще неисследованные камеры и проходы? В какой период человеческой истории была сооружена эта «капсула времени»? Действительно ли под пирамидой на большой глубине находится изображенный Полем Брентоном зал?

Действительно есть — я был там, внизу...

*Я собрал только букет цветов и мне нечего к нему добавить, кроме нити, которая их связывает.*

*Мишель Монтень (1533–1592)*

Начало декабря 1988 г. Плато Гизы пусто. Никаких туристов, надоедливых торговцев сувенирами и толкотни, никаких верблюдов, лошадей, никакой очереди перед входом в Великую пирамиду. Улочки и дороги вокруг древних сооружений отполированы, как цюрихская Банхофштрассе. Вокруг резвятся школьники, которые непочтительно бьют мячами по отесанным камням пирамид. Перед входом в Хеопсово чудо света сидят двое насупленных сторожей, призванных преграждать доступ заблудившимся любителям древностей.

Никто сюда и не входит. Что происходит в Гизе? Может быть, иностранцы оказались нежеланными гостями? Любезный инспектор дает справку: «В Большой галерее проводятся реставрационные работы. Поскольку все туроператоры и отели проинформированы, туристов сюда пока не возят. Но в Египте немало грандиозных храмов, так что гости не обижаются, пока плато Гизы закрыто. Пусть едут в Саккару».

Мы — замечательный, страстно увлеченный фотограф Рудольф Экхардт и я — представились молодому инспектору и попросили разрешить нам (исключительный случай!) сделать в Великой пирамиде — в полном покое — несколько фотографий, что совершенно невозможно во время туристского бума. Охранник провел нас в барак египтологов. На старом диване и нескольких стульях сидели студенты и инспекторы. Они терпеливо слушали меня, наши документы передавались из рук в руки, взгляды украдкой останавливались на съемочной аппаратуре.

— Видео? Кино? — спросил руководитель группы.

— Нет, — отвечали, обезоруживающе улыбаясь. — Только фотографии!

Нам предложили черный сладкий чай, а я разделил на всех плитку швейцарского шоколада. Мы немного поговорили о предмете их раскопок: как хорошо, что в последние годы я много читал о Египте! Затем руководитель группы попросил студента сопровождать нас. Мы отправились к Великой пирамиде. Студент, готовый помочь нам, осведомился, нуждаемся ли мы в комментариях.

«Нет, — отвечал я, — нам известна основная литература о пирамидах. Мы хотели бы только поснимать, чтобы нам никто не мешал».

Перед подъемом ко входу в пирамиду наш провожатый встретил двоих коллег. Обменялись приветствиями. Я сказал «нашему» студенту, чтобы он подождал нас здесь, — мы все знаем, все сделаем, что нужно, и вернемся. Студент кивнул и бросил несколько слов зрителям при входе. Со скромным поклоном и неизменным арабским «салам» нас пустили внутрь.

Пирамида поглотила нас.

Первое, что бросилось нам в глаза, — доступ к восходящему проходу был не тот, которым ходят туристы. Несколько изогнутая, выложенная из отесанных камней штольня вела внутрь. Наклонившись, как при каждом посещении, я поднимался, держась за деревянные поручни, к Большой галерее. Какой вид! Такого пирамида не знала уже 4500 лет! Вся галерея была заполнена железными лесами и досками. Конечно, никаких деталей разобрать было невозможно. Единственное, что нас порадовало, — постоянно запертая решетка перед камерой царицы была открыта. Но там было то же самое: леса, доски, другие материалы. Мы развернулись и направились к так называемому «тройному пересечению путей». Это точка, в которой восходящий и нисходящий проходы пересекаются с входной галереей. Лампы накаливания отбрасывали равномерный слабый свет. Решетка перед коридором, который ведет глубоко под пирамиду, также была открыта. Я взглянул вниз в бесконечную шахту, где терялись светлые блики на стенах, и ощутил страшную глубину этой пропасти. Из литературы я знал, что находится внизу. Грот, подземная усыпальница — так это называется в книгах. Инспекторы пускают туда немногих, они говорят, что это слишком утомительно и чересчур опасно. Теперь мы стояли перед входом в шахту, и никто не препятствовал нам туда спуститься, более того — двое охранников заботились о том, чтобы нам никто не мешал. Мы пару раз крикнули: «Эй, есть там кто-нибудь?» Эхо голосов отразилось от стен, мы были в пирамиде одни.

Размеры галереи составляют 1,2 x 1,06 м — слишком низко, чтобы идти прямо, слишком высоко, чтобы ползти на животе. Я повесил камеру себе на грудь, другие приборы — на спину, втянул голову в плечи, присел и пошел вниз вперевалку как утка — с широко расставленными ногами. Рудольф, еще более навьюченный, двигался следом за мной. Карманным фонарем я то и дело освещал стены из гладко отполированного белого турецкого известняка. Какая точная работа! Едва заметные стыки между каменными блоками проходят не горизонтально, а наискось к углу прохода. Угол наклона составляет 26 градусов 31 минуту 23 секунды. Мы тихо пыхтели, пока примерно через 40 метров не остановились передохнуть. Пряди волос прилипали ко лбу. Затем еще дальше, через 65 метров, справа появилась ниша, свежий воздух хлынул из тысячелетней трубы. Дальше... глубже. Неужели этот проход никогда не кончится? Бедра болели, мои сухожилия оказались явно не приучены к таким гимнастическим упражнениям. 80 метров, 90 метров... — никакого света. Мы оба знали, что проход заканчивается гротом, однако и представить себе не могли, насколько он длинен, просто-таки бесконечен!

После 118 м я почувствовал под ботинками шероховатую землю. Воздух тут был спертый и слишком горячим, но, по крайней мере, мы снова смогли выпрямиться. На земле виднелся отсвет луча дальнего прожектора; бахрома вырванного электрического кабеля, словно внутренности, болталась перед нами. При свете моего карманного фонаря Рудольф дрожащими руками соединил концы кабеля, не думая о том, что может вызвать короткое замыкание, или получить удар током. Свет вспыхнул.

Пещера, в которой мы находились, лежала примерно в 35 м под фундаментом пирамиды. По преданиям арабов, ее впервые посетил калиф Абдуллах аль-Мамун, сын известного Гаруна аль-Рашида из сказок «Тысячи и одной ночи». Аль-Мамун сел на трон в Багдаде в 813 г. и правил Египтом с 820 г. до своей смерти в 827 г. Молодой аль-Мамун был просвещенным правителем, покровительствовал наукам и стремился к тому, чтобы укрепить арабское влияние в мире. Старые рукописи сообщали, что под Великой пирамидой находятся 30 тайных сокровищниц с точными географическими и небесными картами божественных предков. Понятно, что аль-Мамун страстно желал заполучить эти богатства, и никто не мог упрекнуть его в этом — он был единственным властителем Египта. Для мусульманского духовенства пирамиды всегда считались языческими творениями, и особого почтения к ним не предполагалось.

\*\*\*\*\*

Аль-Мамун собрал поисковую группу из ремесленников, рабочих и архитекторов, которые должны были пробурить вход в пирамиду. Когда все технические средства того времени оказались бессильны, вспомнили о старинной военной технике для разрушения стен. Непосредственно перед стенами пирамиды разожгли сильный огонь и раздували его до тех пор, пока блоки не раскалились докрасна. На горячие камни плеснули уксус, они треснули и стали крошиться. Таким образом воины аль-Мамуна расчистили проход, который используется туристами до сегодняшнего дня. С огромным трудом поисковая группа проникла вглубь пирамиды примерно на 30 м. Воздуха не хватало, стало душно, ядовитые испарения от горящих факелов мешали дышать — огонь уничтожал весь кислород. Павшие духом солдаты хотели было вернуться и доложить властителю о неудаче, но вдруг застыли как вкопанные: внутри пирамиды послышались глухие раскаты грома и затем какой-то громкий стук. Наверное, где-то в глубине скатился камень.

Немного передохнув, бригада аль-Мамуна со свежими силами принялась сверлить, долбить, растаскивать камни и вскоре оказалась над нисходящим проходом, который только что утиным шагом прошли мы с Рудольфом. Поисковая группа аль-Мамуна не ставила своей целью ползти в самую глубину пирамиды, они лишь забрались в глотку гигантского чудовища и открыли тайный вход. Он лежит в 16,5 м над поверхностью земли, или десятью слоями камня выше, чем выбитая аль-Мамуном дыра. Испросив у Аллаха мужества и восславив его в молитвах, воины все-таки поползли по проходу вниз и добрались до вместительного грота, в котором теперь находились мы.

Прожектор освещал потолок, вырубленный из цельной скалы, бросал блики на стены и два монолитных цоколя внушительных размеров. Два *странных* грубоватых нароста выростали из поверхности скалы. В земле позади нас виднелась грубо вырубленная шахта глубиной примерно 4 м, обрамленная железными перилами. Слева от нее в юго-восточной стене — снова отверстие такой же величины, как и спускающийся проход, которым мы сюда добрались. Тем же утиным шагом, который мы уже успели освоить, мы поползли дальше, заинтересованные тем, куда приведет эта шахта в конце неизвестного помещения. Примерно через 15 м показался конец. Тупик на такой глубине? Для чего?

Высеченное в скале помещение под пирамидой составляет 14,02 м с востока на запад и 8,25 м с севера на юг. Вполне приемлемые размеры. Сегодняшние археологи обозначили его как «незаконченный склеп» [1], а для нас это недосказанное слово в истории пирамиды.

### Противоречия

\*\*\*\*\*

Значит «псевдосклеп» не закончен? Эту версию необходимо как следует обдумать. Едва ли пещера была вырублена в скале, когда сверху уже стояла пирамида. Куда бы тогда девали вынутую породу? Таким образом, я не вижу ничего противоестественного в следующем предположении: сначала подземные работы, затем надстройка. Как каменные предметы попали

на 35-метровую глубину под поверхностью скалы? Разумеется, с помощью орудий, путем выламывания. Подобно кроту, первый рабочий в цепочке отбивал медными и железными инструментами глыбы горной породы и передавал их назад своим товарищам, которые по цепочке отправляли их наружу. Чем глубже уходила вниз косая штольня, тем темнее становилось. Что делать? Итак, факелы, воск, масляные лампы... и долой последние остатки кислорода!

Поскольку работать в таких условиях просто невозможно, нужно было, как и при прокладывании более поздних шахт, делать галерею для проветривания. Где же она? Сегодня известна единственная поперечная галерея к нисходящему проходу, и ее наверняка знали грабители могил. Как всегда в таких случаях, в какой-то момент «люди-полевки» достигали точки, где должна была находиться подземная камера для захоронений. Вновь, видимо, в дело шли долота и молоты — тем более что света и воздуха здесь, на глубине, видимо, считалось вполне достаточно. Вероятно, бригады в темноте работали с локатором, просвечивали все рентгеновскими лучами, видели все насквозь и не заботились о глыбах горной породы, которые то и дело падали на головы, раздавливали пальцы и защемляли ноги. Выемка велась с помощью саней, которые таскали наверх, воздух накачивали через шланги из звериных кишок в пыльный от горной породы грот.

Я описываю этот процесс с иронией, потому что уверен: так быть не могло. В это помещение под пирамидой обязательно должны были вести вентиляционные шахты. Специалисты, зажгите огни, простучите стены и потолки! Вероятно, вы сразу же наткнетесь еще на одну сокровищницу, о которой идет речь в старых преданиях.

Получается, что после того, как зал был наполовину готов, счастливые рабочие на радостях выкопали в юго-западном углу 15-метровый, заканчивающийся тупиком коридор, да еще выложили его отполированными блоками! Более 100 м без малейших отклонений по совершенно прямой линии наискосок наверх! И к чему вся это возня, этот тягостный труд, кровавый пот и напряжение? Из-за незаконченной дыры в скале в 35 м под землей, где никто никогда ничего не прятал?

Есть люди, которые всю жизнь живут так осторожно, что просто не представляют, что и их когда-то ждет смерть, они думают, что будут жить вечно; есть и те, кто использует свой мозг только для чтения и никогда — для мышления. Я слышал, что в ходе строительства пирамиды сменился архитектор и в короткий срок планы изменились. Пускай! Но до тех пор, пока внизу в «незаконченном склепе» выламывались и буксировались на свет Божий камни, 100-метровая шахта, которая вела в глубину, не могла быть облицована отполированными блоками.

Уже первые 10 м этой облицовки перекрыли бы транспортировку выемки из нижележащей ниши. Больше не оставалось места, кроме того, обломки горной породы расцарапали бы начищенную и до блеска отполированную облицовку стены. Ничего этого не зафиксировано — как и следов колес или полозьев. Если же, как это делают археологи, рассматривать помещение в скале как «незаконченный склеп», пещеру, которую вдруг перестали использовать, которая по мнению нового руководителя работ оказалась ненужной, тогда нет ни малейших оснований облицовывать 118-метровый проход к непригодному склепу отполированными монолитами! Наконец, полировка ведущего вниз прохода могла начинаться только после окончания подземных работ по выемке. Царский доступ к незавершенному свиарнику под пирамидой? Тупиковый ход той же пещеры? Что — то здесь не вяжется...

Я вижу три возможных решения:

1. Там, внизу, работы продвигаются — куда-либо дальше за какими-нибудь монолитами.
2. Пещера уже полностью очищена.
3. В пещере кто-то покоился — вероятно, в состоянии, похожем на зимнюю спячку.



Неизвестный не придавал значения ни земному имени, ни письменам и почестям, ни выложенному из монолитов залу. Единственной его заботой была тело. Только тело должно было остаться неповрежденным в определенный промежуток времени. Шутки и проделки здесь были неуместны. Возможно, все три версии связаны между собой. Что же обнаружили отважные взломщики аль-Мамуна в «незаконченном склепе»? Что нашли в Великой пирамиде они, «первые победители тысячелетий»?

### *Волнующие открытия арабов*

\*\*\*\*\*

Никто точно этого не знает. Списки инвентаризации не велись или их уже нет. В XIV веке в каирских книгохранилищах еще лежали староарабские и коптские рукописи или их фрагменты, которые использовал в своем труде «Китаб» («Книга увещаний и назидания в рассказе о кварталах и памятниках») географ и историк Ахмед аль-Макризи (1364–1442). Сейчас следует привести кое-какие цитаты. Хотя некоторые пассажи напоминают нам цветистые арабские сказки «Тысячи и одной ночи», за ними остается некий субстрат дат и преданий удивительного содержания. В «Китабе» можно прочесть, что три пирамиды большого размера были построены под благоприятным созвездием, как и было договорено:

«Для этого он [строитель. — Э.Д.] приказал выложить в западной пирамиде 30 сокровищниц цветным гранитом: они наполнялись бесценными сокровищами, устройствами и статуями из ценных камней, устройствами из превосходного железа, такими как оружие, которое не ржавеет, стекло, которое можно складывать без того, чтобы оно разбилось, странными талисманами, с различными видами лекарств и со смертельными ядами.

В восточной пирамиде он приказал изобразить различные небосводы и планеты, а также выполнить в картинах то, что создали его предки; для этого привозили ладан, который жертвовали звездам, и книги о них. Также находят там созвездия из неподвижных звезд и то, что в их периоды время от времени проявляется...

Наконец, в цветную пирамиду он приказал доставить трупы предсказателей в гробах из черного гранита; рядом с каждым предсказателем лежала книга, в которой были описаны его чудесные искусства, его биография и труды, что исполнены к его времени... Также не имелось такой науки, которую он не приказал бы записать и запомнить. Кроме того, он приказал доставить туда сокровища небесных тел, которые были преподнесены ему как подарки, а также сокровища предсказателей, и они образовывали значительное и бесчисленное количество...» [2].

Далее говорится о том, что царь под каждой пирамидой поставил идола, который отваживал возможных незваных гостей с помощью различного оружия. Один из этих хранителей «стоял прямо и имел при себе что-то вроде дротика. Вокруг его головы обвилась змея, которая бросалась на каждого, кто приближался к сторожу». Другой идол с широко открытыми блестящими глазами сидел на троне и также имел при себе дротик. Тот, кто смотрел на него, не мог больше двигаться и оставался стоять как вкопанный до тех пор, пока не умирал. В третьей пирамиде незваных гостей поджидал еще один страж. Он манил к себе пришельцев до тех пор, пока они не подходили к нему вплотную, после чего уже не могли оторваться и выпускали дух.

Когда строитель умер, его тело также поместили в одной из пирамид.

Согласно арабским преданиям, во всех трех пирамидах хранились сокровища и книги непонятного содержания. Ограбил ли аль-Мамун сокровищницы? Находил ли он в саркофагах мумифицированные тела?

«Аль-Мамун вскрыл Великую пирамиду. Я бывал внутри нее и видел большую сводчатую комнату, основа которой образовывала четырехугольник, в то время как наверху она была круглой. В середине находилась четырехугольная колодезная шахта в 10 локтей глубиной. Если спуститься по ней, то на каждой из четырех сторон можно открыть дверцу, которая ведет к большому помещению, в котором лежат трупы сыновей Адама...

Это значит, что во времена аль-Мамуна в пирамиду входили и добирались до небольшой сводчатой комнаты, в которой стояла статуя человека, сделанная из зеленого камня наподобие малахита. Ее доставили аль-Мамуну, и оказалось, что она представляет собой саркофаг. Когда крышку сняли, внутри обнаружилось тело человека в золотом, украшенном драгоценными камнями панцире. На его груди лежало лезвие меча без рукоятки, а рядом с головой помещался красный камень гиацинт, величиной с куриное яйцо, который сиял как огонь. Аль-Мамун забрал его себе. Я видел идола, из которого достали этот труп, рядом с дверью царского дворца в Мисре в 511 г.

...Они вошли теперь в среднюю комнату и нашли там три саркофага, которые были изготовлены из прозрачных светящихся камней; в них лежали три тела, каждое было покрыто тремя одеяниями, и у каждого в изголовье лежала книга с неизвестными письменами... Аль-Мамун повелел вынести все, что нашли в комнатах;... после чего двери снова были закрыты, как раньше».

От «восточного колорита» нужно сразу избавиться. Слишком безвкусно, чтобы быть правдой. Однако почему мы позволяем себе считать все старинные предания абсолютно недостоверными? Разве кто-то из нас принимал участие в этих событиях? Кто-то знал летописцев, хронистов — в те времена достойных уважения людей? Мы считаем себя информационным обществом, однако все сведения, которые предлагаются ученым, студентам, изготовителям средств массовой информации и обычным обывателям, уже просеяны и отфильтрованы. Мнение, которое мы о чем-либо составляем, часто оказывается вторичным, навязанным извне, причем тот, кто вольно или невольно его навязал, сам является жертвой односторонней информации. Общие суждения — «арабские летописцы — это сказочники», или «о пирамидах известно все», или «точные научные сведения...» — не больше чем пустые фразы, за которыми скрывается незнание и даже невежество. Наше восприятие однобоко, поскольку информационный поток вынуждает усваивать только определенные идеи. Когда мы полагаем, что точно знаем что-то, то во многих случаях заблуждаемся.

Арабские летописцы рассказывают, что аль-Мамун нашел труп человека, в странном панцире, украшенном драгоценными камнями. Сказка? Но такого рода «панцири» известны также из Ветхого Завета. В «Исходе» — второй книге Моисеевой, в главе 28 точно описано, какую именно одежду должны были носить брат Моисея Аарон и другие священники. В том числе упомянут нагрудный щит с 12 различными драгоценными камнями.

### *Новые ходы и камеры*

\*\*\*\*\*

Где — то в глубине трех великих пирамид сокрыты статуи, саркофаги и таинственные книги? Нет, такого не может быть! Ведь пирамиды уже полностью изучены!

Но так думают лишь самые доверчивые.

Всем известна попытка просвечивания, которую в конце 1968 г. и в начале 1969 г. предпринял известный лауреат Нобелевской премии по физике, доктор Луис Альварес, в пирамиде Хефрена. Альварес и его коллеги исходили из того факта, что космические лучи бомбардируют нашу планету круглые сутки и теряют долю своей энергии при проникновении через твердые тела — например, камень. В среднем на квадратный метр земли приходится примерно 10 000 протонов в секунду. Самые богатые энергией космические частицы проникают через самые толстые слои горной породы, другие даже через всю планету. С помощью измерений можно установить, сколько элементарных частиц пробивает слой горной породы. Если горная порода содержит какие-либо пустоты, протоны при проходе тормозятся пустотой меньше — и их поток становится гуще, чем в массивной горной породе.

В пирамиде Хефрена оборудовали особую камеру, где излучение космических частиц фиксировалось на магнитной ленте. Компьютер оценивал форму пирамиды, ее величину и угол наклона.

Уже в конце 1968 г. были зарегистрированы маршруты более чем 2,5 млн космических лучей. Сначала компьютерная программа действительно точно выявила форму пирамиды, ученые убедились, что их серия опытов проводится корректно, а измерительные приборы — в порядке. Но затем настала пора удивления. Осциллографы стали показывать полный хаос. Ничего больше нельзя было понять, космические частицы словно сворачивали за угол. Когда те же магнитные ленты снова вводили в компьютер, он выдавал другие данные и другие графические изображения. Полный конфуз! Очень дорогой эксперимент, в котором участвовали различные американские институты, фирма IBM и Каирский университет Айн-Шаме, окончился без каких-либо конкретных результатов. Доктор Амр Гохед сообщил журналистам, что «полученные результаты не имеют научной ценности», и прибавил: «Либо пирамиды являются хаосом, либо существует тайна, которая ускользает от нашего понимания — назовите это оккультизмом, проклятием фараонов, волшебством, магией или чем хотите» [3].

С тех пор в пирамидах постоянно ищут неизвестные помещения при помощи новых аппаратов и новых методов. И это дает результаты. Летом 1986 г. два французских архитектора, Жан-Патрис Дормион и Жиль Гуаден, при поддержке Египетского управления древностей с помощью электронных детекторов открыли пустоты в пирамиде Хеопса. Используя микроронды толщиной 2,5 м, французы натолкнулись под проходом к камере царицы на пустоту высотой 5,5 м и шириной 3 м, которая заполнена кристаллическим кварцевым песком. Пустота была отмечена также за северо-западной стеной камеры царицы. До сих пор доступ к этим помещениям так и не найден. Что нам сегодня известно? По какому праву мы называем арабские предания сказками?

Обеспокоенные успехами французских коллег, японские исследователи из университета Васеда в Токио не пожелали отставать. Педанты-электронщики уже испытали разновидность радиолокатора, которым можно просвечивать различные виды горной породы — гранит, известняк, песчаник. Прекрасно экипированная группа университета Васеда, прибывшая в Каир 22 января 1987 г., состояла из профессора египтологии, профессора архитектуры, доктора геофизики и нескольких инже-неров-электронщиков. Руководитель группы, профессор Сакуд-жи Иосимура, был хорошо знаком с доктором Ахмедом Кадри, начальником Египетского управления древностей. Японцы, как всегда блестяще оснащенные электроникой, при помощи замечательных портативных инструментов и компьютеров просветили как коридор, который ведет к камере царицы, так и собственно камеру, а также находящуюся выше камеру царя,

местность к югу от Великой пирамиды и, наконец, Сфинкса и близлежащие пласты земли. Японской исследовательской группе удалось найти весомые доказательства наличия в Великой пирамиде целого лабиринта (!) неизвестных ранее проходов и пустот.

Снабженное иллюстрациями научное сообщение университета Васеда [4] на 60 страницах показывает подробности внутреннего устройства гигантского сооружения — все коридоры, галереи и пустые промежутки в пирамиде. На юго-западе от камеры царя было обнаружено большое помещение, такое же отмечено на юго-западе от главной оси большой галереи. Проход уходит от северо-западной стены камеры царицы, а к югу от пирамиды Хеопса найдена яма длиной 42 м, которая уходит под пирамиду.

Особо примечательно открытие второй солнечной барки на скальном плато под пирамидой.

И что теперь? Какие неожиданности ждут нас впереди? Как поведут себя те ученые, которые лишь устало улыбаются, когда речь заходит о незамеченных пространствах внутри пирамид? В настоящее время никто не знает, что находится там, в открытых электронными приборами проходах и камерах. Неизвестно, грабили их или нет.

Я уже говорил, что в декабре 1988 г. главная галерея и камера царицы были заполнены лесами и досками, но ни одного рабочего нигде не было видно. Нужно решить, проводить ли и дальше электронные анализы и бурение в кромешной тьме? Первые фотоснимки, я вполне это допускаю, можно сделать с помощью волоконной оптики. Но как организовать все это посреди туристской круговерти?

Давайте поставим вопрос иначе — не потеряет ли египтология уважение к себе, если станет открывать запертые тысячелетиями помещения по-воровски, тайно, без участия общественности? Кто тогда поверит, что предъявленные экспонаты — это все, что там найдено?

### *Обман с Хеопсом*

\*\*\*\*\*

Вероятно, в Великой пирамиде нас ждет еще одна сенсация совсем иного рода, которая особенно огорчит египтологов, — а именно известие, что Хеопс вовсе не был ее строителем. Всегда, когда я спрашиваю специалиста о заказчике Великой пирамиды, следует, как выстрел из пистолета, стереотипный ответ: Хеопс. И никаких сомнений? Никаких! «Фараон Хеопс» — это стандартный «научный» ответ. Другие ответы просто неуместны. Но если соскоблить лакировку, то «научная позиция» пошатнется. Кто наградил фараона Хеопса титулом строителя пирамиды? Откуда исходит уверенность в том, что именно Хеопс и никто другой соорудил самую внушительную из построек? Вспомним, что в Великой пирамиде не найдено никаких текстов, никаких хвалебных речей или прославлений заказчика постройки. Анонимное тщеславие? При внимательном рассмотрении найдутся только два надежных указания на Хеопса. Геродот писал, что Хеопс приказал соорудить пирамиду. «Хеопс» — это по-гречески, а пр-египетски фигура именуется Хуфу. У Диодора Сицилийского он зовется Хеммис, а Плиний Старший, который точно называет имена историков, писавших до него о пирамидах, замечает сухо: «Никто из них, однако, не знает наверняка имена строителей». В одном только случае археология обращается к Геродоту — когда посылает его к черту.

Второе доказательство строительной инициативы Хеопса-Хуфу — это надпись в одной «из разгрузочных камер» над усыпальницей царя. Постойте! Разве выше я не утверждал, что в

Великой пирамиде не было никаких надписей? История эта — детектив с мошенником в качестве главного героя, а рассказал ее не Шерлок Холмс, а Захария Ситчин, специалист по древневосточным языкам.

29 декабря 1835 г. в Египет прибыл некто Говард Виз, британской гвардии полковник. С одной стороны, Виз был внуком герцога Стаффордского, личностью пунктуальной и дисциплинированной, педантом, а с другой — «белой вороной» в семье, человеком, весьма непохожим на остальных чопорных светских львов. Дело в том, что Виз был помешан на загадках пирамид и долгое время бился над их разгадкой совместно с итальянским капитаном Джованни Батистой Кавильо (1770–1845), который уже долго работал в Гизе. Но через несколько месяцев они рассорились, и 13 февраля 1937 г., после окончательного разрыва, Виз, как англичанин, владевший лицензией на раскопки, выгнал итальянца с места поисков.

За 72 года до Говарда Виза британский дипломат Натаниэл Дэвисон (ум. в 1783 г.) обнаружил в конце большой галереи дыру в потолке, куда и проник 8 июля 1765 г. Тогда Дэвисону удалось добраться до нижней из так называемых «разгрузочных камер», которые располагаются над царской усыпальницей. Конечно, Говард Виз знал об этой «камере Дэвисона», поскольку отметил в дневнике, что «предполагает наличие еще одного склепа, который скрыт над камерой Дэвисона». Виз хотел славы во что бы то ни стало, его имя должно было остаться в истории, ему необходимо было утвердиться в глазах собственной семьи. 27 января 1837 г. он доверил своему дневнику, что должен открыть кое-что, прежде чем возвратится в Англию. Виз и главный инженер Джон С. Перринг добыли порох и пробили над «камерой Дэвисона» дыру в стене пирамиды. 30 марта, 27 апреля, 6 мая и 27 мая 1837 г. Виз и Перринг в самом деле открыли четыре новые пустоты над «камерой Дэвисона», которые были названы именами Веллингтона, Нельсона, Арбута и Кемпбелла. В двух верхних камерах Виз нашел в монолитах несколько картушей, которые были, очевидно, раскрашены красной краской с помощью кисти. По опыту работы в каменоломнях в горах Вади-Магара было известно, что начальники строительства часто помечали отдельные монолиты краской, чтобы они занимали в транспортной неразберихе нужные места. Одна из таких меток содержала имя фараона *Ch-u-f-u*. Неопровержимое доказательство, что надписанный монолит принадлежит пирамиде Хуфу/Хеопса! Сенсационное сообщение облетело мир. Это сделал Говард Виз. Среди более чем двух миллионов обработанных блоков для пирамиды Хеопса нужно было сразу найти именно картуш «Хеопса»! Но тогда это никого не насторожило. В 13 главе своей книги «Ступени к Космосу» [5], а также в двух дополнительных статьях в журнале «Ancient Skies» [6, 7] американский востоковед Захария Ситчин разоблачил Говарда Виза как мошенника. Его обвинения против Говарда Виза — образец остроумной криминологической экспертизы. В свете этого возникает вопрос, почему египтологи до сих пор приписывают пирамиду Хеопсу?

На основе дат, высказываний и дневниковых записей, но главным образом из-за орфографической ошибки, которую допустил фальсификатор, Захария Ситчин разоблачает дуэт Виз — Перринг. Сразу после открытия картуша «Ch-u-f-u» специалисты высказывали сомнение, однако их голоса были заглушены ликующим криком противников. Уже в 1837 г. египтолог Самюэль Бирх, специалист по иероглифике, высказал предположение: «...Он [ картуш. — З.Д.] не читается разборчиво, так как написан семиератическими или линейными иерографическими знаками». И несколько ниже: «Значение... нельзя объяснить достаточно точно... очень тяжело понять...» [5].

Что же повергло в сомнения и запутало специалиста по иероглифам Самюэля Бирха? Дело в том, что найденная надпись была выполнена знаками, которых во времена Хеопса еще не было. За столетия в Древнем Египте из рисунчатого иероглифического шрифта развилось иератическое письмо — но это произошло через много лет после Хеопса. Даже Рихард Лепсиус,

мнимый первооткрыватель лабиринта, удивился, увидев написанные кистью и красной краской знаки, так как они слишком походили на иератическое письмо.

Как эта надпись попала в пирамиду Хеопса? Кто-то побывал там столетия спустя после строительства и нанес картуши на монолиты? Исключено, «разгрузочные камеры» были абсолютно недоступны, так что Визу даже пришлось применять взрывчатое вещество.

Виз, который был военным, а не египтологом, знал только одну общепринятую работу об иероглифах — вышедший в 1828 г. учебник «Materia hieroglyphica» («Природа иероглифов») Джона Гарднера Уилкинсона. Как выяснилось позже, слово «Chufu» в учебнике Уилкинсона написано неправильно — согласный звук «СИ» был представлен солнечным символом «Re». Дуэт фальсификаторов Виз — Перринг не только применил письмо, которое использовалось через столетия после Хеопса, но и повторил орфографическую ошибку из учебника Уилкинсона! Неужели никто так и не заметил, что красная краска была свежей?

Слово Захарии Ситчину: «Тогда на этот вопрос попытался ответить один из соучастников, а именно Перринг в его собственном труде о пирамидах в Гизе. Он пишет, что краска, которая использовалась для древнеегипетских надписей, «была смесью красной охры, называемой арабами *mogbrah*, которая все еще в употреблении... и поэтому так хорошо сохранились рисунки на камнях и трудно понять, возникли они вчера или 3000 лет назад» [5].

С вопросом о расследовании Захарии Ситчина я обращался к различным египтологам. Никто не слышал об этом анализе. Специалисты утешаются тем, что Говард Виз со временем стал уважаемым археологом. Виз не был археологом! Он добивался уважения и славы и был одержим этой идеей. Стремиться к чести и славе вполне естественно для любого, в том числе для археолога. Когда британец Говард Картер 4 ноября 1922 г. после открытия могилы Тутанхамона стал всемирно известен, никто и не подумал подвергать сомнению его находки. Репутация Картера была безупречной. Он заявлял, что вестибюли собственной могилы фараона была зверски вскрыты и покалечены грабителями могил, и ему поверили. Между тем узкий круг специалистов знает, что Говард Картер лгал. Он сам и был тем грабителем, кто до официального открытия забирался в усыпальницу Тутанхамона, намеренно оставил там беспорядок и выкрал ряд ценных предметов, чтобы не делиться с египетскими властями, как это было предусмотрено договором. Эта криминальная история была расследована археологом, доктором Рольфом Краусом из Египетского музея в Берлине [8]. Ни специалисты, ни общественность никак не отреагировали на это.

### ***Кто был заказчиком постройки?***

\*\*\*\*\*

Нет ни одного, даже самого незначительного доказательства в пользу Хеопса как заказчика постройки Великой пирамиды. Это, правда, не исключает, что приказал построить пирамиду все же именно он, но с большей убедительностью говорит против него. Никаких иероглифов, никаких текстов внутри пирамиды, никаких статуй, бюстов, стен с хвалебными надписями — лишь одна-единственная пятисантиметровая фигурка Хеопса из слоновой кости, хранящаяся в Египетском музее. С другой стороны, против Хеопса имеется огромное каменное доказательство, только специалисты почему-то не обращают на него внимания.

В 1850 г. в руинах храма Изида была найдена стела, которая и сегодня удивляет посетителей Египетского музея в Каире. Храм Изида располагался непосредственно возле

Великой пирамиды. Надпись на стеле гласит, что Хеопс основал «дом Изида, госпожи пирамиды, рядом с домом Сфинкса». Если Изида именуется «госпожой пирамиды», значит, Великая пирамида уже стояла, когда на египетской сцене появился Хеопс? Кроме того, уже был Сфинкс, сооруженный, по мнению археологов, только перед правлением Хефрена, наследника Хеопса. Почему ученые не принимают во внимание это импозантное каменное послание? Стела была найдена в 1850 г. Вспомним: за 13 лет до этого благодаря поддельным открытиям Говарда Виза египтологи договорились о Хеопсе. Стела никак не вписывалась в общепринятую концепцию, археологи заклеили ее как подлог, который должен был возникнуть после смерти Хеопса, «чтобы поддержать представления местных жрецов». Все это порождает вопрос: если это был не Хеопс, если не он приказал возвести чудо света в Гизе, то кто? Египтологи знают хронологию царствований после Хеопса достаточно полно. Туда никак нельзя вписать еще какого-то «дополнительного» фараона.

Но если нет места после Хеопса — значит, надо поискать до него. Уже одна мысль об этом невыносима для специалистов, она срывает устоявшуюся хронологию возведения гигантских сооружений. Может быть, помогут арабские летописцы? Что они говорят?

«Самые большие пирамиды, числом три, стоят до сегодняшнего дня против Мисра [Каир. — Э.Д.]. Люди не знают точно о времени их строительства, об именах их строителей и причинах их возведения и выражают различные мнения, которые в большинстве случаев искажены. Теперь я хочу рассказать о том, что кажется мне правдоподобным, и да поможет мне в этом Всевышний. Учитель Ибрагим Бен Вазиф Зах Ал-Катиб рассказывает в «Сообщениях о Египте и его чудесах» о сыне Салука Сауриде, одном из царей Египта, и о Всемирном потопе, который поглотил их города, в том числе и город Амсус. Он [Саурид. — Э.Д.] был строителем обеих больших пирамид при Мисре. Причина строительства обеих пирамид была в том, что за 300 лет до Всемирного потопа Саурид видел сон: земля перевернулась со всеми ее жителями, люди разбегались в поспешности, и звезды падали вниз...» [2].

В таком контексте трудно определить, какие это временные рамки, и понять, сказка это или историческое предание. За 300 лет до Всемирного потопа царь по имени Саурид видел сон, который побудил его к строительству пирамид? Его советники и предсказатели мучились ужасными видениями, был объявлен конец цивилизации, «небо раскрылось, сияющий свет пошел оттуда... и с неба спускались мужчины, которые несли в руках железные дубины и нападали с ними на людей».

### *Старшие Всемирного потопа?*

\*\*\*\*\*

Царь спросил мудрецов, будет ли Египет вновь заселен после потопа. Когда ему ответили утвердительно, он решил на строительство пирамиды, чтобы сохранить накопившиеся к тому времени знания человечества. Отличный повод! На вершине пирамиды Саурид приказал поместить письмо, которое гласило:

«Я, Саурид, царь, построил эти пирамиды и закончил их строительство через 6 лет. Кто будет после, меня и полагает, что станет таким же царем, как и я, тот может

разрушить их через 600 лет, ведь известно, что разрушать легче, чем строить. Так же как я, когда они были готовы, обтянул их парчой, он мог бы одеть их циновками...»

Когда царь Саурид бен Салук умер, его погребли в восточной пирамиде, Хугиба — в западной, а Карураса в пирамиде, которая внизу составлена из камней Асуана, а наверху — из камней Каддана.

Эти пирамиды имеют под землей ворота, к которым примыкает сводчатый проход. Каждый проход длиной 150 локтей. Ворота восточной пирамиды лежат на северной стороне, западной — на западной, а ворота сводчатого прохода снабженной стенным покрытием пирамиды лежат на южной стороне. О том, что в пирамидах хранится золото, изумруды или какие-то другие драгоценности, ничего не сообщается.

Человек, который перевел это письмо с коптского на арабский язык, складывал данные до восхода солнца в первый день Тота — это было воскресенье — в году 225-м арабского летосчисления, в итоге появилось число «4321 солнечный год». Когда он затем вычислил, сколько времени прошло после Всемирного потопа до именно этого дня, получилось: 1741 год, 59 дней, 134 часа и 59/400 часа. Он вычел это из суммы, и осталось 399 лет, 205 дней, 10 часов и 21/400 часа. Так он узнал, что это датированное письмо было написано за столько-то лет, дней, часов и долей часа до Всемирного потопа.

В уже упоминавшемся «Китабе» последовательно воспроизводятся различные арабские предания, которые часто содержат противоречивые датировки строительства пирамид. Я приведу только один пример:

«Абу Саид аль-Балхи рассказывает: на пирамиде нашли надпись, составленную на их языке. Ее поняли, и она гласила: «Обе эти пирамиды строились, когда «падающие коршуны» находились в знаке Рака». Тогда они отсчитали от этой даты вплоть до хиджры пророков, и получилось дважды 36 000 солнечных лет». Кем был этот дальновидный царь Саурид? Является ли он туманной, мифической фигурой, изобретенной в мире фантазий и желаний, или его можно как-то идентифицировать? «Китаб» говорит, что он был «Гермесом, которого арабы называют Идрисом». Бог лично назначил его главным звездочетом и объявил ему, что на Землю придет катастрофа, однако часть мира выживет и понадобятся науки. Затем Гермес — он же Идрис, он же Саурид — построил пирамиды. Еще четче «Китаб» сообщает в 33-й главе: «Есть люди, которые говорят: первый Гермес, который соединил в себе тройное качество — пророка, царя и мудреца (евреи зовут его Енохом, это святой, и это Идрис), прочитал по звездам, что настанет Всемирный потоп. Тогда он приказал строить пирамиды и сохранить в них сокровища, ученые записи и все, о чем он беспокоился, чтобы это не пропало, не исчезло».

Мы, люди западной цивилизации, не привыкшие мыслить допотопными мерками, задаемся вопросом, почему арабские летописцы тяготеют к такой датировке? Мухаммед бен Абдулла бен Абдал-Хаким весьма остроумно уточняет: «По моему мнению, пирамиды могут быть построены только до Всемирного потопа; так как если бы они были построены после него, то люди знали бы о них гораздо больше». Отличный аргумент! Впечатляет заявление «Китаба», что ветхозаветный Енох — это та же фигура, что и Гермес, и Идрис. Это многое объясняет. Дело в том, что не только в «Китабе» Енох становится и Гермесом, и Идрисом, и Сауридом — строителем пирамид. Еще арабский путешественник и писатель Ибн Батута (XIV в.) уверял, что Енох построил пирамиды перед Всемирным потопом, «чтобы сохранить ученые книги и другие



## Мой друг Енох

\*\*\*\*\*

Кто такой Енох? Мои читатели знают его по предыдущим книгам [10], поэтому здесь я расскажу о нем вкратце.

Имя Енох на еврейском языке означает «священный, понятный, сведущий». Моисей называет его седьмым из десяти пророков. Это допотопный патриарх, который на протяжении тысячелетий находился в тени своего сына Метусалема (Мафусаила), о котором говорят, что ему было 969 лет. В Ветхом Завете Енох упоминается только мимоходом, хотя совершенно не заслуживает такого пренебрежения. Он автор чрезвычайно интригующих книг, изложенных от первого лица. Эти книги не вошли в Ветхий Завет, отцы церкви не понимали Еноха и даже запретили его труды. Слава Богу, эфиопская церковь не стала придерживаться этого указания. Тексты Еноха были приняты в ветхозаветный канон абиссинской церкви и с тех пор фигурируют как составная часть Святого Писания. Сегодня существуют два различных варианта книг Еноха, которые по сути выражают одно и то же. Это эфиопские и славянские книги Еноха. Сравнения текстов, проведенные академиками, показали, что подлинник восходит к единому автору.

Тот, кто предпочитает интерпретировать тексты Еноха исключительно с теологической точки зрения, наталкивается на целый лабиринт странных посланий. Если же оставить в стороне цветистые языковые арабески и обратиться к смыслу, то перед нами предстанет не измененная ни на йоту прямо-таки зловещая, драматическая информация...

Первые пять глав книги Еноха сообщают о Страшном суде. В главах 17–36 описываются путешествия Еноха в различные миры и к «дальним небосводам». Главы 37–71 передают разного рода свидетельства, которые рассказывались пророку «небожителями», а главы 72–82 содержат детальные указания об орбитах Солнца и Луны, о добавочных днях високосного года, звездах и небесной механике. Оставшиеся главы содержат беседы Еноха с сыном Метусалемом, которому он сообщает о грядущем Всемирном потопе. В конце Енох исчезает в небе на огненной машине [11].

Славянская книга Еноха [12] содержит дополнительные указания, которых нет в абиссинском варианте. В ней рассказывается, как Енох вошел в контакт с небожителями: «Книги Еноха, мудрого мужа, великого писателя, которого принял и полюбил Бог, чтобы вместе с ним он увидел, как живут высшие силы... В первом месяце 365 года жизни, в первый день первого месяца, я, Енох, был в моем доме один... и мне явились двое мужей великого роста, коих я никогда не видел на Земле. И их лица светились как солнце, глаза их были как горящие факелы, из их рта происходил огонь, их перья имели различный вид, ноги — пурпурные, крылья светились как Бог, их руки белее снега. И они встали в изголовье моего ложа и назвали меня моим именем. Я же пробудился ото сна и отчетливо увидел тех мужчин стоящими передо мной. И обратились ко мне те мужи: Будь мужествен, Енох... Сегодня ты пойдешь с нами на небо. И скажи твоим сыновьям и всем детям вашего дома, что они должны делать без тебя на земле в твоём доме, и никто не должен искать тебя, пока Господь снова не вернет тебя к ним...». Еноха забирают в небесные дали и там представляют ему различных «ангелов».

Еще ему вручают устройство «быстрого письма», и он должен записывать все, что ему диктуют ангелы. «О, Енох, рассмотри письма на небесных досках, читай, что написано на них,

и замечай про себя все, что увидишь». Таким образом собираются 360 книг — наследие богов для людей. Через много недель пришельцы возвращают Еноха домой, но только для того, чтобы он мог окончательно попрощаться со своими близкими. Он завещает написанные книги своему сыну Метусалему и поручает ему хранить их и передать грядущим поколениям этого мира.

Что же от них осталось? Другие книги Еноха, кроме упомянутых выше, считаются пропавшими. Когда в дискуссиях речь заходит о Енохе и я высказываю предположение, что допотопный пророк, будучи избранным, прошел путь знаний в космическом корабле какой-то внеземной цивилизации, я слышу в ответ, что тогда его непременно должны были поместить в нечто наподобие космического скафандра. Так ли? В наших «Шаттлах» и на космических станциях астронавты также передвигаются без скафандров. Защищаться внеземным существам — или Еноху — нужно было только против нежелательного обмена вирусами и бактериями...

Что же описывает внимательный ученик Енох? «И обратился Господь к Михаилу: подойти сюда и раздень Еноха, сними с него земные одежды и смажь его хорошей мазью и одень его в одежды моего величества. И Михаил так и сделал, как велел ему Господь. Он смазал меня и одел меня. И вид той мази был более блестящим, чем большой свет, а ее жирность велика, как добрая роса, а ее аромат мирры благоухал и, как лучи солнца она сверкала. И я смотрел на себя самого, и я сам был как один из его придворных, и не было никаких отличий».

Действительно странное описание. Настоящий и универсальный Бог дал указание смазать Еноха особенно жиросодержащей, исключительно душистой мазью. Мы, люди, всегда обладали особым запахом...

Имеется ли какая-то связь между ветхозаветным пророком Енохом и никому не известным царем Сауридом, на которого арабы возлагают ответственность за строительство пирамид?

- а) Оба жили до потопа.
- б) Обоих боги предостерегали о наступающем потопе.
- в) Оба составляли книги обо всех науках.
- г) Бог «лично» преподавал им астрономию.
- д) Оба предписывали сохранить их труды для грядущих поколений.

В противоположность совпадениям также возникают и расхождения. Саурид должен лежать погребенным в пирамиде. Енох же покинул землю на небесной колеснице. Также бесполезно искать в книге Еноха хоть слово о том, что библейский патриарх приказал сооружать пирамиды. Можно также установить явные связи между Енохом, Сауридом и греческим посланцем богов Гермесом, только Гермес — не допотопный житель и не конструктор пирамид. Мой профессиональный опыт научил меня видеть за народными преданиями нечто большее, чем просто человеческую фантазию и басни. Имеется нечто вроде ядра мифа и предания, некое дополнительное разрешение, как у мощного сканера, который позволяет очистить изображение от помех. Около 700 г. до н. э. греческий поэт Гесиод писал в «Песне о пяти человеческих родах», что сначала бессмертные боги, «Кронос и его товарищи», создали людей [13]. «Те герои, названные полубогами, населяли до нас землю...»

Полубоги являются также полулюдьми — земными существами с внеземными генами. Гермес или Енох, Идрис или Саурид — все они относились к этому избранному клану. Всех их сопровождает формулировка «очень-очень давно». Наконец, предания связывают всех троих с «написанными книгами», которые были спрятаны. Это указание касается Саурида, Идриса и Еноха — как *nota bene* — и многих других учителей, включая упомянутых Гесиодом полубогов.

Если бы суть мифов искали только в тумане, в который их непрерывно погружают, то из них нельзя было бы извлечь никаких сведений. Было бы гораздо проще поверить в какое-либо учение — подтвержденное или невероятное, — чем ломать голову и тратить время на то, чтобы искать общие черты в мифах. При этом речь сейчас идет не об академическом сравнительном

исследовании мифов (это отдельная тема), а прежде всего о строительстве Великой пирамиды и о возможности того, что в пирамиде сохранились древние письмена, которые могут поставить с ног на голову наше привычное религиозное мышление, а также наши представления о ранней человеческой истории и эволюции.

У моих друзей-египтологов нет оснований отделять фараона Хеопса от строительства пирамид. В хронологии династий нет места для дополнительного заказчика постройки: каждый соорудил свои собственные святыни, и все они датируемы. Кроме того, имена египетских фараонов известны из Туринского папируса, документа, возникшего в XIII в. до н. э., который сегодня хранится в Итальянском городе Турине. Также египтологи нашли списки правителей в храме Сети I в Абидосе и на нескольких стенах храмового центра в Карнаке. Они блестяще выполнили свою работу и зафиксировали египетских владык.

### *Укороченные тысячелетия*

\*\*\*\*\*

Как это все выглядело до Хеопса? Счет династий начинается около 2920 г. до н. э. с так называемого царя Тимитов по имени Менес (также называются Мин и Гор Ата). По всей видимости, во времена этого Менеса египетское государство уже было хорошо организовано, поскольку известно, что Менес руководил военными экспедициями, которые пересекали границы страны. Также он приказал изменить направление Нила к югу от Мемфиса. Такие мероприятия нельзя было осуществить без мощной экономической базы, значит, у Менеса был предшественник.

Круг датировок таков: мы, христиане, считаем годы от Рождества Христова, римляне придерживаются «ab urbe condita», после основания Рима в 753 г. до н. э. О древних египтянах, напротив, ничего подобного не известно. Сведений об их собственном летосчислении, которое можно было бы перевести в наши числа, нет. Таким образом, налицо некая аморфная масса, в которой не за что зацепиться. Для хронологии после Менеса специалисты с трудом реконструировали числа по датируемым находкам, строениям и астрономическим расчетам. При немногих отклонениях эта «числовая пирамида» выдерживает критику, но она не предоставляет сведений о временах первой династии. Здесь в дело вмещивается легенда. К удивлению ученых, она также называет точные списки имен и правителей, которые сопровождаются числами, только соответствующие монументы или артефакты пока отсутствуют. Но что делать с именами и данными, которые возвращают нас на тысячелетия в прошлое, но при этом не задокументированы в каменной летописи? Они становятся мифами.

Египетскому жрецу Манефону приписывают восемь трудов, в том числе книгу об истории Египта и книгу «Сотис». Они содержат имена и годы правления доисторических царей, которые уводят нас во времена полубогов и богов. Но откуда Манефон, который жил в III в. до н. э., получил все эти древние сведения и даты? С давних времен было принято выстраивать хронологию по исключительным событиям. Возникали своего рода списки дат, которые разрастались до летописей. Жречество оберегало и копировало эти летописи, так как только по ним можно было восхвалять овеянные славой деяния людей и замечательные и удивительные подвиги богов. Даже в более поздние времена, когда царство фараонов достигло наибольшего расцвета и летописи больше не передавали никаких точных календарных сведений, сохранился обычай вспоминать эти летописи по особым датам. Люди хотели узнать, не случилось ли в

прошлом чего-то подобного происходившему с ними... Например, сообщается, что Рамзее IV при посещении Гелиополя пометил одно из деревьев золотым знаком со своим именем. Тут же проверили летописи с начала царской власти, чтобы уточнить, не хранят ли они сведений о подобных деяниях, и ничего похожего не обнаружили [14].

Также в летописях искали, к примеру, упоминания о крупных климатических катастрофах или указания на ожидаемое возвращение богов.

Именно такие летописи и находились в распоряжении жреца Манефона. Он пишет, что первым властителем в Египте был Гефест, который также изобрел огонь. Затем следовали Хронос, Осирис, Тифон и брат Осириса; затем Гор — сын Осириса и Изиды. «После богов род их отпрысков правил 1255 лет. И снова царствовали другие фараоны еще 1817 лет. После них другие 30 царей, мемфисские — 1790 лет. За ними другие — Тинитские 10 царей — 350 лет. Всего царство мертвых и живых потомков богов просуществовало 5813 лет» [15].

Иерарх Евсевий, который почерпнул эти сведения у Манефона, категорически заявляет, что при этом речь шла о лунных годах, которые датируются эпохой до нашей эры и соответствуют более чем 30 000 солнечных лет. По понятным соображениям числа Манефона оспариваются в среде ученых: не хватает отправной точки, от которой можно отсчитывать в ту или иную сторону [17, 18, 19].

Датировки десятками тысяч лет не нравятся нашим археологам. Числа Манефона переводятся в лунные годы, сам он обвиняется в преувеличениях, поскольку, будучи жрецом, был якобы заинтересован в том, чтобы завышать значение роли жрецов в истории и «удлинять» саму историю. Даже благосклонные умеренные критики, которые не ставят под сомнение авторитет Манефона, утешаются тем, что Манефон просто скопировал старые летописи, которые уже и так были переполнены преувеличениями. Непонятно только, почему другие античные авторы, которые не были ни жрецами, ни египтянами и которых мы никак не можем обвинить в самовосхвалениях, оперируют такими же «невозможными» данными...

Диодор Сицилийский, автор и составитель 40-томной «Исторической библиотеки», которая содержит элементы скепсиса и критики, в первой книге сообщает, что древние боги «основали в одном лишь Египте много городов» [20], от богов произошли потомки, из которых «некоторые стещи царями Египта». В то далекое время предшественник *homo sapiens* находился еще на примитивном уровне развития, «и только боги отучили людей поедать друг друга». По Диодору, от богов люди научились искусствам, добыче руды, изготовлению инструментов, строительству и виноделию.

Язык и письменность тоже придуманы с помощью небожителей. «Ими сначала был выделен понятный всем язык и снабжено названиями то, что не имело имен, и письменность идет от него [Гесион, он же Енох. — Э.Д.], а также обычаи богопочитания и жертвоприношений. Итак, он был первый, кто установил порядок небесных тел и гармонию природы и установил за всем этим наблюдение... Случилось так, что ко временам Осириса его считали священным писцом».

На это нельзя не обратить внимания. Совершенно независимо от Диодора, который ничего не знает о библейском патриархе, Енох в своем дневнике пишет от первого лица, что «стражи неба» проявили себя на Земле как в положительном, так и в отрицательном смысле.

«Имя первого — Егун; это тот, который соблазнил всех детей ангелов, перенес их вниз на землю и снабдил человеческими дочерьми, второго звали Азбел; он дал детям ангелов злые советы, чтобы они осквернили свои тела человеческими дочерьми. Третьего именуют Гадрел; это тот, кто показал людям всевозможные смертоносные удары. Также он соблазнил Еву и показывал людям орудия убийства. Панцирь, щит,

боевой меч и вообще всевозможные орудия убийства... Четвертый, его звали Пенемуз; он показал людям отличие горького от сладкого и объявил им все тайны их мудрости. Он научил людей письму чернилами на бумаге...» [11].

Почему же мы противимся тем традициям, которые были основой нашего исторического знания тысячелетия назад? Может ли наша историческая наука, если она выходит за рамки знаний фараона Менеса, предложить что-то более вразумительное? Где убедительные аргументы против Диодора? Конечно, не следует опираться на одного только Диодора, этого мало. Но именно здесь таится проклятие нашей специализации. Египтолог ничего не знает о древнеиндийских традициях, изучающий санскрит ученый не знает о Енохе, американисту неведома индийская «Ригведа», шумерологу нет дела до Кукулькана, бога индейцев майя, и т. д. И если однажды кому-то придет в голову заняться сравнительными исследованиями, возможно, все же удастся освободиться от односторонней точки зрения в теологии или психологии.

Ряд свидетельств Диодора уже давно подтвержден во всем мире — несмотря на то, что для выяснения истины понадобилось привлечь разные имена и различные истории. Если отфильтровать полученный материал, то получается, что все древние летописцы из семи областей света описывают, по сути, одно и то же. Кто сказал, что им нельзя верить? Я знаю, правда никогда не восторжествует, — но их противники постепенно вымирают. Для меня само собой разумеющимся является утверждение Диодора, что египетский бог Осирис также основал несколько городов в Индии, и любой академический спор по этому вопросу мне скучен.

Что же он сообщает о датах? «От Осириса и Изиды вплоть до господства Александра, который основал названный в его честь город в Египте, прошло более 10 000 лет. Так говорят одни, но некоторые пишут, однако, что совсем не намного меньше, чем 23 000 лет...» Несколькими страницами ниже, в 24-й главе, Диодор сообщает о борьбе олимпийских богов против гигантов. При этом критически настроенный автор упрекает греков, что они ошибаются, когда относят рождение Геракла ко времени, только на одно поколение отстоящему от Троянской войны, так как это «произошло во время первого возникновения человека, от этого времени в Египте утекло более 10 000 лет, с Троянской войны, однако, немногим меньше одной тысячи двухсот». Диодор знает, о чем он говорит, так как в 44-й главе он сравнивает египетские данные с результатами своего собственного посещения Египта. Он пишет, что первоначально «над Египтом господствовали боги и герои, а именно немногим меньше 18 000 лет, и последним божественным царем был Гор, сын Изиды. Однако царями-людьми страна была управляема от времен создания Меридского озера — немногим меньше, чем 5000 лет вплоть до 180-х Олимпийских игр, на которые я сам приехал в Египет...»

Диодор старательно выполнил свою работу, он прилежно изучал источники своего времени, беседовал с учеными людьми. Мы — нет. Под знаком господствующей религии мы разрушали старые библиотеки, бросали в костер ценные рукописи, убивали мудрецов и ученых разных народов. 500 000 документов библиотеки Карфагена? Сожжены! Книги Сибиллы или написанная золотыми буквами «Авеста» древних народов? Сожжены! Библиотеки Пергама, Иерусалима, Александрии с миллионами томов? Сожжены! Бесценные рукописи центральноамериканских народов? Сожжены! Наша пиромания в мировом масштабе так же велика, как и объем соломы в головах революционеров.

Геродот, посетивший Древний Египет за века до Диодора, во второй книге своей «Истории» (глава 141 и 142) также приводит доказательства солидного возраста египетской истории. Он пишет, что жрецы в Фивах самолично показали ему 341 статую, представляющую целое жреческое поколение в течение И 340 лет. «Ибо каждый верховный жрец устанавливает в свои годы жизни собственную статую. Жрецы пересчитали и показали мне всех по очереди в доказательство того, что всегда сын следовал за отцом. Таким образом, они прошли от изображения последнего умершего по порядку до самого начала... Они указали, что все, чьи изображения стояли там, были людьми этого вида, сильно отличными от богов. Однако перед этими мужами в Египте правили боги и жили при людях... Египтяне знают это вполне определенно, так как они постоянно рассчитывали годы и все записывали...»

Зачем жрецам так бесстыдно врать странствовавшему по их землям Геродоту о И 340 годах? Почему они категорически подчеркивают, что, начиная с 341 — го поколения, боги больше не живут среди них? Почему определяют даты по имеющимся у них статуям? Геродот, человек отнюдь не легковверный, подчеркивает, что жрецы «в большинстве случаев на фактах доказывали, что все так и было».

Он педантично проводит различие между реальностью и рассказами: «Все, что я сообщил до сих пор, основывается на моем собственном воззрении, собственном суждении или собственном исследовании. Впредь я хочу рассказывать о египетской истории, какой я ее слышал. Однако также прибавится то, что я сам видел».

Наше устоявшееся учение чтит Менеса как первого фараона I династии (около 2920 г. до н. э.). Те же ученые принимают от Геродота сообщение, что Менес приказал изменить направление Нила выше Мемфиса, однако закрывают глаза на то, что Геродот сообщает 18 строками ниже: «330 царей следовали за Мейесом, но имена их жрецы вымарали из книги».

Не нашлось ли среди этих 330 царей, следовавших после Мейеса, местечка для строителя пирамид? К тому же вопрос о лунных годах улаживается сам собой благодаря упомянутому Геродотом статуям, каждая из которых представляет одно поколение верховных жрецов.

«Можно дурачить всех людей некоторое время и нескольких человек все время, но не всех людей все время»

(Авраам Линкольн).

## Глаза Сфинкса

\*\*\*\*\*

Жил-был однажды египетский принц, который с удовольствием охотился в тех окрестностях Мемфиса, где стояли большие пирамиды. Однажды в полдень он присел отдохнуть в тени головы Сфинкса и уснул. Тут великий бог отверз уста и обратился к спящему, как отец к сыну: «Узри меня и смотри на меня, сын мой Тутмос. Я — твой отец и твой бог Харах-те-Хепере-Ре-Атума. Я хочу дать тебе царскую власть, сокровища Египта и большие дани всех земель должны принадлежать тебе. Уже долгое время я обращаю к тебе свой лик, так же как и свое сердце. Меня стесняет песок пустыни, на котором я стою. Обещай мне, что исполнишь мое желание...» [22].

Принц стал фараоном Тутмосом IV (1401–1391 до н. э.). Уже в первый год своего правления он исполнил просьбу божественного отца: приказал откопать Сфинкса. Эту волнующую

историю Тутмос доверил стеле, стоящей сегодня между передними лапами Сфинкса.

Сфинкс — это он или она? Точно никто не знает. До сих пор гадают, какие черты первоначально были у колоссальной фигуры — мужские или женские? Вероятно, и те, и другие.

Лично я предпочитаю думать, что существо это женского рода. Спасательная операция Тутмоса оказалась временной. Сфинкса снова занесло песком. Птолемеи откопали его, но затем песок опять пошел в наступление.

Исторически засвидетельствованы раскопки Джованни Батисты Кавильо — того самого, который рассорился с Говардом Визом, — осуществленные в 1818 г. Кавильо открыл между львиными когтями выложенное каменными плитами преддверие, которое было разделено проходом, где отдыхал каменный лев. Только через семьдесят лет Сфинкс снова был выкопан Гастоном Масперо, тогдашним директором Египетского управления древностями, а еще через сорок вновь вернулся на свет. Сфинкс регулярно тонул в песке. Во времена Геродота странная и таинственная фигура оказалась совсем невидимой. «Отец истории» не упоминает ее ни единым словом.

Что же это такое — Сфинкс? Львиное тело длиной 57 метров, высотой 20 метров, выбитое из цельной гигантской каменной глыбы, с загадочной головой и покрывалом на затылке. Египтолог Курт Ланге назвал эту фигуру «монументальным выражением царской власти» [22]. Что же она представляет? Что символизирует? Что хочет показать? Для чего была предназначена? На эти вопросы нет ответа. Мощный памятник грызли века и тысячелетия, всевозможные надписи и детали стерлись, выветрились...

Рихард Лепсиус ломал голову над загадкой Сфинкса, который в его время был наполовину засыпан песком. «Какой царь повелел возвести его? — вопрошал Лепсиус и сам же отвечал: — Если это фараон Хефреи, почему нигде нет его имени?»

Глаза Сфинкса широко распахнуты. Выжидательно, с осторожностью, может быть, с легкой насмешкой смотрит существо на крохотных человечков, снующих вокруг. По крайней мере, специалисты едины в одном: Сфинкс в Гизе является самым старым из всех сфинксов, своего рода праматерью, исходной моделью для более поздних имитаций. Его создание приписывают фараону Хефрену (2520–2494 до н. э.) вовсе не потому, что этому есть твердые доказательства, а оттого лишь, что имя «Хефрен» можно расшифровать на крошащемся картуше стелы Тутмоса. Почему-то все выбирают Хефрена. Тутмос жил через тысячу с лишним лет после Хефрена, и только он мог дать справку, в какой связи картуш «Хефрен» появился на его надписи.

Плиний Старший пишет в 17-й главе своей 36-й книги:

«Перед этими пирамидами стоит Сфинкс, божество тамошних жителей, которое заслуживает большего внимания, чем на него обращают, писателями, однако, он обойден молчанием. В нем должен лежать погребенный царь Гермаис. Он сделан из цельного естественного камня, и красное лицо этого чудовища почитается на уровне божества» [24].

Царь с именем Гермаис в египтологии неизвестен, не найдено и никаких могил под Сфинксом. Наверное, «Гермаис» Плиния соответствует «Амасису» Геродота. Тут мы снова погружаемся в область мифов и преданий, ибо Геродот сообщает: «По собственному заявлению египтян, ко времени правления Амасиса прошло 17 тысяч лет». Сфинкс и пирамиды в человеческой памяти считаются единым целым. Их объединяет монументальная мощь; связывает их и безвестность. Никто не спешил выкапывать загадочное существо высотой 20 м и длиной 57 м. Без рабочих проектов и шаблонов, совсем без лесов и инструментов этого было не совершить. На пирамидах или внутри их ожидали надписи типа: «Я, фараон ХУ, соорудил эту

громадину...» На Сфинксе была бы уместна другая гравировка: «Я, бог/богиня ХУ, охраняю это захоронение...» или «Вечно напоминаю я людям о...» По каким причинам как на пирамидах, так и на Сфинксе не осталось надписей? Или уже тогда вокруг этих строений витала тайна, которую не хотели обнародовать? Не была ли безвестность не халатностью или злонамеренностью более поздних поколений, а целью? Сухие строчки Диодора Сицилийского действуют здесь как динамит. Не утверждает ли он, что некоторые из древних богов все же были погребены на Земле? Погребены на Земле? Где же?

«То, что рассказывается о похоронах этих богов, само по себе в большинстве случаев противоречиво, поскольку жрецам запрещалось распространять точные знания об этих вещах, почему они и не хотели произносить правду перед народом, ибо им угрожала опасность, если бы они принесли в массы известия об этих богах» [20].

Краткое сообщение таит в себе буквально чудовищную информацию. Боги погребены где-то на Земле! Высшие жрецы знали об этом, но не могли позволить себе рассказать кому-либо правду. Почему одному из этих божественных царей не покоиться под великой пирамидой? Неважно, как его звали — Саурид или Идрис, Гермес или Енох. Это не играет роли.

Если... если Великая пирамида построена богом-царем или его отпрыском... если это произошло до Хеопса... если пирамида хранит в себе тайные книги и ценные приборы... и если даже один из этих богов-царей погребен в пирамиде, то безвестность и таинственность вполне объяснимы.

Диодор решил загадку: имелся запрет рассекречивать сведения о захоронении божеств.

А Сфинкс? В этой ситуации он становится грандиозным воспоминанием о связи между земным и внеземным элементом, земными тварями и божественными пришельцами. Он — застывший в камне символ союза материального мира и аналитического разума, бьющей через край энергии примитивизма и возвышенной культуры. На протяжении тысяч лет Сфинкс насмешливо и загадочно улыбается. Глаза его наблюдают за нашим развитием с пониманием и умиротворением — он дожидается, когда мы посмеем в них заглянуть. Этот день впереди: скрытые камеры и галереи в пирамиде уже найдены!

### *Исчезнувший фараон*

\*\*\*\*\*

Ореол загадочности оставил после себя фараон, который правил, как доказано, еще за 60 лет до Хеопса, — Сехемхет из III династии (2611–2603 до н. э.). Этот властитель приказал возвести юго-западнее ступенчатой пирамиды в Саккаре собственную пирамиду, которая так никогда и не была достроена. Сооружение достигло в высоту только 8 м!

За прошедшие тысячелетия эта пирамида полностью исчезла в песке, и только в 1951 г. она снова была обнаружена египетским археологом Закарией Гонеймом.

Доктор Закария Гонейм считался умным и одаренным археологом — в противоположность замкнутым и чересчур упрямым ученым. Он творчески подходил к своей работе, вел свои семинары с добрым юмором и всегда чутко откликался на вопросы и просьбы студентов. Извлеченные кости и найденные развалины словно оживали под его руками. Когда Закария Гонейм открыл выдолбленный в скале ход, представлявший собой коридор, который вел под пирамиду Сехемхета, он рассчитывал на то, что лежащий внизу склеп сохраняется в нетронутом



виде.

С трудом, год за годом археологи вгрызались в слои песка и горной породы. В один прекрасный день Гонеим наткнулся на следующий проход, в котором лежали тысячи звериных костей, в том числе кости газелей и овец, а также 62 разбитые дощечки с фрагментами надписей, датированных 600 г. до н. э. Кто-то спрятал их там через 2000 лет после смерти фараона Сехемхета. Наконец в конце февраля 1954 г. археологи оказались перед собственно склепом, глубоко под пустыней.

Ученый мужественно пережил торжественное открытие усыпальницы, отдав все лавры тогдашнему министру культуры, который 9 марта 1954 г. нанес решающий удар молотом. Через последнюю галерею археологи проползли в подземный зал, грубо выбитый в скале, — точно такой же, кстати, как «незаконченный склеп» под пирамидой Хеопса. В центре помещения стоял великолепный, отполированный саркофаг из белого алебастра (разновидности мрамора). На северном конце саркофага были различимы распавшиеся остатки букета цветов, который кто-то положил на саркофаг умершего фараона. Закария Гонеим сразу же распорядился аккуратнейшим образом собрать всю пыль растений: ему стало ясно, какое научное богатство досталось ученым. Тонкий, нетронутый слой растительной пыли являлся неопровержимым доказательством неприкосновенности саркофага.

Рабочие и археологи смеялись и плясали от радости в подземном зале. Наконец-то неразграбленный саркофаг! В течение следующих дней неповторимая великолепная вещь педантично исследовалась. Не было даже незначительных признаков насильственного вскрытия саркофага на протяжении прошедших 4500 лет! Ни одного следа грабителя! Без сомнения, фараон Сехемхет лежал там, внутри, и распавшийся цветочный букет представлял тому дополнительное свидетельство. Великолепный, словно отлитый из камня саркофаг был неповторимым не только благодаря материалу и бело-кремовой окраске, но и из-за выдвинутой дверцы, которая герметично его запечатывала.

Как правило, саркофаги имеют сверху крышку, лежащую на основной части. Здесь же все обстояло иначе. У саркофага Сехемхета имела выдвинутая дверца на передней панели, какая бывает у клеток для кошек и небольших собак. Она вытягивалась вверх по обычным планкам из алебастра. Несравненный шедевр, самый прекрасный и одновременно самый древний саркофаг, который когда-либо видели египтологи!

Закария Гонеим нанял особый отряд полицейских — выходцев из Судана, которые охраняли склеп днем и ночью, не впуская и не выпуская никого. Только суданские чиновники и полицейские, известные своим упрямством и скрупулезностью в исполнении приказов, помогли сохранить в неприкосновенности все находки — вплоть до официального открытия саркофага.

24 июня 1954 г. настало время вскрытия. Египетские правительственные чиновники, избранные археологи и целая армия журналистов понаехали со всего света; кинокамеры и фотоаппараты были установлены вокруг саркофага, в камеру проведен свет. Наготове были также специальные химикаты — на случай, если потребуется тотчас предохранить что-либо от немедленного разрушения.

Закария Гонеим был неописуемо счастлив. Полный самых радужных надежд, он еще раз внимательно осмотрел саркофаг и дал команду открыть его. Двое рабочих задвинули нож, а затем и резец в едва различимые стыки в нижней части выдвинутой дверцы. Прикрепили веревки. Другие рабочие встали на саркофаг и потянули изо всех сил. Целых два часа понадобилось на то, чтобы выдвинутая дверь сдвинулась с места. Наконец — после многочисленных вскриков публики и хруста алебастра — дверца приподнялась на несколько сантиметров. В образовавшееся отверстие сразу же забились деревянные колышки. С огромным вниманием, затаив дыхание, представители прессы и археологи следили за тем, как отверстие

сантиметр за сантиметром увеличивалось.

Закария Гоне́йм встал на колени и посветил лампой в саркофаг. Потом еще и еще, передвигая лампу вдоль щели, — саркофаг был пуст! Археологи отказывались что-либо понимать, журналисты чувствовали себя как дети, лишенные рождественского подарка. В течение последующих дней Гоне́йм снова и снова высвечивал внутреннее пространство саркофага — нет ли там хоть песчинки? Но напрасно! Огромный ящик из алебаstra был абсолютно пуст!

## *Спящие мертвецы*

\*\*\*\*\*

Что теперь? Мумия Сехемхета превратилась в пыль — или же фараона просто никогда здесь не хоронили? Последнее можно допустить, но это противоречит фактам. Вспомним: саркофаг был прочно запечатан. На протяжении тысячелетий его никто не касался. На саркофаге найдены последние цветы — вероятно, от возлюбленных, которые могли сопровождать своего господина до могилы и даже дальше.

Когда мы с Рудольфом Экхардтом стояли в подземном зале и фотографировали со всех сторон знаменитый саркофаг, включая цветочные остатки, меня посещали странные мысли, которые относятся скорее к области научной фантастики. Не хотелось отмахиваться от них, не хотелось довольствоваться пустым саркофагом и погружаться в серый туман недомолвок.

Что сообщал Диодор Сицилийский две тысячи лет назад? Древние боги «были погребены на Земле»? Теперь я стоял в самом древнем из вырубленных когда-либо в скале залов, более древнем, чем сам Хеопс. Превратившиеся в камень противоречия молчали, но я слышал сдержанное хихиканье посланца богов Гермеса. Вот несравненный саркофаг, неповторимый в своей красоте; там — суровый скальный зал без разглаженного, как обычно, потолка и без монолитов-блоков. Мощь и одновременно красота саркофага как-то не вязались с этой грубой дырой в скале. Ситуация была похожа на ту, что имела место в незаконченном «скальном склепе» под пирамидой Хеопса.

Был ли передо мной саркофаг легендарного працаря? Покоился ли здесь отпрыск богов? Если да, то не вечно — иначе Закария Гоне́йм нашел бы его тело, — а только несколько десятилетий или в лучшем случае столетий — до тех пор, пока космические коллеги не забрали его и не разбудили снова. Абсурд? Но ведь и мы размышляем над тем, как погрузить будущих астронавтов в похожее на сон состояние для дальних космических полетов. Так что идея вовсе не оторвана от жизни. Истекли ли земные часы потомка богов ХУ? Может быть, он чем-то заболел? Была ли его миссия среди людей завершена? Шла ли речь только о том, чтобы с помощью необходимых медикаментов перевести тело в состояние анабиоза и ждать, пока в космическом корабле не вернуться товарищи, не обнаружат его и не заберут на борт? Не был ли выложенный монолитами склеп излишним и даже опасным? Разумеется, люди продолжали бы в почтительном и самоотверженном усердии шлифовать монолиты, пока не оказался бы подогнан последний стык. Это означало многолетние посещения усыпальницы, а именно это и было нежелательно. Ни один каменотес и ни один жрец не должны были посещать подземное помещение, анонимность и забвение вокруг пещеры с саркофагом были возведены в ранг царского приказа.

«...ибо запрещалось жрецам распространять данное им точное знание об этих

вещах»

(Диодор).

### *Идея второго рождения*

\*\*\*\*\*

Восходит ли господствующая идея о втором рождении к тому времени, когда жрецы готовились к глубокому сну? Не имитировали ли более поздние фараоны то, что жрецы с их запретными тайными сведениями знали и сообщали фараонам, своим руководителям: мертвые тела только спят, а боги забирают их в Космос. Было ли это причиной более поздней веры фараонов в то, что земные ценности — золото и драгоценные камни — должны лежать в могилах, чтобы служить оплатой для «команды реаниматоров»? Не поэтому ли тексты пирамид столь усердно воспевают усыпанный цветами и радужными надеждами путь умершего фараона к звездным полям блаженных?



*То же самое сверхъестественное тщеславие демонстрируется по поводу единения с богами: слева — фараон Эхнатон и Нефертити со своими тремя обнаженными маленькими детьми; самый маленький на плече у Нефертити — и все они с деформированными черепами.*

Столь странные вопросы порождаются самими преданиями. Самое фатальное в наших знаниях то, что их невозможно получить, абстрагируясь от прошлого. Даже при том, что до сих пор не найдено ни одного спящего жреца и ни одной мумии отпрыска богов, имеется достаточно доказательств их бывшего существования.

Человек всегда был выдающимся имитатором, он ориентировался — и делает это до сих пор — на всевозможные примеры и образцы. Противоречие? А что такое ежегодный показ моды? Не что иное, как подражание красивым образцам. Человек копировал скипетр и корону, технические устройства, наконец, идеалы красоты — и отражал их в культурах. Было бы удивительно, если бы он не подражал богам.

Что же именно в поведении наших предков противоестественно и одновременно всемирно распространено — настолько, что его можно подвести под общий знаменатель? Такой факт есть. Это искусственная деформация черепа, самый ужасный пример человеческого тщеславия. В те времена, когда еще не было и в помине электронных средств связи, полетов на сверхзвуковом самолете и телевизионных спутников, наши доисторические предки во всем мире практиковали культ деформации черепа. В результате «пластической операции», воздействовавшей на виски, лоб и затылок, верхняя часть черепа увеличивалась почти втрое.

Известно, что инкские жрецы на территории Перу брали совсем маленьких мальчиков и прикрепляли к их неокрепшим, еще не сформировавшимся головкам дощечки. С помощью шнурков, пропущенных через шарниры, дощечки постепенно стягивались. Получается, что кое-кто из детей все-таки выносил эти невыносимые пытки и оставался жив, иначе сегодня антропологи не находили бы деформированные черепа взрослых мужчин...

Какие извращенные идеи доводили наших предков до того, чтобы вытягивать в длину нежные головки собственных детей? Археологи, с которыми я беседовал об этом, не могли, разумеется, предложить какого-либо разумного решения. Говорили об «утилитарном мышлении» — например, о более удобном ношении лобных колец (с их помощью люди способны удерживать на голове значительные тяжести), которые якобы лучше держатся на искривленном черепе. Однако нормальная голова с обычным лбом способна выдерживать более значительные грузы, чем вытянутый в длину затылок. Говорилось также об идеале красоты и о «различиях внутри социальных групп».

Деформации черепа не являются национальной особенностью перуанцев. Они встречаются в Северной Америке, Мексике, Эквадоре, Боливии, Перу, Патагонии, Океании, в евразийском пространстве, в Центральной и Западной Африке, в странах Атласа, в доисторической Европе (Бретань, Голландия) и, разумеется, в Египте [25].

### Доказательство

\*\*\*\*\*

Зачем? Детские черепа должны были деформироваться, чтобы быть похожими на черепа древних богов. Всюду на земном шаре люди встречали внушавших им уважение премудрых существ. Повсюду имитаторы стремились к тому, чтобы стать похожими на них, по крайней мере внешне. Жрецы быстро научились варварским трюкам по вытягиванию затылков — чтобы стать богоподобными. Вместе с тем можно было производить впечатление на ближних. Он выглядит как... бог. Он движется как... бог. Стало быть, он должен обладать специальными знаниями и — главное! — особой властью над безгласными собратьями. Если бы деформации черепа проводились лишь среди какого-нибудь одного народа, можно было бы найти для этого какие-то местные причины. На самом деле все обстоит иначе — на всех изображениях растянутый череп стал международным атрибутом божественного. Улыбающиеся со статуй и стен храмов боги Египта и отпрыски богов с их черепами невероятной формы являются тому неопровержимым доказательством.

Я не придумал древних богов-мастеров, которые прибыли из Космоса. Я не породил детей божественных детей и царей-богов. Безумные данные о том туманном времени — как и указания на то, что в пирамидах спрятаны научные книги и ценные предметы — вовсе не продукт моего воображения. Я не несу ответственности за то, что пирамиды и сфинксы не

содержат никаких опознавательных знаков. Я не виноват в том, что в подземном, вырубленном в скале зале обнаружился феноменальный, запертый и тем не менее пустой саркофаг. Однако мне очень хочется добыть из небытия и выставить на всеобщее обозрение тот факт, что наша традиционная наука, как и прежде, идет по окольному пути, а паровой котел академических знаний нуждается в солидных добавках свежего воздуха.

При изучении всех этих документов давно минувших времен мне попались слова Мишеля Монтеня, которыми он завершил речь перед группой философов:

«Господа, я собрал только букет цветов и мне нечего к ним добавить, разве только нитку, которая их связывает».

## Глава 1

- [1] Mariette, Auguste: Le Serapeum de Memphis, Paris 1857, veröffentlicht von Gaston Maspero 1882
- [2] Forbiger, A.: Strabos Erdbeschreibung, 17. Buch, Berlin, o. J.
- [3] Wahrmund, Adolf: Diodor von Sicilien: Geschichts-Bibliothek, Stuttgart 1866
- [4] Mond, Robert: The Bucheum, Volume I, London 1934
- [5] Herodot: Historien, griechisch-deutsch, Bücher I + II, München 1963
- [6] The Berkeley Map of the Theban Necropolis, University of California 1987
- [7] Grieshammer, R.: Grab und Jenseitsglaube. Aus: Das alte Agypten, von Arne Eggebrecht, München 1984
- [8] von Daniken, Erich: Erinnerungen an die Zukunft, Düsseldorf 1968
- [9] Ettinger, Robert C. W.: The Prospect of Immortality, New York 1965
- [10] Leca, Ange-Pierre: Die Mumien, Düsseldorf 1982
- [11] Pace, M. M.: Wrapped for Eternity, New York 1974
- [12] Hopfner, Theodor: Der Tierkult der alten Ägypter, Wien 1913
- [13] Smith, H. S.: A Visit to Ancient Egypt, Warminster o. J.
- [14] Lauer, Jean-Philippe: Saqqara, die Königsgräber von Memphis, Bergisch-Gladbach 1977
- [15] Eberhard, Otto: Beiträge zur Geschichte der Stierkulte in Ägypten, Leipzig 1938
- [16] von Daniken, Erich: Wir alle sind Kinder der Götter, München 1987
- [17] Latussek, R., und Kirten, Ludwig: Wie man mit Milliardenaufwand ein genetisches Wörterbuch schreibt. Aus: «Die Welt» Nr. 163/1988
- [18] Unger, Georg F.: Chronologie des Manetho, Berlin 1867
- [19] Karst, Josef: Eusebius Werke, 5. Band, Die Chronik, Leipzig 1911
- [20] Waddell, W. G.: Manetho, Cambridge o. J.
- [21] Smith, C. E.: The Evolution of the Dragon, London 1919
- [22] Harris, James E.: X-ray the Pharaohs, London 1973
- [23] Rowe, Alan: Discovery of the Famous Temple and Enclosure of Serapis at Alexandria, Kairo 1946

## Глава 2

- [1] Spiegelberg, Wilhelm: Die Glaubwürdigkeit von Herodots Bericht über Ägypten im Lichte der ägyptischen Denkmäler, Heidelberg 1926
- [2] Preston, E. James, und Geoffry, J. Martin: All Possible Worlds, New York 1972
- [3] Herodot: Historien, 1. Band, München 1963
- [4] Oertel, Friedrich: Herodots Ägyptischer Logos und die Glaubwürdigkeit Herodots, Bonn 1970
- [5] Kimball, O. Armayor: Herodotus' Autopsy of the Fayoum, Amsterdam 1985
- [6] Beck, Hanno: Geographie, aus: Orbis Academicus, München 1973
- [7] Diodor von Sicilien: Geschichts-Bibliothek, übersetzt von Dr. Adolf Wahrmund, Stuttgart 1866
- [8] Strabon: Erdbeschreibung, übersetzt von Dr. A. Forbiger, Berlin o. J.
- [9] Cajus Plinius Secundus: Naturgeschichte, übersetzt von Prof. Dr. G. C. Wittstein, Leipzig 1882

- [10] Vandenberg, Philipp: Auf den Spuren unserer Vergangenheit, Munchen 1977
- [11] Lepsius, Richard: Denkmaler aus Agypten und Athiopien, Berlin 1849
- [12] Lepsius, Richard: Briefe aus Agypten, Athiopien, Berlin 1852
- [13] Schiessler, Karlheinz: Die agyptischen Pyramiden, Koln 1983
- [14] Hewison, Neil R.: The Fayoum, Cairo 1984
- [15] Flinders, Petrie W. M.: The Labyrinth Gerzeh and Mazghuneh, London 1912
- [16] Koemer, Joseph Leo: Die Suche nach dem Labyrinth, Frankfurt/M. o. J.
- [17] Pieper, Jan: Die Entdeckung des Labyrinthischen, Wiesbaden 1987

### *Глава 3*

- [1] Rauprich, Herbert: Cheops, Freiburg i. B. 1982
- [2] Tarhan, E. H.: Nur 4000 Jahre Kultur? Ahlen 1986
- [3] Borchardt, Ludwig: Gegen die Zahlenmystik an der groBen Pyramide bei Gise, Berlin 1922
- [4] Neuburger, Albert: Die Technik des Altertums, Leipzig 1919
- [5] Eggebrecht, Eva: Die Geschichte des Pharaonenreiches. Aus: Das alte Agypten, Miinchen 1984
- [6] Goyon, Georges: Die Cheops-Pyramide, Bergisch-Gladbach 1979
- [7] Riedl, Oskar M.: Die Maschinen des Herodot, der Pyramidenbau und seine Transportprobleme, Wien o. J.
- [8] Borchardt, Ludwig: Die Entstehung der Pyramiden, Berlin 1928
- [9] Borchardt, Ludwig: Einiges zur dritten Bauperiode der groBen Pyramide bei Gise, Berlin 1932
- [10] Herodot: Historien, 2. Buch, Miinchen 1963
- [11] Fitchen, John: Mit Leiter, Strick und Winde, Basel 1988
- [12] Diodor von Sicilien: Geschichts-Bibliothek, 1. Buch, Stuttgart 1866
- [13] Cajus Plinius Sec.: Die Naturgeschichte, 36. Buch, Leipzig 1882
- [14] Al-Makrizi: Das Pyramidenkapitel in Al-Makrizi's «Hitat». IJber-setzt von Dr. Erich Graefe, Leipzig 1911
- [15] Davidovits, Joseph: Pyramid Man-made Stone, Myth or Facts, Barry University, Florida 1987
- [16] Klemm, D., und Wagner, R.: First Results of the Sientific Origin Determination of Ancient Egyptian Stone Material (2nd. Int. Congress of Egyptologists, Grenoble 1979)
- [17] Davidovits, Joseph: Le calcaire des pierres des Grandes Pyramides d'Egypte serait im beton geopolymere vieux de 4.600 ans. Revue des Questions Scientifique, 1986
- [18] Die «Weltwoche»: Das Haarin der Pyramide, Ziirich, 27. Okt. 1983
- [19] Schiessler, Karlheinz: Die agyptischen Pyramiden. Erforschung, Baugeschichte und Bedeutung, Koln 1983
- [20] Lauer, Jean-Philippe: Saqqara, die Konigsgraber von Memphis, Bergisch-Gladbach 1977
- [21] von Daniken, Erich: Habe ich mich geirrt? Miinchen 1985
- [22] Steinbauer, Friedrich: Die Cargo-Kulte — Als religionsgeschicht-liches und missionstheologisches Problem, Erlangen 1971
- [23] Blumrich, Joseph: Kasskara und die sieben Welten. WeiBer Bar erzahlt den Erdmythos der Hopi-Indianer, Diisseldorf 1979
- [24] Sethe, Kurt: Die altagyptischen Pyramidentexte, Zurich 1960
- [25] Brugsch, Heinrich: Die Sage von der gefliigelten Sonnenscheibe nach altagyptischen Quellen, Gottingen 1870
- [26] Warburton, William: Versuch iiber die Hieroglyphen der Agypter, Frankfurt 1980
- [27] Krassa, P., Habeck, R.: Licht fur den Pharao. Luxemburg 1982

- [28] Habeck, Reinhard: Elektrizität im Altertum. In: «Ancient Skies», Vol. II, 1980  
 [29] Habeck, Reinhard: Licht für den Pharao. In: «Ancient Skies», Vol. II, 1983  
 [30] Lurker, Manfred: Götter und Symbole der alten Ägypter, Bern 1974  
 [31] Toth, M., Nielsen, G.: Pyramid Power, Freiburg i. Br. 1977  
 [32] Kirchner, Gottfried: Terra-X, Rätsel alter Weltkulturen, Frankfurt o. J.  
 [33] Gibt es eine Pyramidenkraft? In: «Ancient Skies», Vol. III, 1982  
 [34] Brunton, Paul: Geheimnisvolles Ägypten, Zürich 1966

#### *Глава 4*

- [1] Schiessler, Karlheinz: Die ägyptischen Pyramiden, Erforschung, Baugeschichte und Bedeutung, Köln 1983  
 [2] Al-Makrizi: Das Pyramidenkapitel in Al-Makrizi's «Hitat», übersetzt von Erich Graefe, Leipzig 1911  
 [3] Chefred-Pyramide, Fluch des Pharao. Aus: «Der Spiegel», Nr. 33, 1969  
 [4] Yoshimura, Sakuji: Non-Destructive Pyramid Investigation — By Electromagnetic Wave Method, Waseda-University, Tokyo 1987  
 [5] Sitchin, Zecharia: Stufen zum Kosmos. Aus dem Englischen von Ursula von Wiese. Unterageri 1982  
 [6] Sitchin, Zecharia: Forging the Pharaoh's Name. In: «Ancient Skies», US-Ausgabe, Vol. 8, Nummer 2/1981  
 [7] Phillips, Gene: Members Irate over New TV-Special on Pyramids. In: «Ancient Skies», Vol. 15, Nummer 1/1988  
 [8] Krauss, Rolf: Zum archäologischen Befund im thebanischen Königsggrab Nr. 62. In: Mitteilungen der Deutschen Orientgesellschaft 1986  
 [9] Tompkins, Peter: Cheops, Bern 1975  
 [10] von Daniken, Erich: Beweise, Diisseldorf 1977  
 [11] Kautzsch, Emil: Die Apokryphen und Pseudepigraphen des Alten Testaments, Bd. 1+2, Tiibingen 1900  
 [12] Bonwetsch, Nath. G.: Die Bücher der Geheimnisse Henochs, das sogenannte slavische Henochbuch, Leipzig 1922  
 [13] Roth, Rudolf: Der Mythos von den fünf Menschengeschlechtern bei Hesiod. In: Verzeichnis der Doktoren, «die Philosophische Fakultät», Tiibingen 1860  
 [14] Helck, Wolfgang: Untersuchungen zu Manetho und den Ägyptischen Königslisten<sup>^</sup> Berlin 1956  
 [15] Karst, Josef: Eusebius Werke, 5. Band, Die Chronik, aus dem Armenischen übersetzt, Leipzig 1911  
 [16] Bockh, August: Manetho und die Hundsternperiode, ein Beitrag zur Geschichte der Pharaonen, Berlin 1845  
 [17] Pessl, H. V: Das Chronologische System Manethos, Leipzig 1878  
 [18] Dieterich<sup>^</sup> Albrecht, und Wiinsch, Richard: Religionsgeschichtliche Versuche und Vorarbeiten, 3. Band, Giessen 1907  
 [19] Waddell, W. G.: Manetho, with an English Translation, London MCMXLVIII  
 [20] Wahrmond, Adolf: Diodor's von Sicilien, Geschichts-Bibliothek, 1. Buch, Stuttgart 1866  
 [21] Herodot: Historien, 1. Band, München 1963  
 [22] Lange, Kurt: Pyramiden, Sphinx, Pharaonen, München o. J.  
 [23] Lepsius, Richard: Briefe aus Ägypten, Äthiopien und der Halbinsel des Sinai, Berlin 1852



[24] Cajsus Plinius See.: Die Naturgeschichte, 36. Buch, Leipzig 1882

[25] Schmid, Peter: Anthropologisches Institut und Museum der Univer-sitat Ziirich-Ischel.  
Personliche Mitteilung.

# ОБ АВТОРЕ

Эрих фон Деникен родился в г. Зофинген в Швейцарии в 1935 г. Еще в юности, обучаясь в коллеже Сен-Мишель во Фрибуре, он заинтересовался древними рукописями и неразрешенными археологическими загадками. Более двадцати лет назад Деникен написал свою первую (и самую знаменитую) книгу «Воспоминания о будущем», а за ней последовали новые книги, также ставшие бестселлерами.

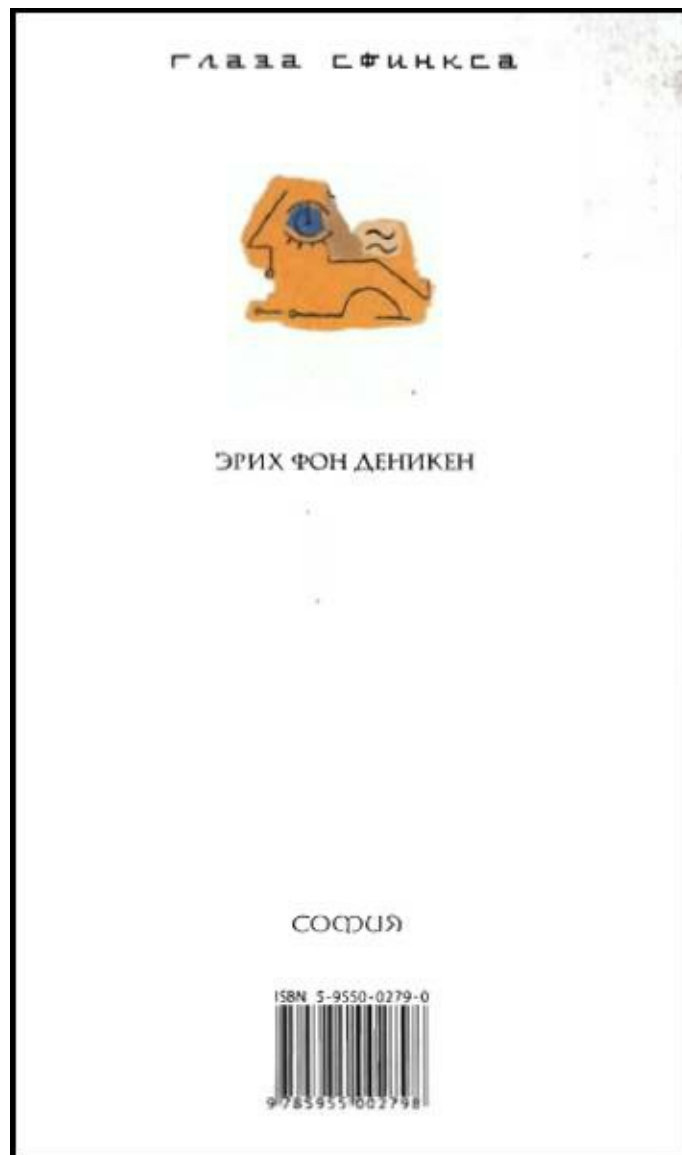

notes



Квадратные скобки отсылают к разделу **УКАЗАТЕЛЬ ЛИТЕРАТУРЫ**, расположенному в конце книги. (Так в оригинале — *mefysto.*)

Эпаф — в греческой мифологии сын Зевса и Ио. — *Здесь и далее.* — *прим. ред.*

Ground penetrating radar (англ.) — букв, «радар для проникновения в грунт».

American Cryonics Society (*англ.*) — букв. «Американское общество крионики».

Корова Микерина — согласно легенде дочь фараона Микерина была погребена в пустотелой деревянной статуе коровы, и раз в год эту статую выносили из дворца.



Полиспаста — грузоподъемное устройство, натягиваемое многими веревками, состоящее из системы подвижных и неподвижных блоков, огибаемых канатом или цепью. Позволяло получить выигрыш в силе.

О разночтениях имени «Хеопс» см. параграф «Обман с Хеопсом» главы 4.

Культ карго — образное выражение, означающее слепое подражание при поклонении. Термин появился после того, как во время Второй мировой войны американский самолет совершил вынужденную посадку на небольшом острове Карго в Тихом океане. Аборигены» находившиеся на первобытном уровне развития, с удивлением воспринимали «пришельцев с неба»\ которые были настроены к ним вполне дружелюбно, угощали виски, шоколадом и печеньем. Летчики закончили ремонт и покинули остров. Когда спустя двадцать лет на Карго вновь появились представители цивилизации, они обнаружили там сделанный из камней, глины и веток макет самолета. Туземцы поклонялись этому сооружению и призывали «богов» вернуться.